

LA
VILLE DE RABAT
JUSQU'AU
PROTECTORAT FRANÇAIS

PUBLICATIONS
DE L'INSTITUT DES HAUTES-ÉTUDES MAROCAINES
TOME XLIV

LA
VILLE DE RABAT
JUSQU'AU
PROTECTORAT FRANÇAIS

HISTOIRE ET ARCHÉOLOGIE

PAR

JACQUES CAILLÉ

DOCTEUR ÈS-LETTRES
DOCTEUR EN DROIT

*DIRECTEUR D'ÉTUDES
À L'INSTITUT DES HAUTES-ÉTUDES MAROCAINES*

VOLUME II
PLANS ET DESSINS

VANOEST
ÉDITIONS D'ART ET D'HISTOIRE
3 et 5, Rue du Petit-Pont — PARIS - 5^e

MCMXLIX

Nos plans et dessins ont tous été établis avec le concours de l'INSPECTION DES MONUMENTS HISTORIQUES DU MAROC.

Les dessins des figures 19, 20 et 21 sont extraits du *Manuel* de M. Georges MARÇAIS, qui a bien voulu nous autoriser à les reproduire. Les figures 51 et 121 — des plans non signés — proviennent des archives de l'INSPECTION DES MONUMENTS HISTORIQUES. Celles n^{os} 68, 116 et 182 sont respectivement l'œuvre de MM. S. de MAZIÈRES, A. LUQUET et G. COUFQUIER. A M. P. SOUCHON, sont dûes celles n^{os} 92, 93 et 94 ; à M. J. FARIZOT, celles n^{os} 73, 74, 77, 95, 96, 120, 124, 125, 126, 127, 128, 129, 131, 133, 134, 172, 173 et 182, et à SI ABD EL-QADER BEN FARÈS, celles n^{os} 28, 64, 65, 66, 67, 69, 70, 71, 72, 75, 76, 153, 154, 155, 156, 157, 158, 159, 160, 161, 162, 163, 164, 165, 166, 167, 168, 169, 170, 171, 175, 176, 177 et 184. M. Jean HAINAUT est l'auteur de toutes les autres figures.

TABLE DES PLANS ET DESSINS

- FIG. 1. — Coupe du site de Rabat.
- FIG. 2. — Mur en ruines, présumé almoravide, place du Souq el-Ghezel. Plan et coupe.
- FIG. 3. — Qasba des Oudaïa. Enceinte almohade, face nord-ouest. Élévation et plan de la partie centrale.
- FIG. 4. — Qasba des Oudaïa. Enceinte almohade. Coupe, place du Souq el-Ghezel.
- FIG. 5. — Qasba des Oudaïa. Enceinte almohade. Tour barlongue, place du Souq-el-Ghezel. Plan et coupe.
- FIG. 6. — Qasba des Oudaïa. Enceinte almohade. Tour d'angle ouest. Plan.
- FIG. 7. — Qasba des Oudaïa. Enceinte almohade. Tour de l'Est. Plan et coupe.
- FIG. 8. — Qasba des Oudaïa. Enceinte almohade. Porte du quatrième mur. Plan.
- FIG. 9. — Qasba des Oudaïa. Grande Porte. Croquis coté de l'appareil, face extérieure.
- FIG. 10. — Qasba des Oudaïa. Porte du palais d'Abd el-Moumen. Croquis coté de l'appareil.
- FIG. 11. — Qasba des Oudaïa. Grande Porte. Plan du rez-de-chaussée.
- FIG. 12. — Qasba des Oudaïa. Grande Porte. Formule des arcs des baies d'accès.
- FIG. 13. — Qasba des Oudaïa. Grande Porte. Plan de l'étage.
- FIG. 14. — Qasba des Oudaïa. Grande Porte. Plan de la terrasse.
- FIG. 15. — Qasba des Oudaïa. Grande Porte. Surabaque des arcs.
- FIG. 16. — Qasba des Oudaïa. Grande Porte. Schéma du décor des écoinçons.
- FIG. 17. — Qasba des Oudaïa. Grande Porte. Décor des écoinçons : a, b, c, palmes simples ; d, palme double ; e, palmette.
- FIG. 18. — Qasba des Oudaïa. Grande Porte. Console de la face extérieure.
- FIG. 19. — Qasba des Oudaïa. Grande Porte. Palmes simples des écoinçons formant fleuron.
- FIG. 20. — Qasba des Oudaïa. Grande Porte. Pendentif à décor floral, sous la coupole de la seconde salle.
- FIG. 21. — Qasba des Oudaïa. Grande Porte. Palmette de la frise de la face extérieure.
- FIG. 22. — Qasba des Oudaïa. Grande Porte. Consoles de la face intérieure.
- FIG. 23. — Qasba des Oudaïa. Grande Porte. Arcature de la frise supérieure, face intérieure.
- FIG. 24. — Qasba des Oudaïa. Grande Porte. Arcatures de la frise supérieure, face extérieure.

- FIG. 25. — Qasba des Oudaïa. Grande Porte. Bandeau épigraphique de la face intérieure (partie verticale gauche).
- FIG. 26. — Qasba des Oudaïa. Tracé du mur intérieur almohade.
- FIG. 27. — Qasba des Oudaïa. Porte du palais d'Abd el-Moumen. Plan.
- FIG. 28. — Qasba des Oudaïa. Jama el-Atiq. Plan.
- FIG. 29. — Qasba des Oudaïa. Vestiges almohades, rue Bazzo. Plan.
- FIG. 30. — Qasba des Oudaïa. Arcade aveugle du rempart, entre la Grande Porte et la tour à pans coupés. Plan, coupe, élévation et détail du décor.
- FIG. 31. — Enceintes de Rabat. Coupe : a, enceinte almohade de la ville de Ribat el-Fath ; b, enceinte andalouse de la médina, boulevards Joffre et Galliéni.
- FIG. 32. — Enceinte almohade de la ville de Ribat el-Fath. Tour, boulevard Reine (la cinquième à l'est de la porte des Zaer). Coupe et plan.
- FIG. 33. — Enceinte almohade de la ville de Ribat el-Fath. Bab el-Alou. Plan du rez-de-chaussée.
- FIG. 34. — Enceinte almohade de la ville de Ribat el-Fath, Bab el-Alou. Plan de la terrasse.
- FIG. 35. — Enceinte almohade de la ville de Ribat el-Fath. Bab el-Had. Plan du rez-de-chaussée.
- FIG. 36. — Enceinte almohade de la ville de Ribat el-Fath. Bab el-Had. Plan de la terrasse.
- FIG. 37. — Enceinte almohade de la ville de Ribat el-Fath. Bab er-Rouah. Plan du rez-de-chaussée.
- FIG. 38. — Enceinte almohade de la ville de Ribat el-Fath. Bab er-Rouah. Plan de la terrasse.
- FIG. 39. — Enceinte almohade de la ville de Ribat el-Fath. Bab er-Rouah. Plan des pièces intermédiaires.
- FIG. 40. — Enceinte almohade de la ville de Ribat el-Fath. Bab er-Rouah. Surabaque des arcs des vestibules.
- FIG. 41. — Enceinte almohade de la ville de Ribat el-Fath. Bab el-Alou. Graffito.
- FIG. 42. — Enceinte almohade de la ville de Ribat el-Fath. Bab er-Rouah. Support des trompes de la coupole à côtes.
- FIG. 43. — Enceinte almohade de la ville de Ribat el-Fath. Bab er-Rouah. Palmes simples des écoinçons.
- FIG. 44. — Enceinte almohade de la ville de Ribat el-Fath. Bab er-Rouah. Palmes doubles des écoinçons.
- FIG. 45. — Enceinte almohade de la ville de Ribat el-Fath. Bab er-Rouah. Bandeau épigraphique.
- FIG. 46. — Enceinte almohade de la ville de Ribat el-Fath. Bab er-Rouah. Chapiteau.
- FIG. 47. — Enceinte almohade de la ville de Ribat el-Fath. Bab er-Rouah. Elévation et plan schématique indiquant les parties décorées des saillants.
- FIG. 48. — Enceinte almohade de la ville de Ribat el-Fath. Bab er-Rouah. Console.
- FIG. 49. — Enceinte almohade de la ville de Ribat el-Fath. Bab er-Rouah. Décor des saillants.
- FIG. 50. — Enceinte almohade de la ville de Ribat el-Fath. Bab er-Rouah. Graffiti.
- FIG. 51. — Enceinte almohade de la ville de Ribat el-Fath. Porte incluse dans le palais du Sultan. Plan.

- FIG. 52. — Enceinte almohade de la ville de Ribat el-Fath. Porte des Zaer. Plan du rez-de-chaussée.
- FIG. 53. — Enceinte almohade de la ville de Ribat el-Fath. Porte des Zaer. Plan de la terrasse.
- FIG. 54. — Aqueduc almohade de l'Aïn Gheboula. Coupe, rue Bab Chella.
- FIG. 55. — Mosquée de Hassan. Plan.
- FIG. 56. — Mosquée de Hassan. Canaux souterrains partant du sahn latéral est.
- FIG. 57. — Mosquée de Hassan. Chapiteaux de la salle de prières : a, des colonnes du double portique de la qibla ; b, des autres colonnes.
- FIG. 58. — Mosquée de Hassan. Plan des piliers bordant les sahn latéraux.
- FIG. 59. — Mosquée de Hassan. Plan des piliers bordant les citernes du grand sahn.
- FIG. 60. — Mosquée de Hassan. Plan des portes des faces latérales du sanctuaire.
- FIG. 61. — Mosquée de Hassan. Minaret. Type de chapiteau.
- FIG. 62. — Mosquée de Hassan. Minaret. Départ d'arc au panneau inférieur de la face sud.
- FIG. 63. — Mosquée de Hassan. Minaret. Motifs serpentiformes : a, face sud ; b, face est.
- FIG. 64. — Jama el-Kebir. Plan en 1943.
- FIG. 65. — Jama el-Kebir. Plan indiquant les divers types d'arcs de l'oratoire.
- FIG. 66. — Jama el-Kebir. Formule des arcs lobés devant mihrab.
- FIG. 67. — Jama el-Kebir. Plan des toitures.
- FIG. 68. — Jama el-Kebir. Minaret antérieur à 1939. Faces sud-est et sud-ouest. Elévation.
- FIG. 69. — Jama el-Kebir. Décor du pavillon devant mihrab.
- FIG. 70. — Médersa Bou Inania de Meknès. Décor de la porte.
- FIG. 71. — Jama el-Kebir. Plan en 1937.
- FIG. 72. — Jama el-Kebir. Plan supposé de la mosquée primitive.
- FIG. 73. — Fontaine mérinite, rue Bab Chella. Plan et coupe.
- FIG. 74. — Fontaine mérinite, rue Bab Chella. Elévation.
- FIG. 75. — Hammam el-Jdid. Plan.
- FIG. 76. — Hammam el-Jdid. Coupe.
- FIG. 77. — Plan de Rabat, d'après Mouette.
- FIG. 78. — Qasba des Oudaïa. Souterrain au-dessous de la propriété du pacha de Marrakech. Plan.
- FIG. 79. — Qasba des Oudaïa. Souterrains au-dessous des propriétés Archieri et Legard. Plan.
- FIG. 80. — Qasba des Oudaïa. Muraille nord-est de l'anse du café maure. Croquis coté de l'appareil.
- FIG. 81. — Qasba des Oudaïa. Tour des Pirates. Arc en accolade de l'escalier intérieur.
- FIG. 82. — Qasba des Oudaïa. Tour à pans coupés. Plan.
- FIG. 83. — Qasba des Oudaïa. Tour des Pirates, escalier des Pirates, constructions et ruines voisines. Plan d'ensemble.
- FIG. 84. — Qasba des Oudaïa. Tour des Pirates. Coupole de l'escalier intérieur. Plan et coupe.
- FIG. 85. — Qasba des Oudaïa. Escalier des Pirates. Plan du départ et de la partie supérieure.

- FIG. 86. — Qasba des Oudaïa. Escalier des Pirates. Plan de la partie inférieure et de l'arrivée sur l'oued.
- FIG. 87. — Qasba des Oudaïa. Escalier des Pirates. Décor de la voûte en arc de cloître, au-dessus de l'entrée.
- FIG. 88. — Qasba des Oudaïa. Escalier des Pirates. Décor de la voûte en arc de cloître, au-dessus de la partie droite du départ.
- FIG. 89. — Qasba des Oudaïa. Escalier des Pirates. Décor d'une paroi latérale.
- FIG. 90. — Qasba des Oudaïa. Escalier des Pirates. Partie droite du départ et arc gaufré.
- FIG. 91. — Qasba des Oudaïa. Escalier des Pirates : arc trilobé, jour quadrilobé, arc recticurviligne d'une ouverture sur l'oued.
- FIG. 92. — Qasba des Oudaïa. Escalier couvert. Coupe.
- FIG. 93. — Qasba des Oudaïa. Escalier couvert. Coupole du palier supérieur. Plan.
- FIG. 94. — Qasba des Oudaïa. Escalier couvert. Baie d'accès inférieure.
- FIG. 95. — Enceinte andalouse de la médina. Borj Sidi Makhlouf. Plan.
- FIG. 96. — Enceinte andalouse de la médina. El-Bououïba. Plan.
- FIG. 97. — Qasba des Oudaïa. Enceinte de Moulay er-Rechid. Plan d'ensemble.
- FIG. 98. — Qasba des Oudaïa. Enceinte de Moulay er-Rechid. Plan d'une tour, au niveau du chemin de ronde.
- FIG. 99. — Qasba des Oudaïa. Enceinte de Moulay er-Rechid. Plan d'une tour, au niveau des merlons.
- FIG. 100. — Qasba des Oudaïa. Enceinte de Moulay er-Rechid. Graffiti d'une des tours.
- FIG. 101. — Qasba des Oudaïa. Enceinte de Moulay er-Rechid. Bastion heptagonal. Plan d'ensemble.
- FIG. 102. — Qasba des Oudaïa. Enceinte de Moulay er-Rechid. Bastion heptagonal. Coupe.
- FIG. 103. — Qasba des Oudaïa. Enceinte de Moulay er-Rechid. Bastion heptagonal. Plan partiel de l'étage.
- FIG. 104. — Qasba des Oudaïa. Enceinte de Moulay er-Rechid. Bastion heptagonal. Plan de l'escalier intérieur d'accès.
- FIG. 105. — Qasba des Oudaïa. Enceinte de Moulay er-Rechid. Bastion trapézoïdal. Plan.
- FIG. 106. — Qasba des Oudaïa. Enceinte de Moulay er-Rechid. Bastion trapézoïdal. Embrasure.
- FIG. 107. — Qasba des Oudaïa. Bâtiment du musée. Inscription des linteaux du patio.
- FIG. 108. — Qasba des Oudaïa. Bâtiment du musée. Plan actuel.
- FIG. 109. — Qasba des Oudaïa. Bâtiment du musée. Plan du hammam, dans son état primitif.
- FIG. 110. — Qasba des Oudaïa. Bastions du café maure. Plan.
- FIG. 111. — Qasba des Oudaïa. Vestiges de la plate-forme du Sémaphore. Plan.
- FIG. 112. — Qasba des Oudaïa. Entrepôt de Moulay el-Yazid. Plan.
- FIG. 113. — Qasba des Oudaïa. Borj circulaire. Plan.
- FIG. 114. — Qasba des Oudaïa. Borj circulaire. Détail de la bâtisse.
- FIG. 115. — Qasba des Oudaïa. Borj circulaire. Détail de la bâtisse.
- FIG. 116. — Qasba des Oudaïa. Magasin du jardin du musée. Plan.
- FIG. 117. — Qasba des Oudaïa. Enceinte de Moulay er-Rechid. Graffito du bastion trapézoïdal.

- FIG. 118. — Qasba des Oudaïa. Magasin du jardin du musée. Motif de la porte principale.
- FIG. 119. — Château-neuf de Moulay er-Rechid. Plan.
- FIG. 120. — Borj es-Sirat. Plan.
- FIG. 121. — La sqala. Plan.
- FIG. 122. — La sqala. Voûte de la porte.
- FIG. 123. — La sqala. Voûte de la porte. Restitution de l'inscription.
- FIG. 124. — Borj ed-Dar. Plan.
- FIG. 125. — Enceinte extérieure alaouite. Bab Qebibat. Plan.
- FIG. 126. — Enceinte extérieure alaouite. Bab Marrakech. Plan du rez-de-chaussée.
- FIG. 127. — Enceinte extérieure alaouite. Bab Marrakech. Plan de la terrasse.
- FIG. 128. — Bastion alaouite de l'enceinte almohade de la ville de Ribat el-Fath. Plan.
- FIG. 129. — Rempart du quai Léon Petit. Bab el-Bhar. Plan.
- FIG. 130. — Enceinte du méchouar. Bab el-Fouqiya. Plan.
- FIG. 131. — Porte du marché, dite Teqouisset. Dar er-Raï. Plan.
- FIG. 132. — Porte du marché, dite Teqouisset. Dar er-Raï. Arc intérieur.
- FIG. 133. — Bab Chella, porte alaouite de l'enceinte andalouse de la médina. Plan du rez-de-chaussée.
- FIG. 134. — Bab Chella, porte alaouite de l'enceinte andalouse de la médina. Plan de la terrasse.
- FIG. 135. — Jama es-Sounna. Plan.
- FIG. 136. — Jama es-Sounna. Coupe longitudinale.
- FIG. 137. — Jama es-Sounna. Minaret. Plan.
- FIG. 138. — Jama es-Sounna. Minaret. Coupe.
- FIG. 139. — Jama es-Sounna. Annexe de Moulay Abd el-Aziz. Plan.
- FIG. 140. — Jama es-Sounna. Décor de la berchla devant mihrab.
- FIG. 141. — Jama es-Sounna. Décor de la berchla devant mihrab.
- FIG. 142. — Jama es-Sounna. Décor de la berchla devant mihrab.
- FIG. 143. — Jama es-Sounna. Formule des arcs de l'oratoire.
- FIG. 144. — Jama Molina. Formule des arcs de l'oratoire.
- FIG. 145. — Jama Molina. Plan.
- FIG. 146. — Jama Molina. Mur de la qibla. Détail de la bâtisse, près du mihrab.
- FIG. 147. — Jama Molina. Coupole du mihrab. Plan.
- FIG. 148. — Jama Molina. Corniche des murs de l'oratoire. Détail de la bâtisse.
- FIG. 149. — Jama Molina. Minaret. Ouverture de la face sud-est.
- FIG. 150. — Jama Molina. Elévation du mihrab.
- FIG. 151. — Jama Molina. Minaret. Coupe.
- FIG. 152. — Jama Molina. Minaret. Décor de la face nord-ouest.
- FIG. 153. — Jama Moulay Sliman. Plan.
- FIG. 154. — Jama Moulay Sliman. Coupe longitudinale.
- FIG. 155. — Jama Moulay Sliman. Minaret. Plan et coupe.
- FIG. 156. — Jama Moulay Sliman. Motifs peints d'une berchla.
- FIG. 157. — Jama el-Guezzarin. Colonne et chapiteau de l'oratoire.
- FIG. 158. — Jama el-Guezzarin. Plan.
- FIG. 159. — Jama Naciriya. Plan.
- FIG. 160. — Jama Moulay el-Mekki. Plan.
- FIG. 161. — Jama Sidi Ghandour. Plan.
- FIG. 162. — Jama Attia. Plan.

- FIG. 163. — Jama en-Nekhla. Plan.
FIG. 164. — Jama el-Qoubba. Plan.
FIG. 165. — Jama el-Qoubba. Coupe.
FIG. 166. — Jama Sidi Fatah. Plan.
FIG. 167. — Jama Sidi Fatah. Inscription de la porte principale.
FIG. 168. — Jama Sidi Fatah. Mqabriya de Sidi Fatah.
FIG. 169. — Jama en-Nekhla. Chapiteau et départ de l'arc du mihrab.
FIG. 170. — Zaouïa de Sidi Larbi ben Sayah. Plan.
FIG. 171. — Qoubba de Sidi Mohammed ben Abdallah et de Moulay Hassan. Plan.
FIG. 172. — Dar Qebibat. Façade d'un pavillon.
FIG. 173. — Dar Qebibat. Plan du rez-de-chaussée d'un pavillon.
FIG. 174. — Dar Qebibat. Porte d'un pavillon.
FIG. 175. — Maison d'habitation. Plan.
FIG. 176. — Dar Moulay er-Rechid. Plan du rez-de-chaussée.
FIG. 177. — Dar Moulay er-Rechid. Plan de l'étage.
FIG. 178. — Magasins de Sidi Mohammed ben Abdallah. Plan.
FIG. 179. — Magasins de Sidi Mohammed ben Abdallah. Motifs des portes.
FIG. 180. — La Mdoura. Plan et coupe.
FIG. 181. — Aqueduc de l'Aïn Attig. Coupe.
FIG. 182. — Aqueduc de l'Aïn Gheboula. Perspective.
FIG. 183. — Fontaine du Foyer scolaire. Plan, coupe et élévation.
FIG. 184. — Fondouq de Ben Aïcha. Plan.
FIG. 185. — Plan de la qasba des Oudaïa.
FIG. 186. — Plan de la médina.
FIG. 187. — Plan d'ensemble de Rabat.
-

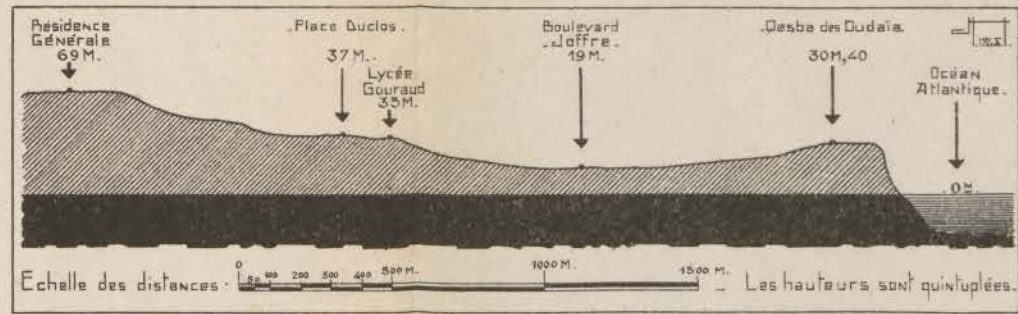

FIG. 1. — Coupe du site de Rabat.

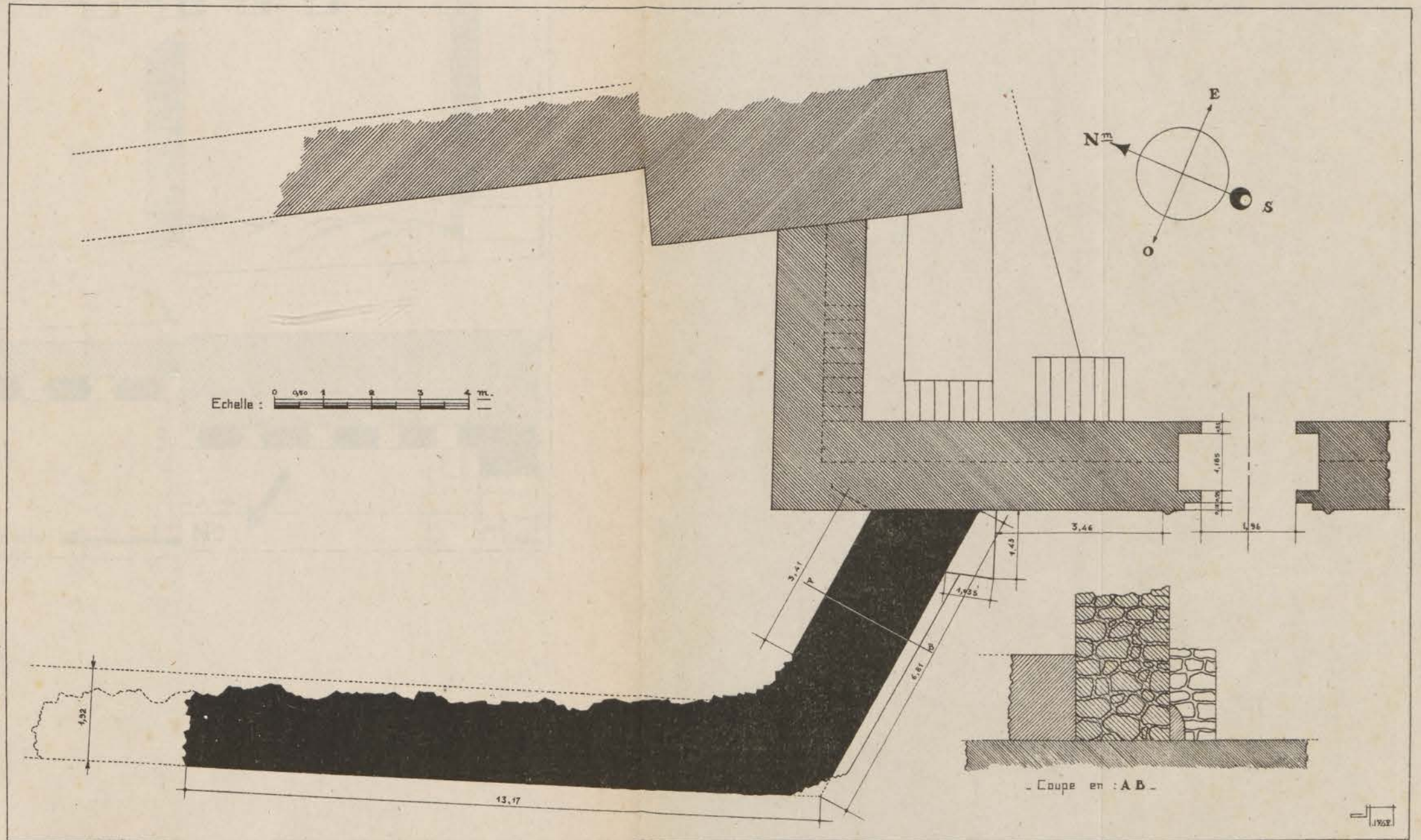

FIG. 2. — Mur en ruines, présumé almoravide, place du Souq el-Ghezal. Plan et coupe.

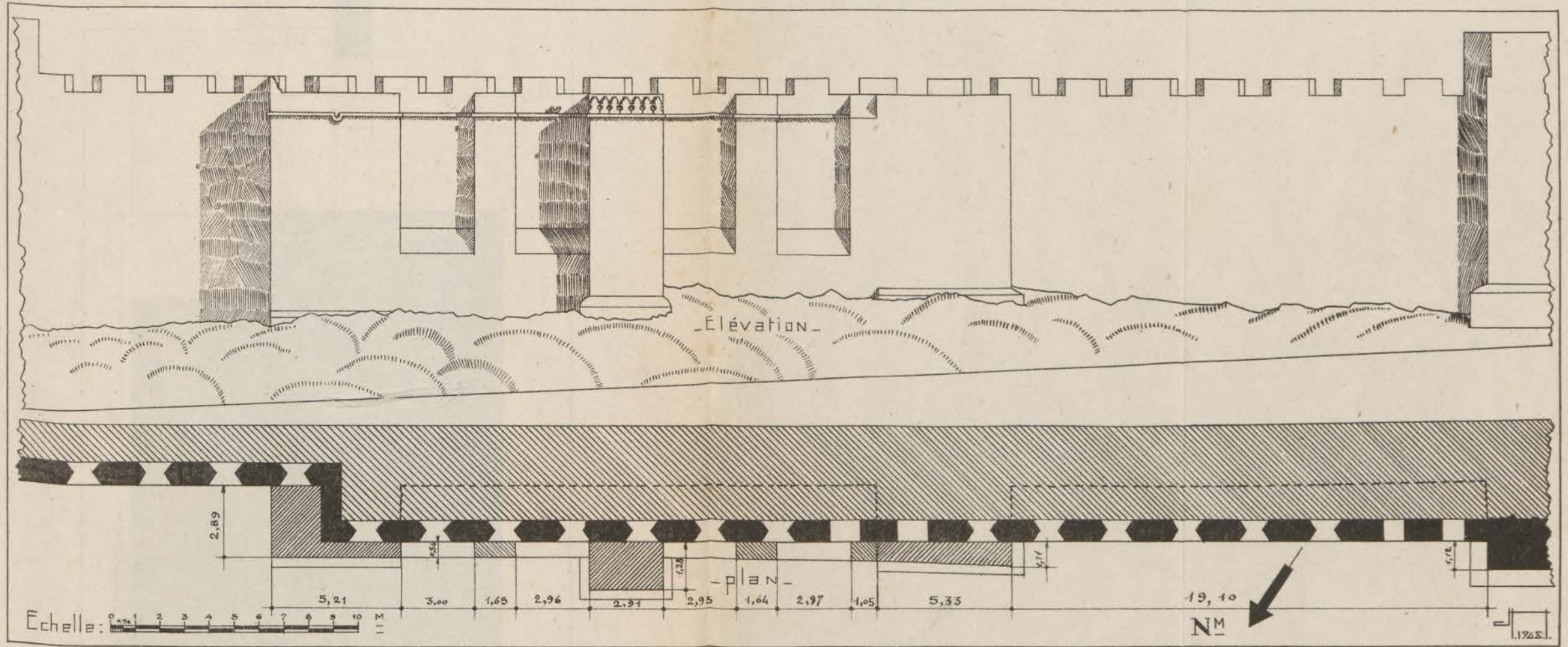

FIG. 3. — Qasba des Oudala. Encinte almohade, face nord-ouest. Elévation et plan de la partie centrale.

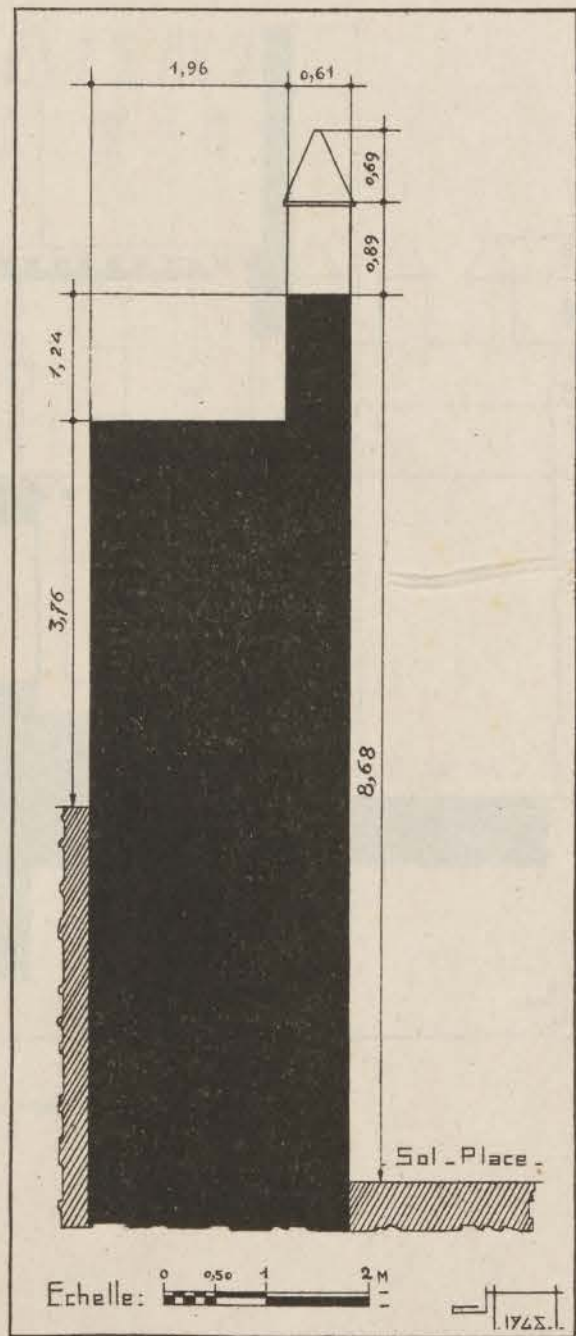

FIG. 4. — Qasba des Oudaya. Enceinte almohade. Coupe, place du Souq el-Ghezal.

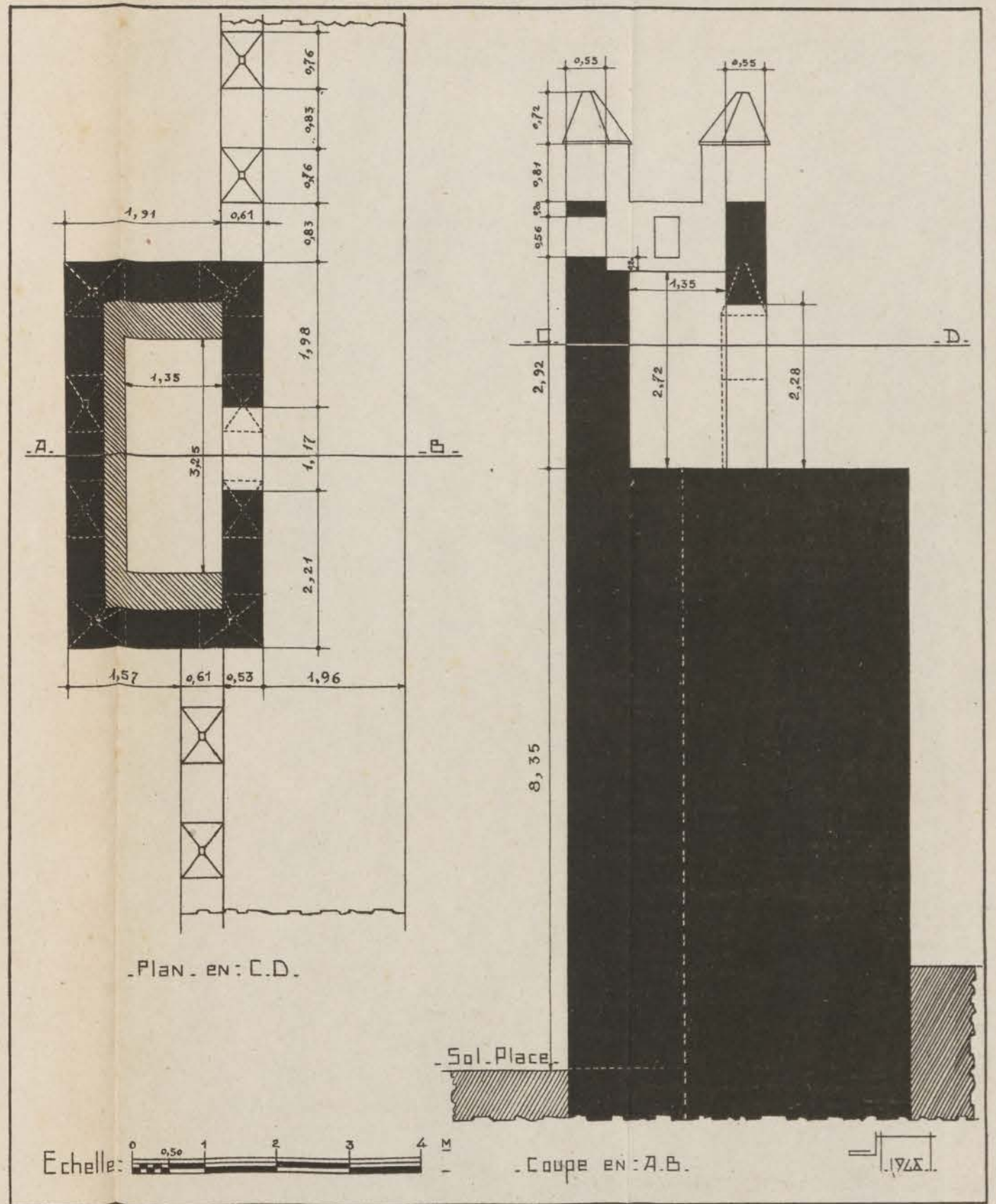

FIG. 5. — Qasba des Oudaya. Enceinte almohade. Tour barlongue, place du Souq el-Ghezal. Plan et coupe.

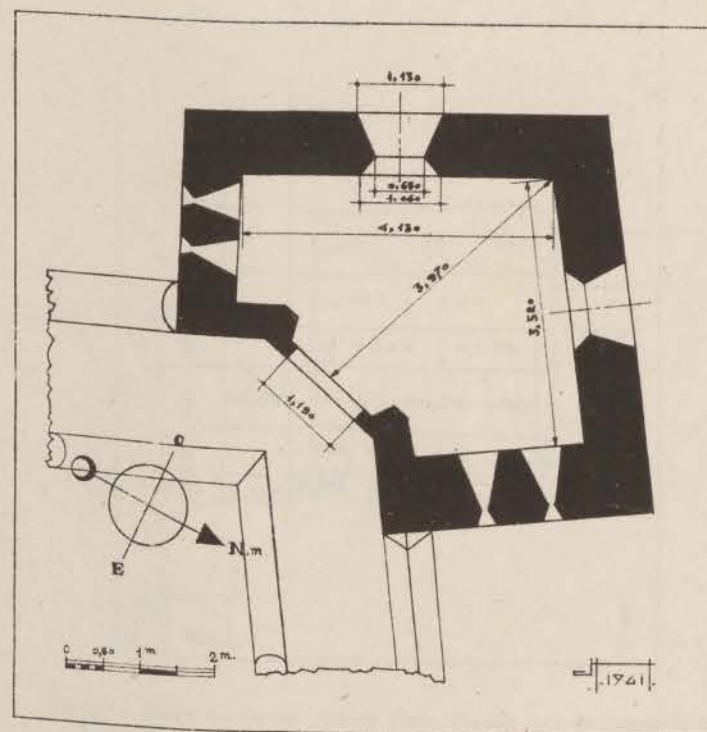

FIG. 6. — Qasba des Oudaia. Enceinte almohade. Tour d'angle ouest. Plan.

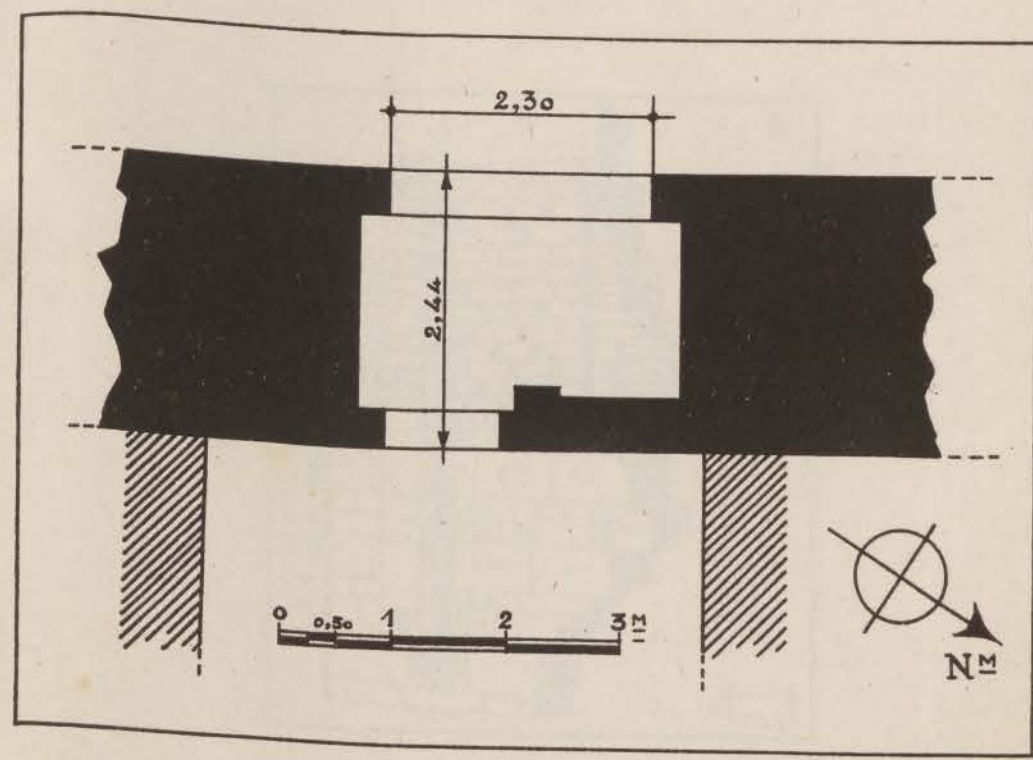

FIG. 8. — Qasba des Oudaia. Enceinte almohade. Porte du quatrième mur. Plan.

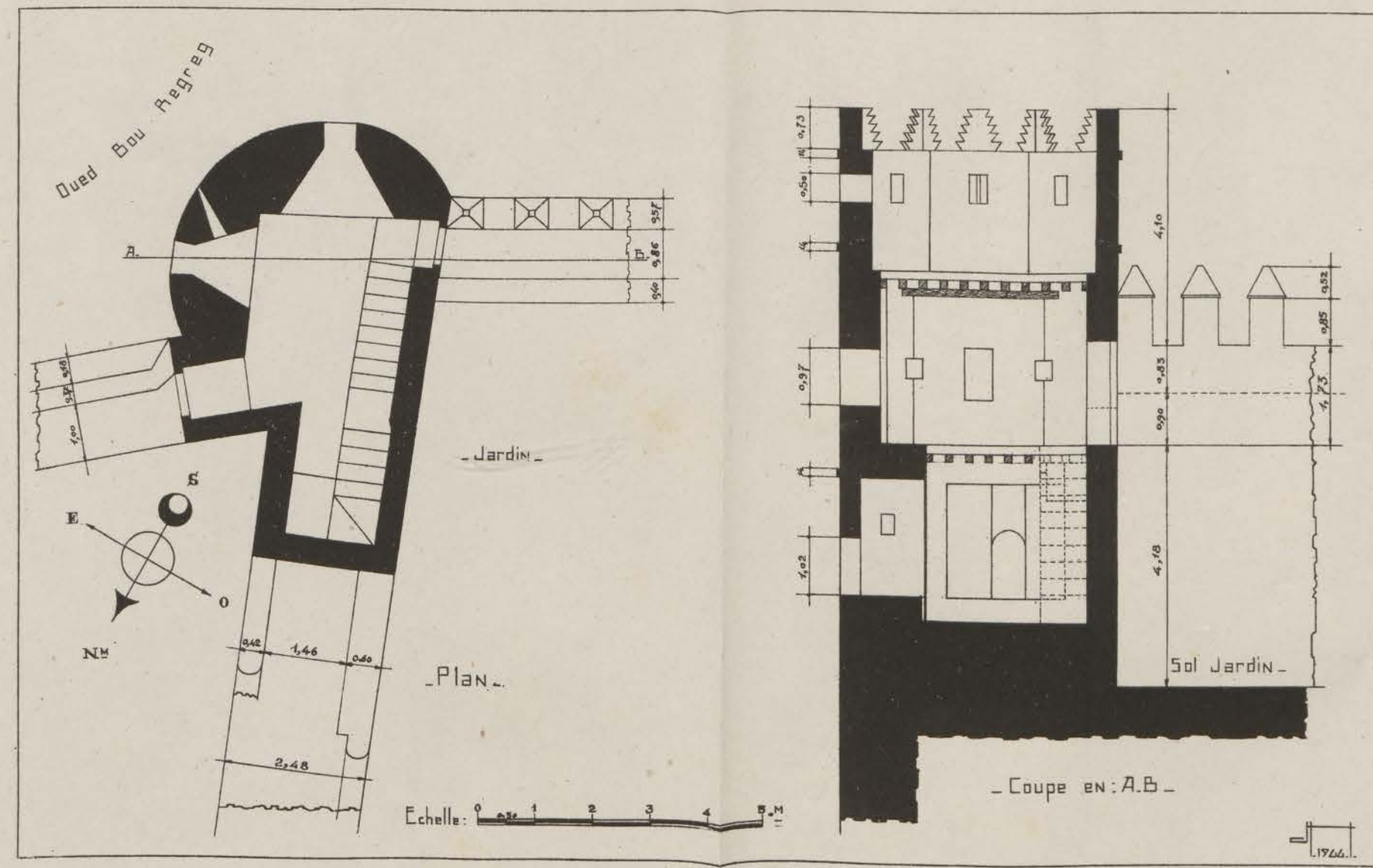

FIG. 7. — Qasba des Oudaia. Enceinte almohade. Tour de l'Est. Plan et coupe.

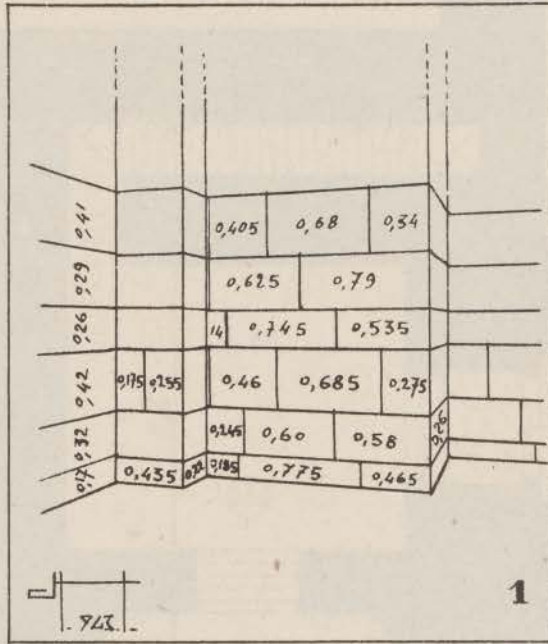

FIG. 9. — Qasba des Oudaïa. Grande Porte. Croquis coté de l'appareil, face extérieure.

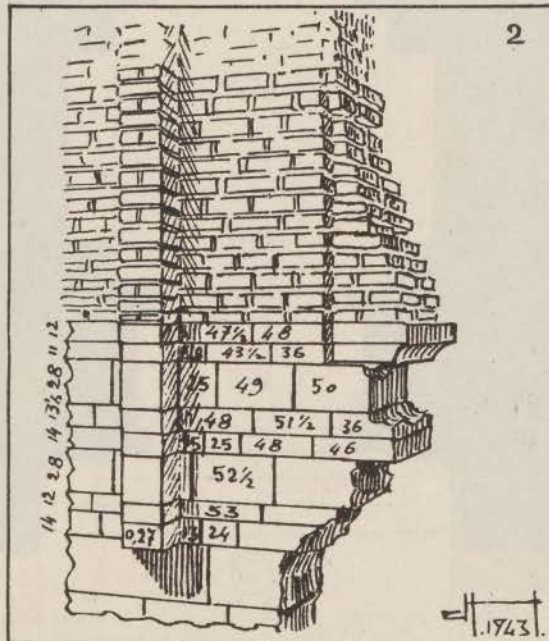

FIG. 10. — Qasba des Oudaïa. Porte du palais d'Abd el-Moumen. Croquis coté de l'appareil.

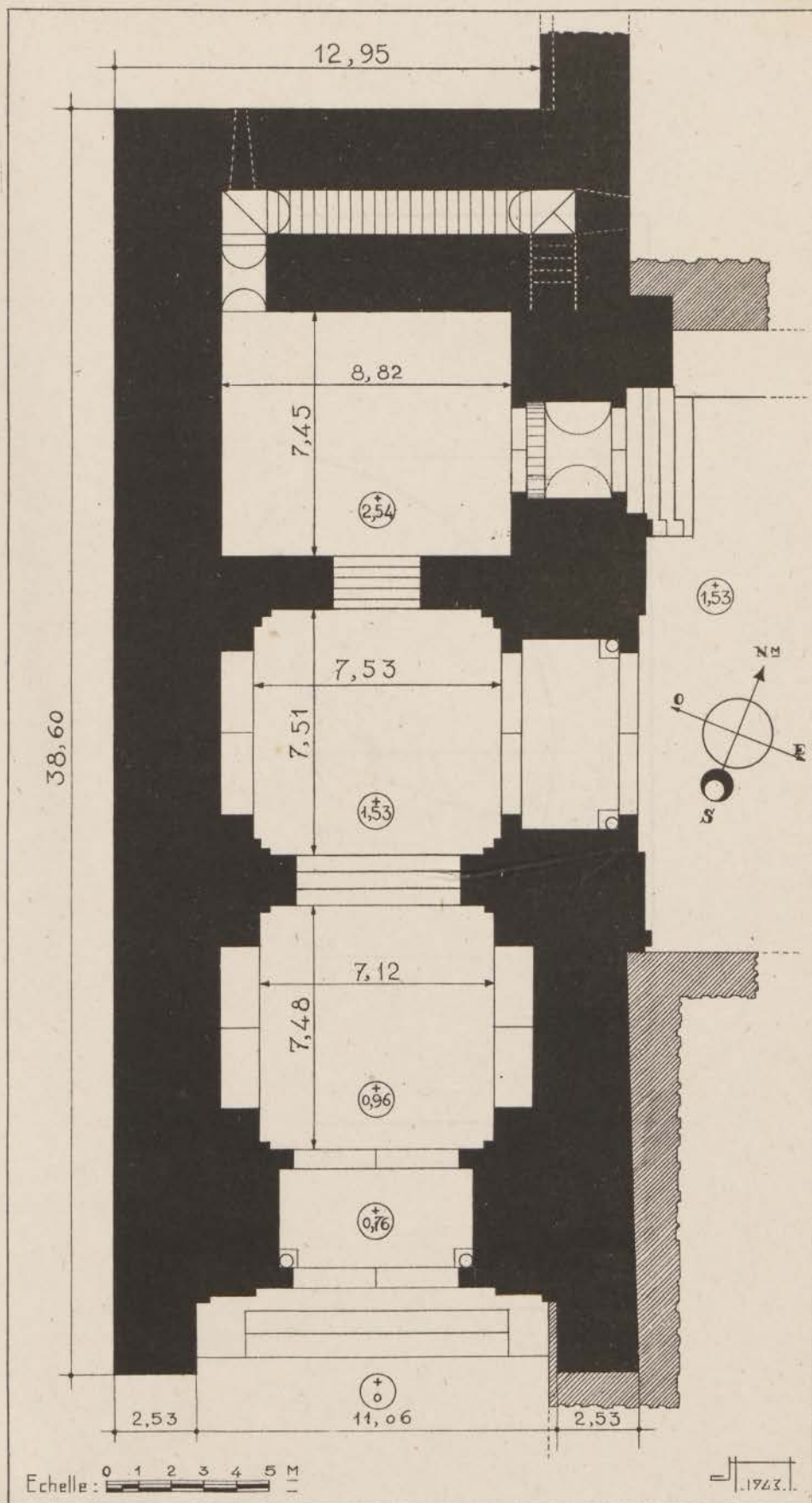

FIG. 11. — Qasba des Oudaia. Grande Porte. Plan du rez-de-chaussée.

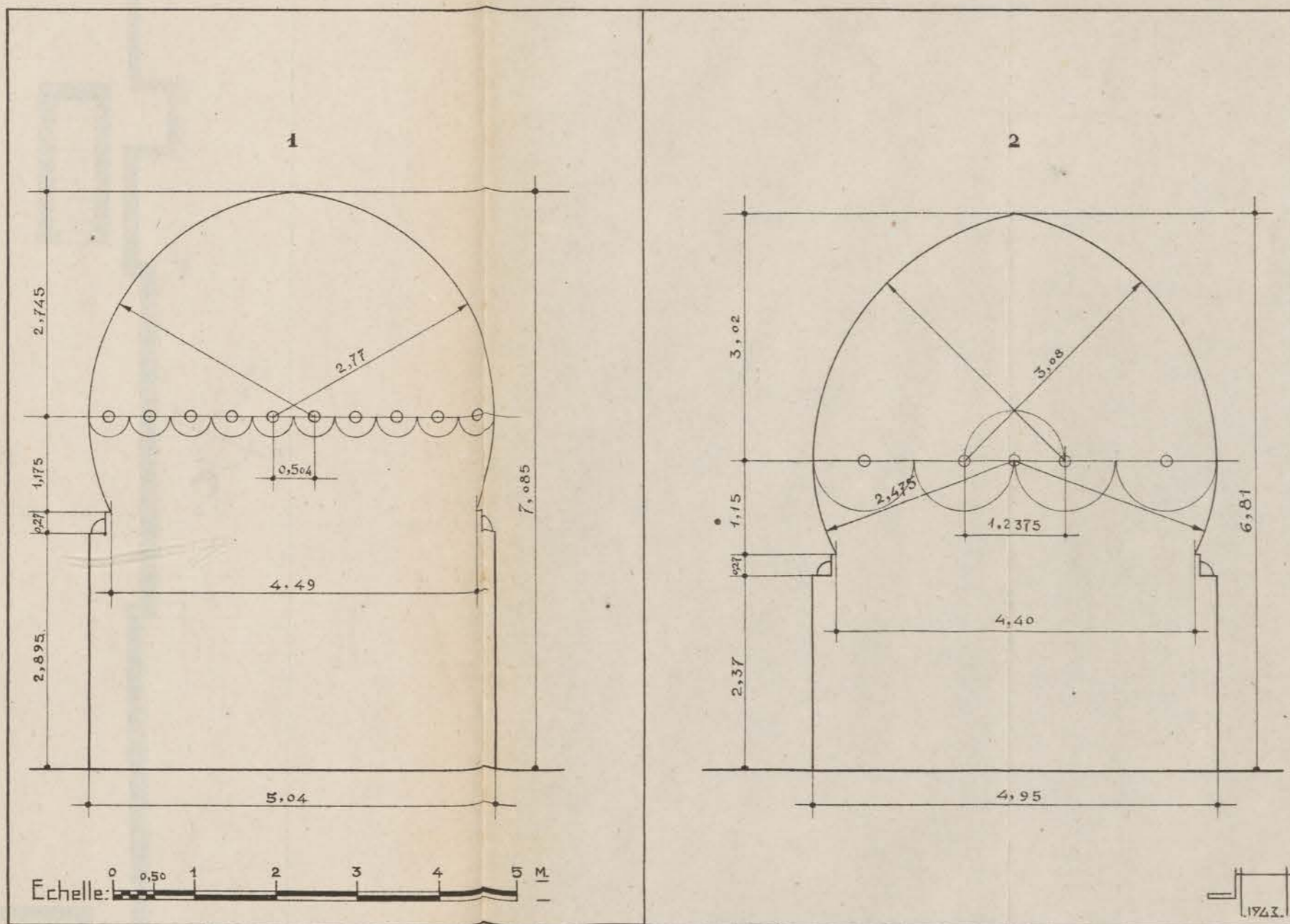

FIG. 12. — Qasba des Oudala. Grande porte. Formule des arcs des baies d'accès. 1, face extérieure ; 2, face intérieure.

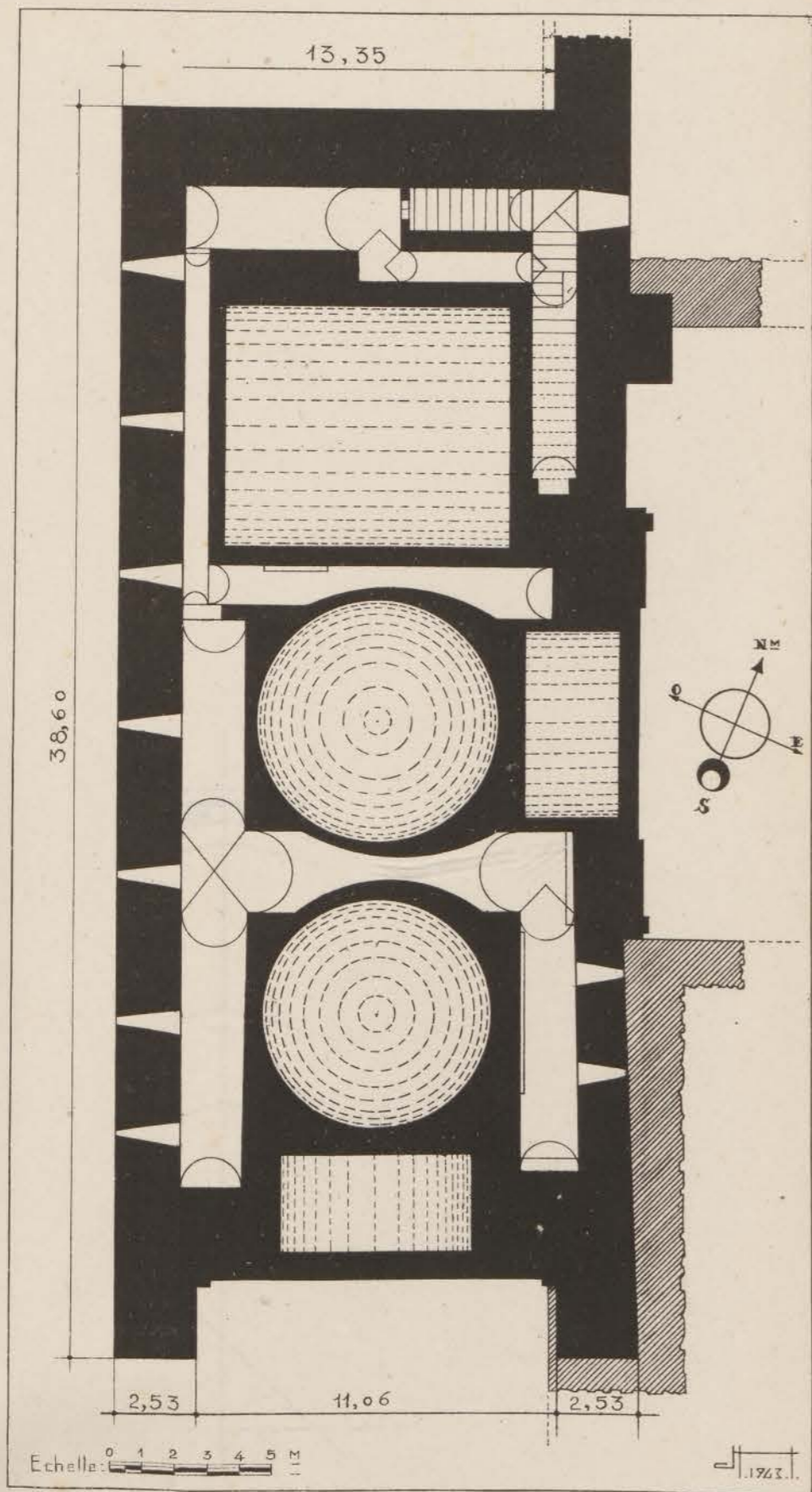

FIG. 13. — Qasba des Oudaïa. Grande porte. Plan de l'étage.

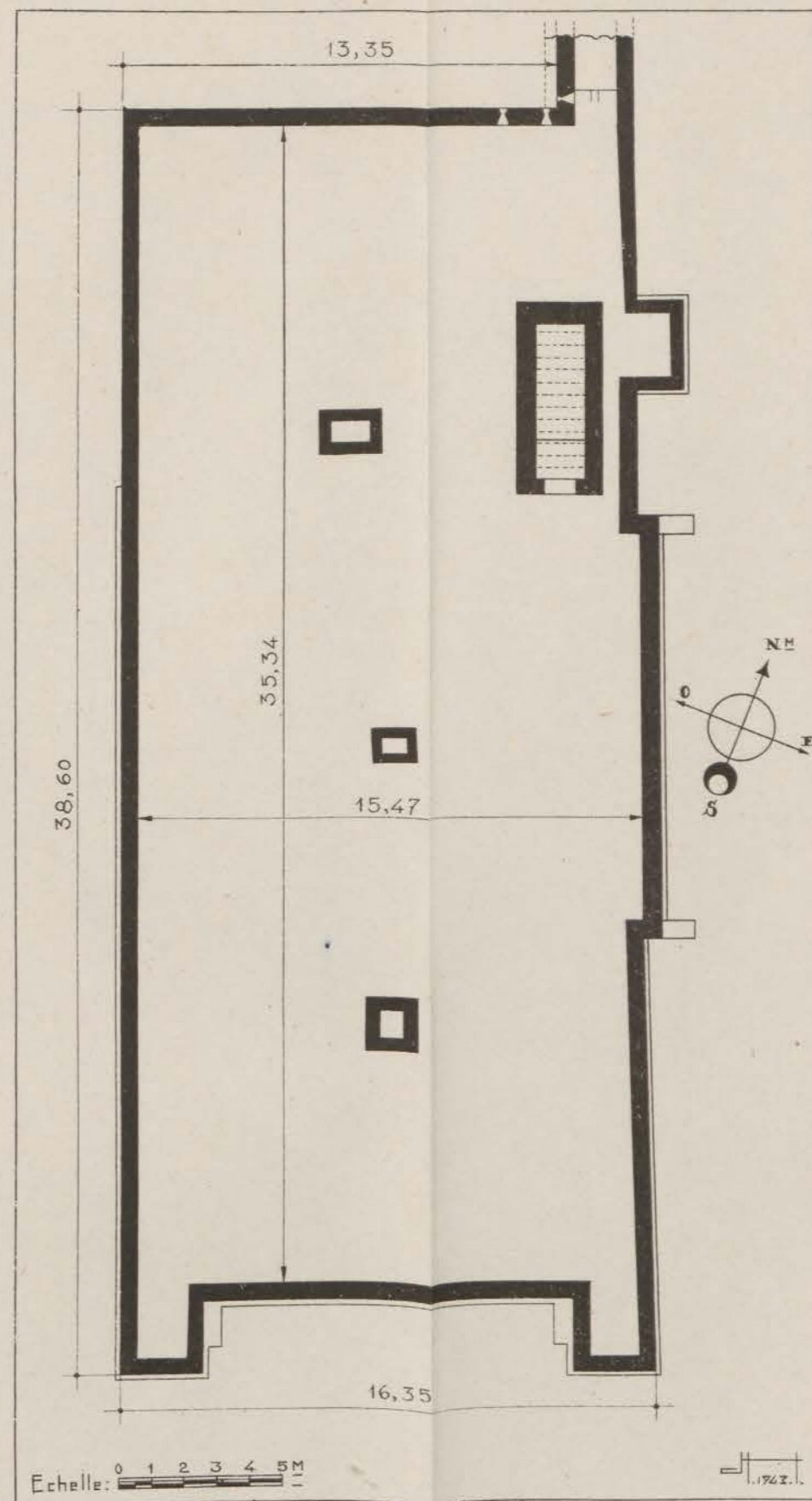

FIG. 14. — Qasba des Oudaïa. Grande porte. Plan de la terrasse.

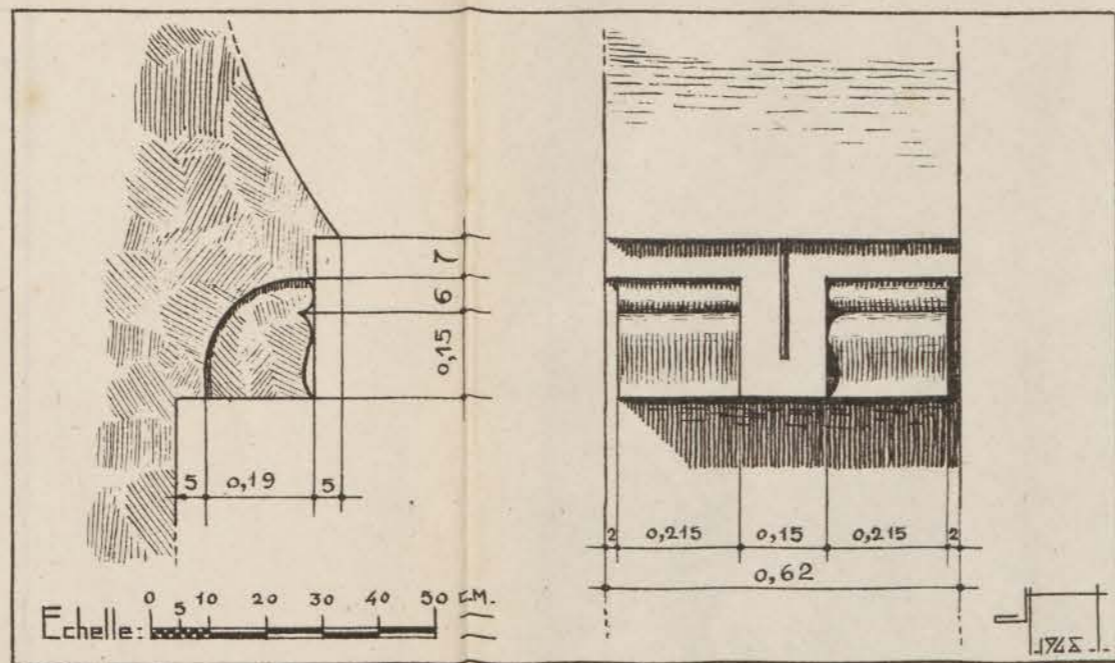

FIG. 15. — Qasba des Oudaia. Grande Porte. Surabaque des arcs.

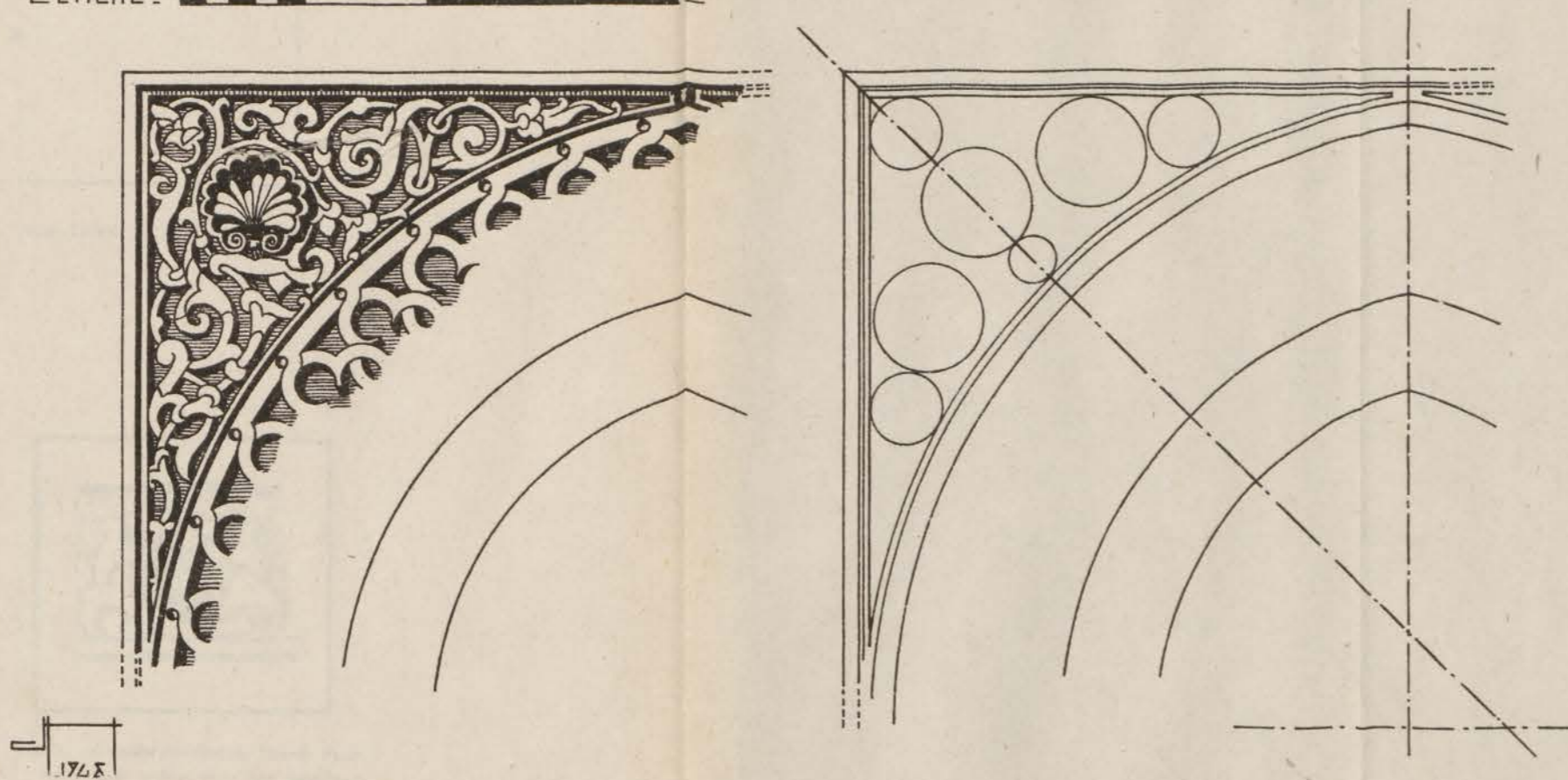
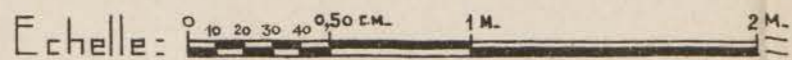

FIG. 16. — Qasba des Oudaia. Grande Porte. Schéma du décor des écoinçons.



FIG. 17. — Qasba des Oudaia. Grande Porte. Décor des écoinçons : a, b, c, palmes simples ; d, palme double ; e, palmette.

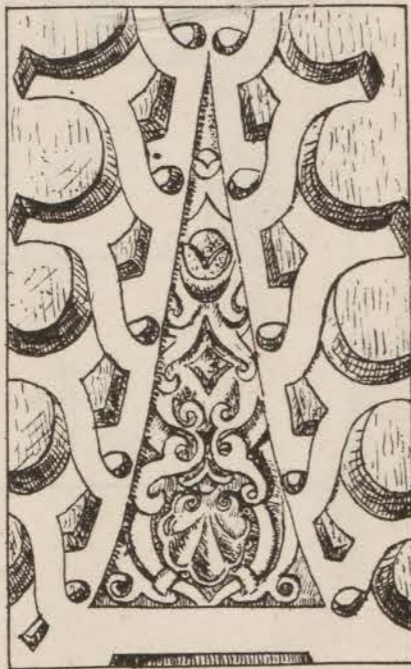

FIG. 20. — Qasba des Oudaia. Grande Porte. Pendentif à décor floral, sous la coupole de la seconde salle.



FIG. 18. — Qasba des Oudaia. Grande Porte. Console de la face extérieure.

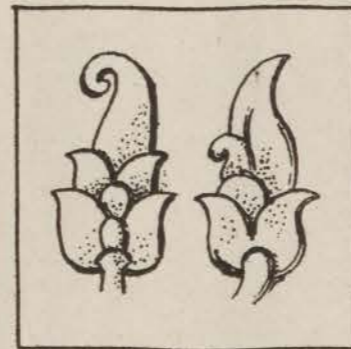

FIG. 19. — Qasba des Oudaia. Grande Porte. Palmes simples des écoinçons formant fleuron.



FIG. 21. — Qasba des Oudaia. Grande Porte. Palmette de la frise de la face extérieure.

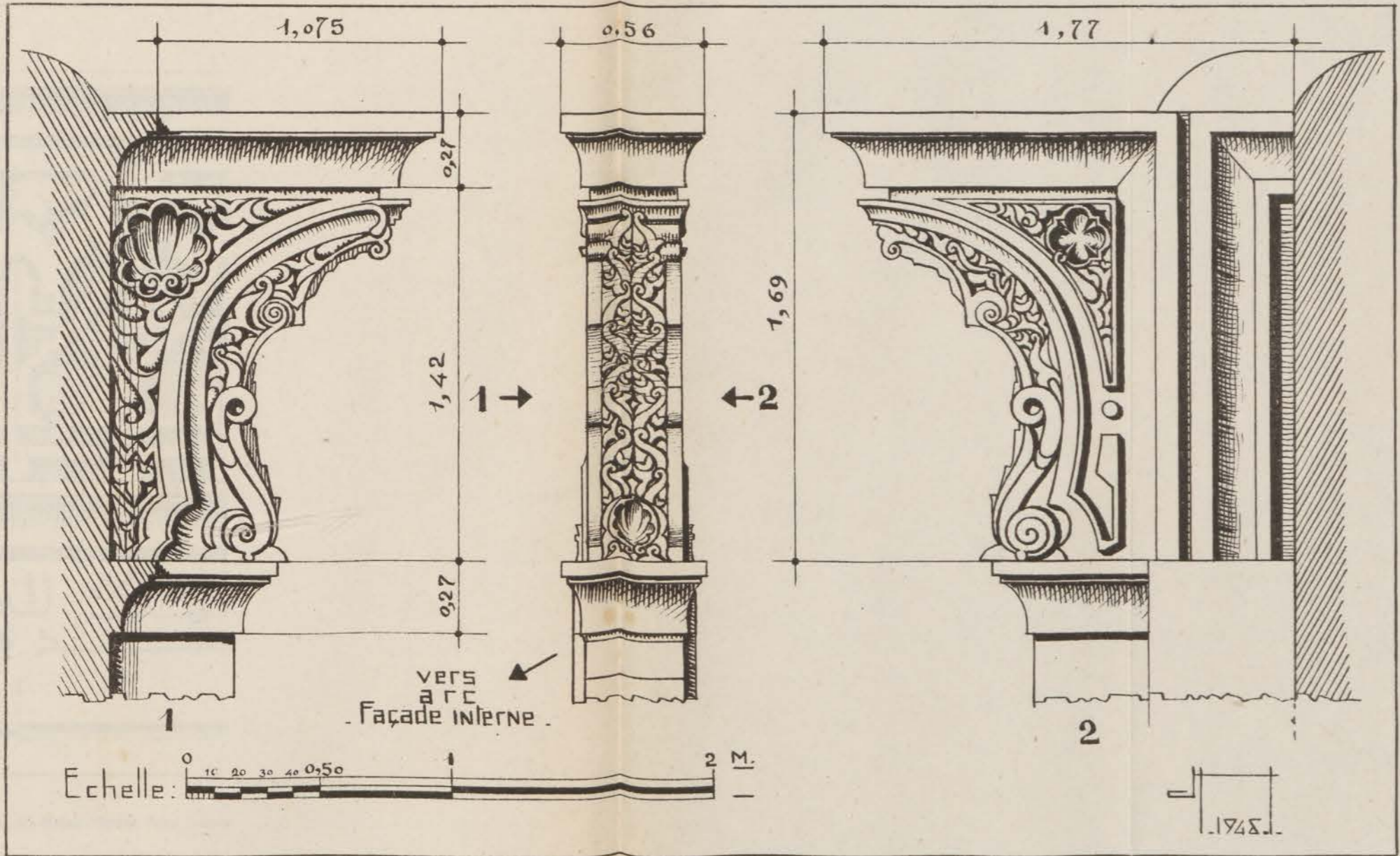

FIG. 22. — Qasba des Oudaïa. Grande Porte. Consoles de la face intérieure.

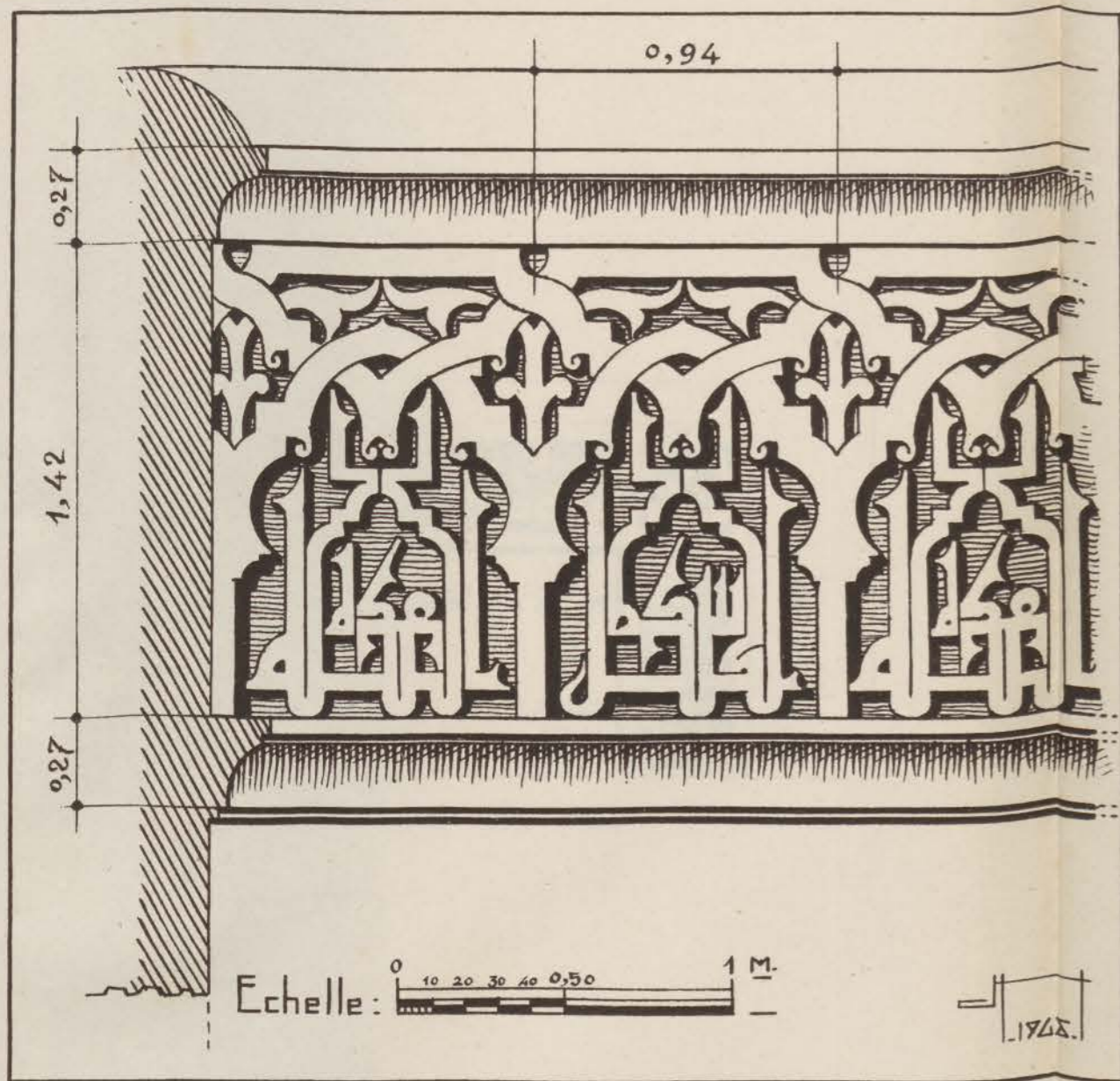

FIG. 23. — Qasba des Oudafa. Grande Porte. Arcatures de la frise supérieure, face intérieure.

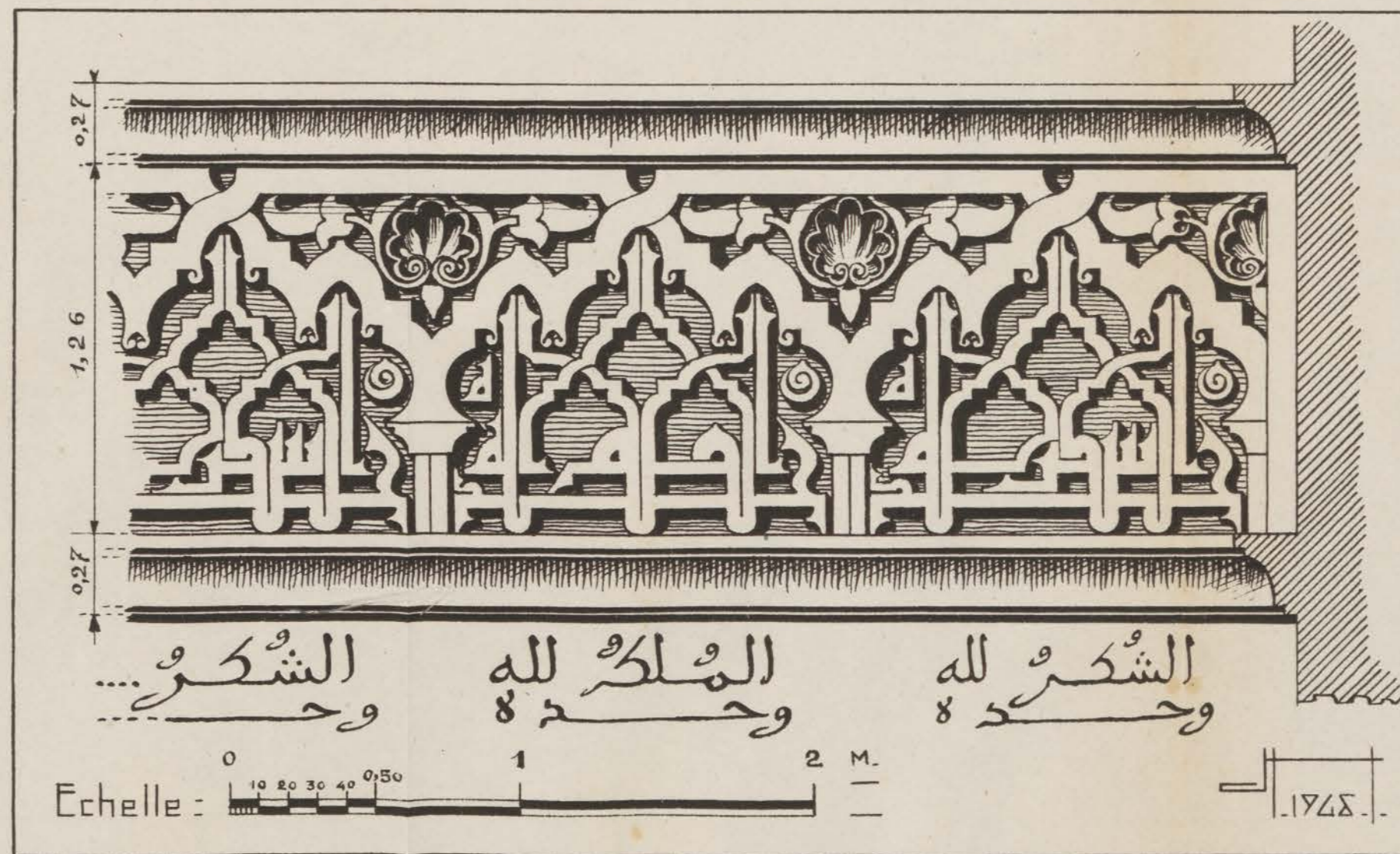

FIG. 24. — Qasba des Oudafa. Grande Porte. Arcatures de la frise supérieure, face extérieure.

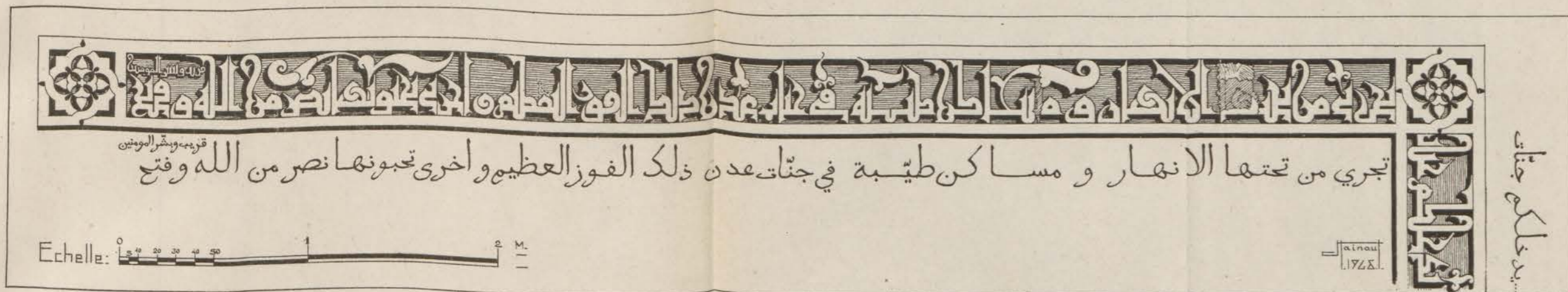

FIG. 25. — Qasba des Oudaïa. Grande Porte. Bandeau épigraphique de la face intérieure (partie verticale gauche).

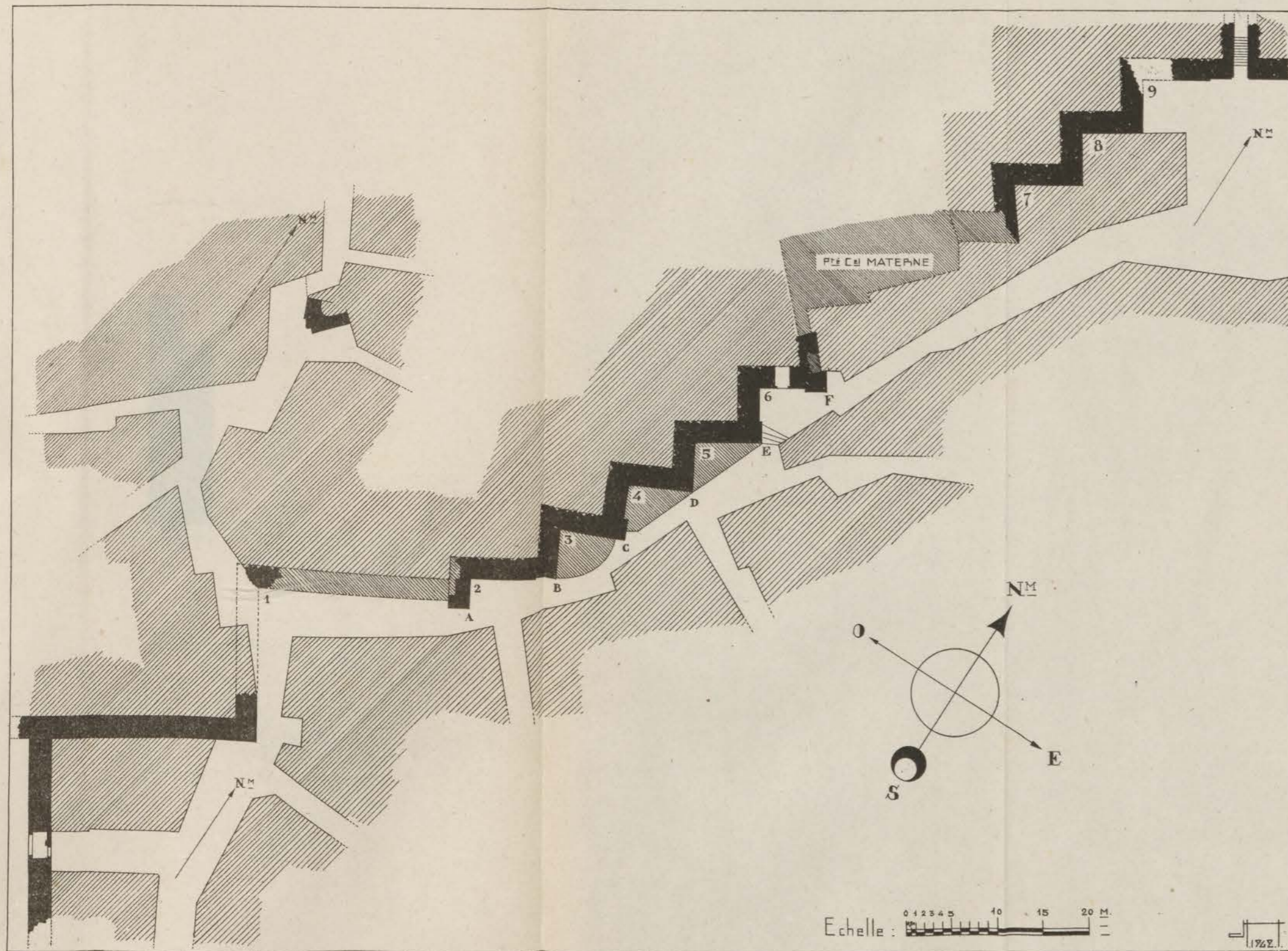

FIG. 26. — Qasba des Oudata. Tracé du mur intérieur almohade.

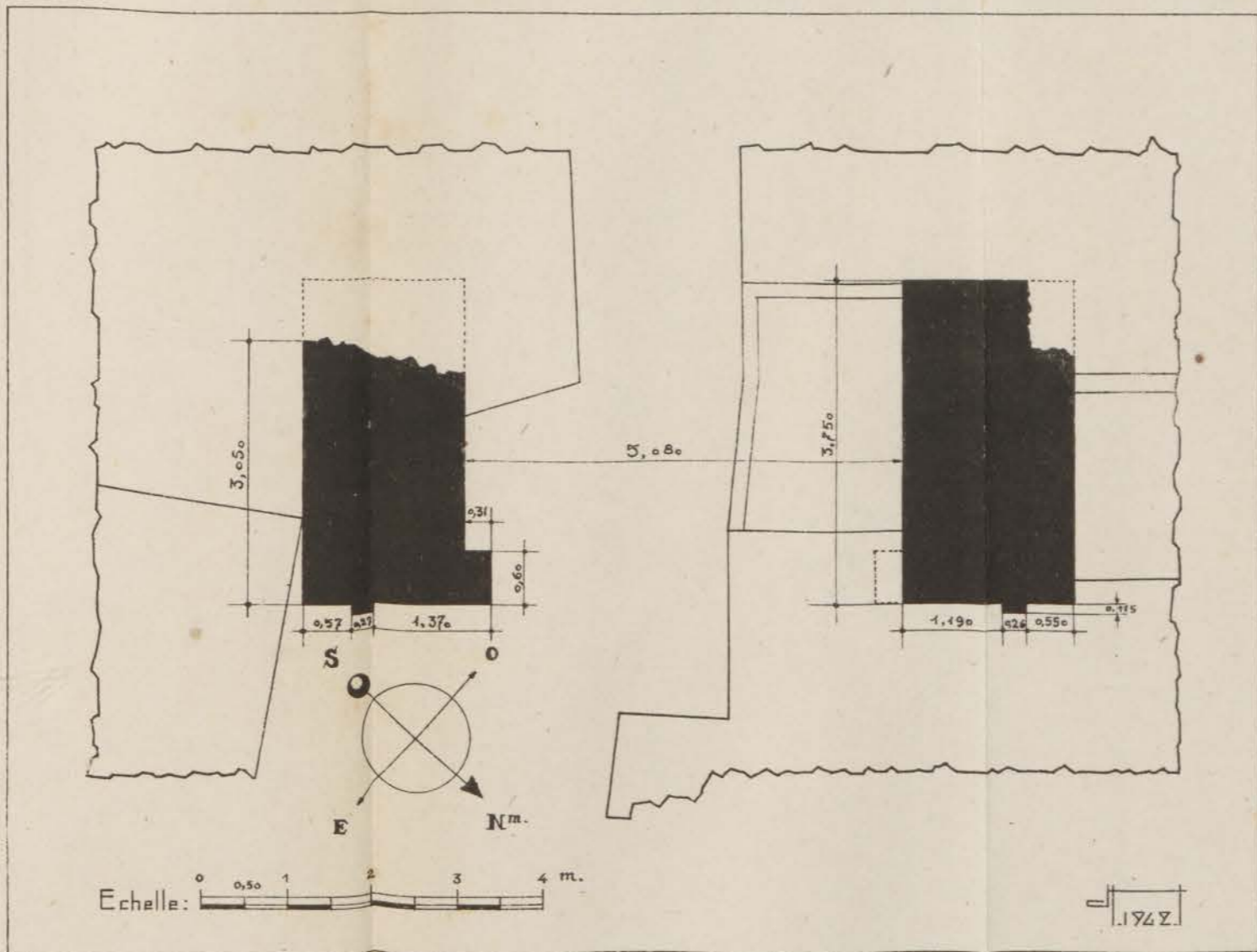
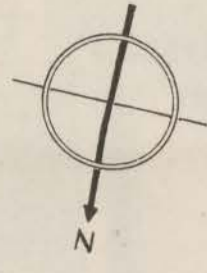

FIG. 27. — Qasba des Oudata. Porte du palais d'Abd el-Moumen. Plan.

RUE JAMA



M/ID

2.70 75 2.80 75 2.75 75 3.28 75 2.78 76 2.80 76 2.72

3.54

RUE JERRARA

0 1 2 3 4 5 10 M

Echelle : 0 1 2 3 4 M

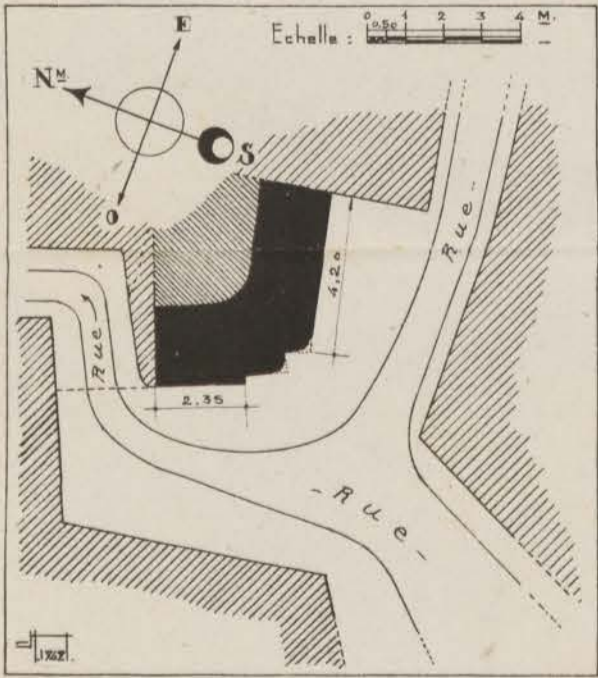

FIG. 28. — Qasba des Oudaïa. Jama el-Atiq. Plan.

FIG. 29. — Qasba des Oudaïa. Vestiges almohades, rue Bazzo. Plan.

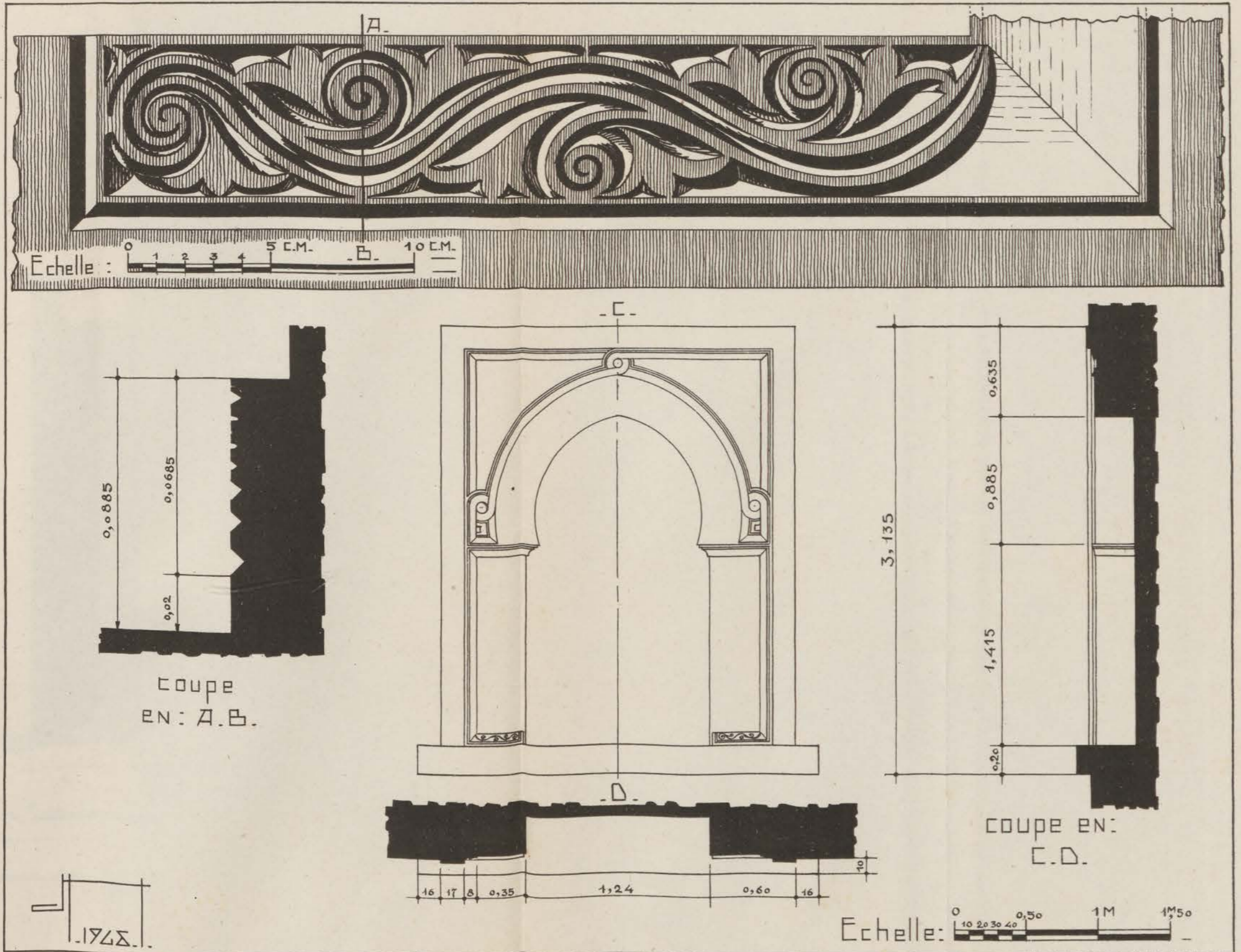

FIG. 30. — Qasba des Oudaïa. Arcade aveugle du rempart, entre la grande Porte et la tour à pans coupés. Plan, coupe, élévation et détail du décor.

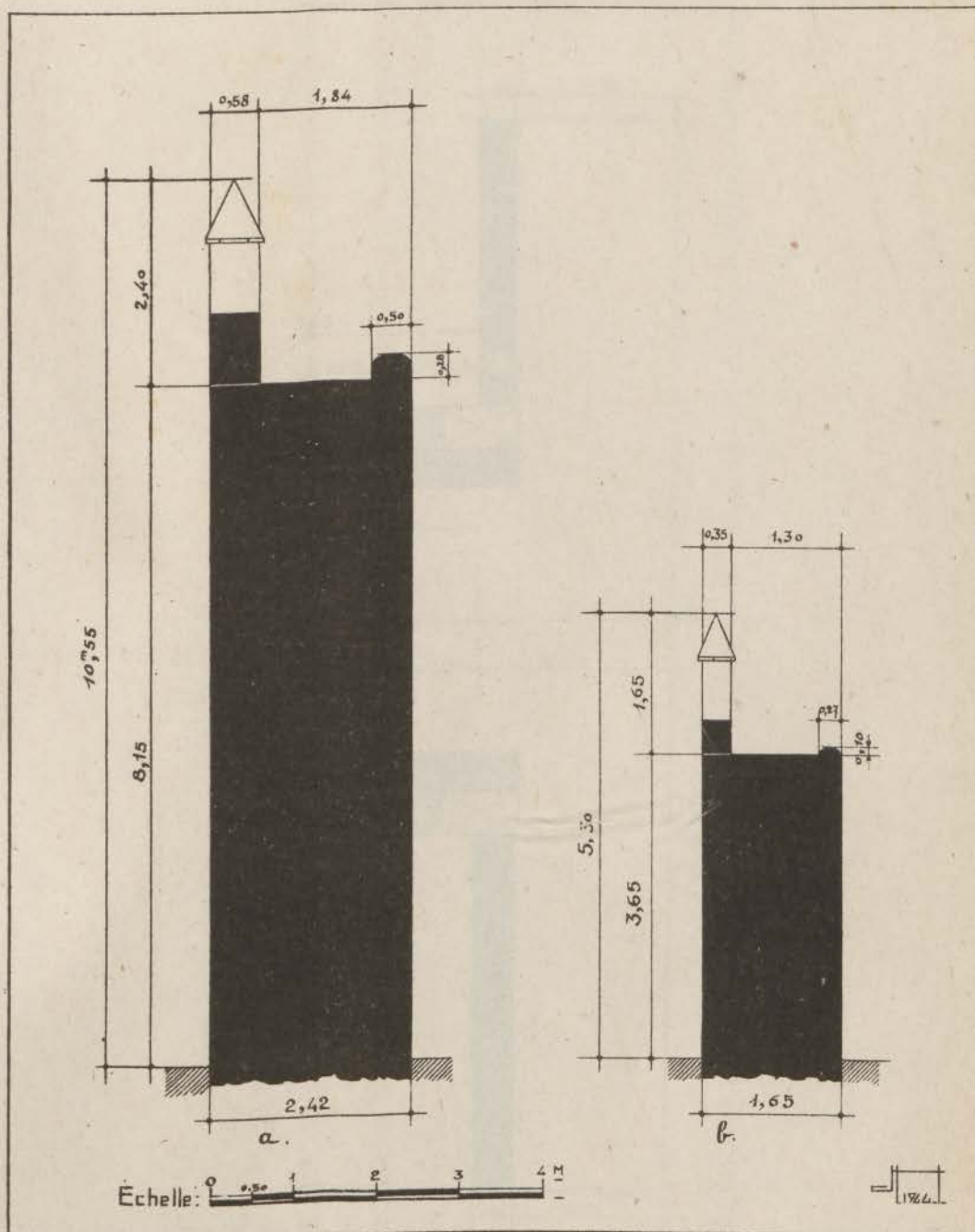

FIG. 31. — Enceintes de Rabat. Coupe : a, enceinte almohade de la ville de Ribat el-Fath ; b, enceinte andalouse de la médina, boulevards Joffre et Galliéni.

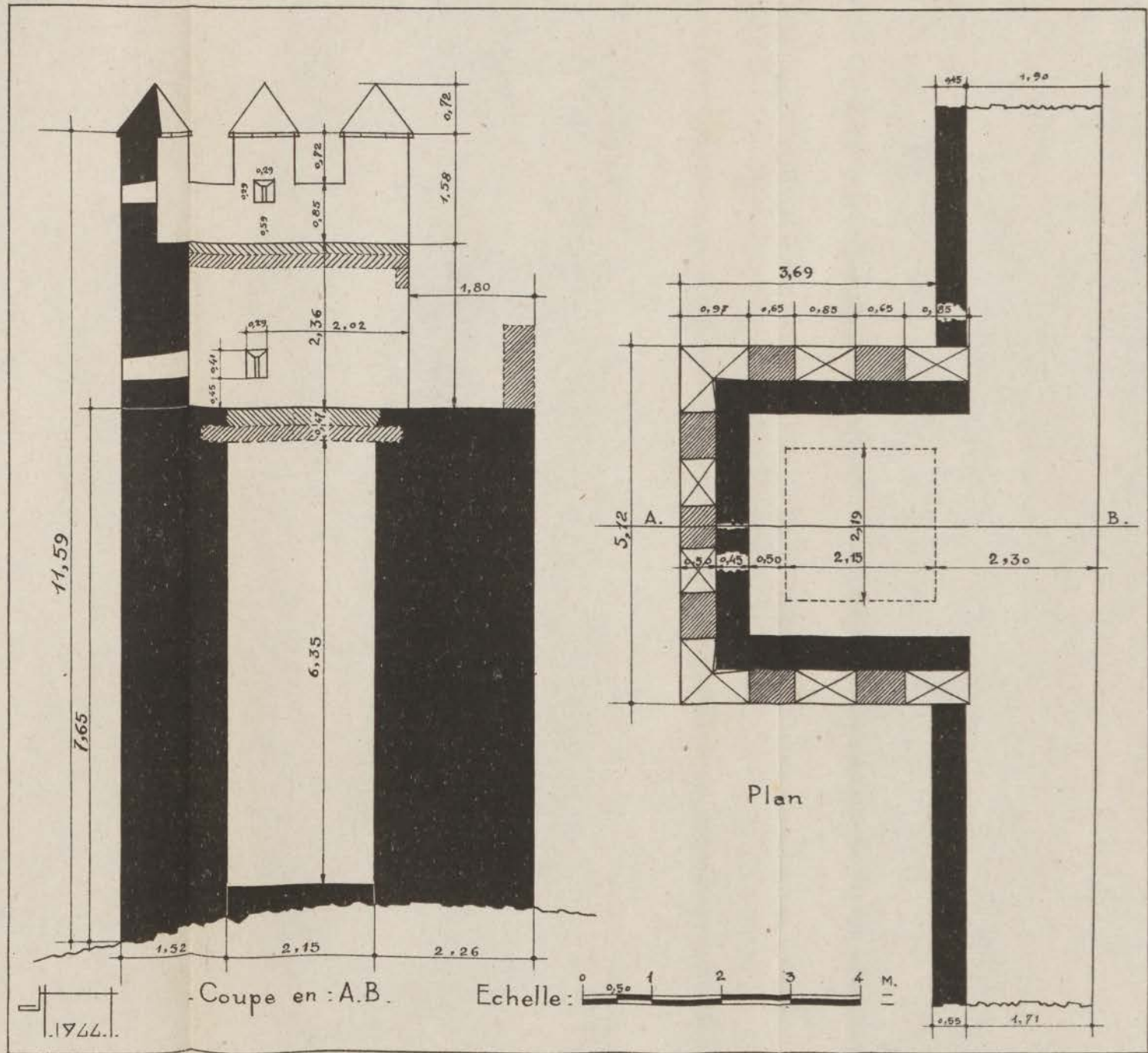

Fig. 32. — Encinte almohade de la ville de Ribat el-Fath. Tour, boulevard Reine (la cinquième à l'est de la porte des Zaer). Coupe et plan.

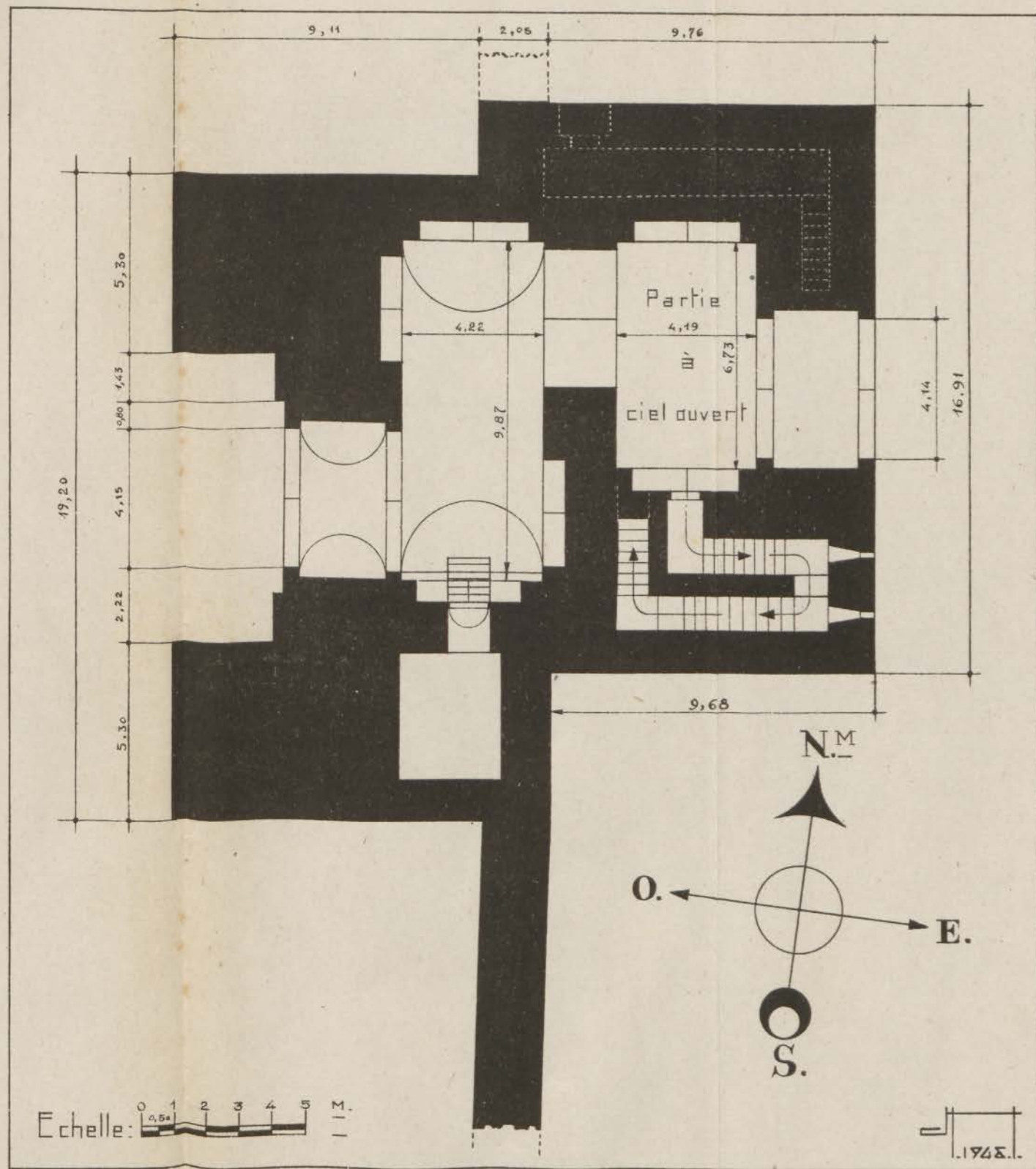

FIG. 33. — Enceinte almohade de la ville de Ribat el-Fath. Bab el-Alou. Plan du rez-de-chaussée.

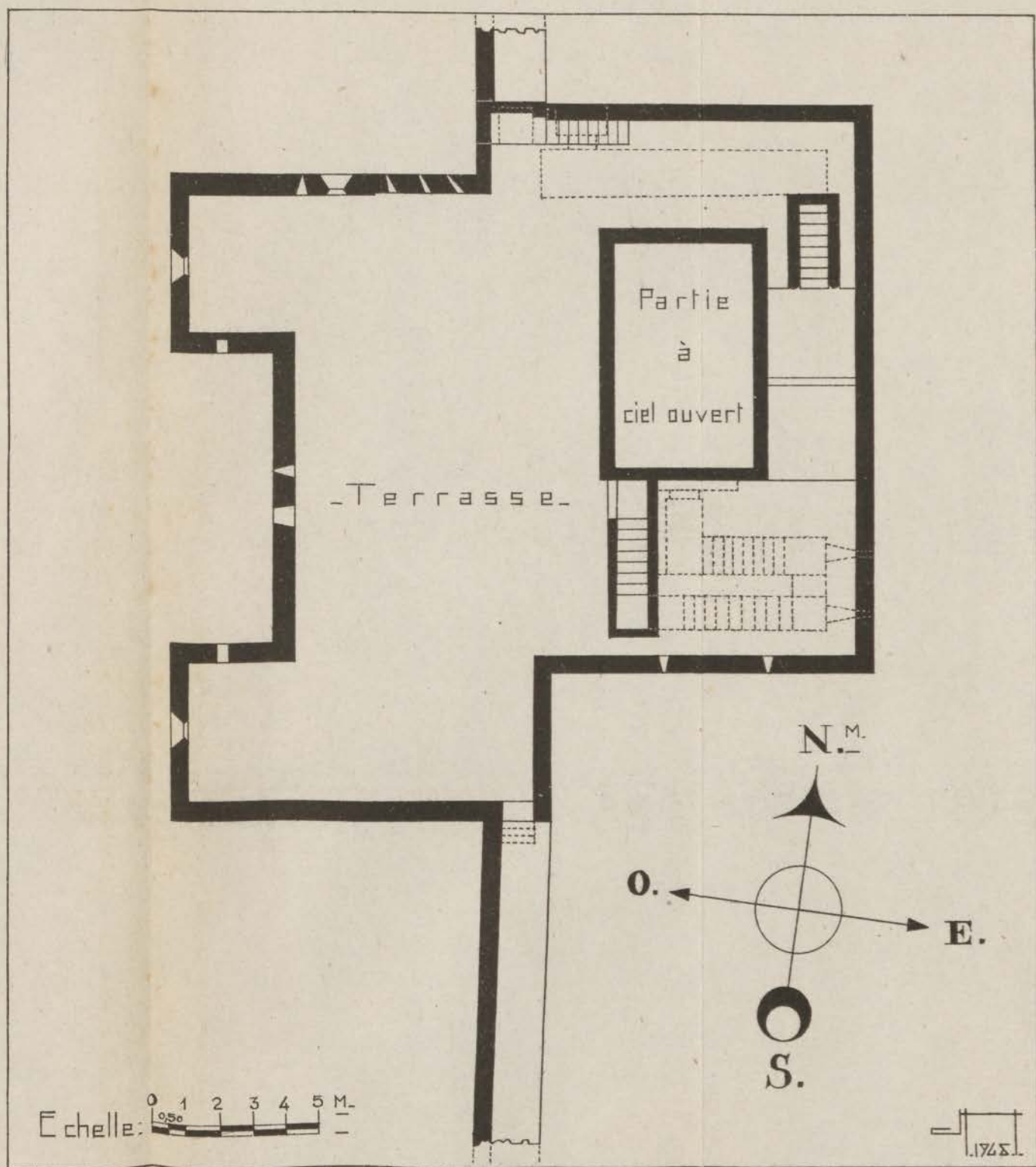

FIG. 34. — Enceinte almohade de la ville de Ribat el-Fath. Bab el-Alou. Plan de la terrasse.

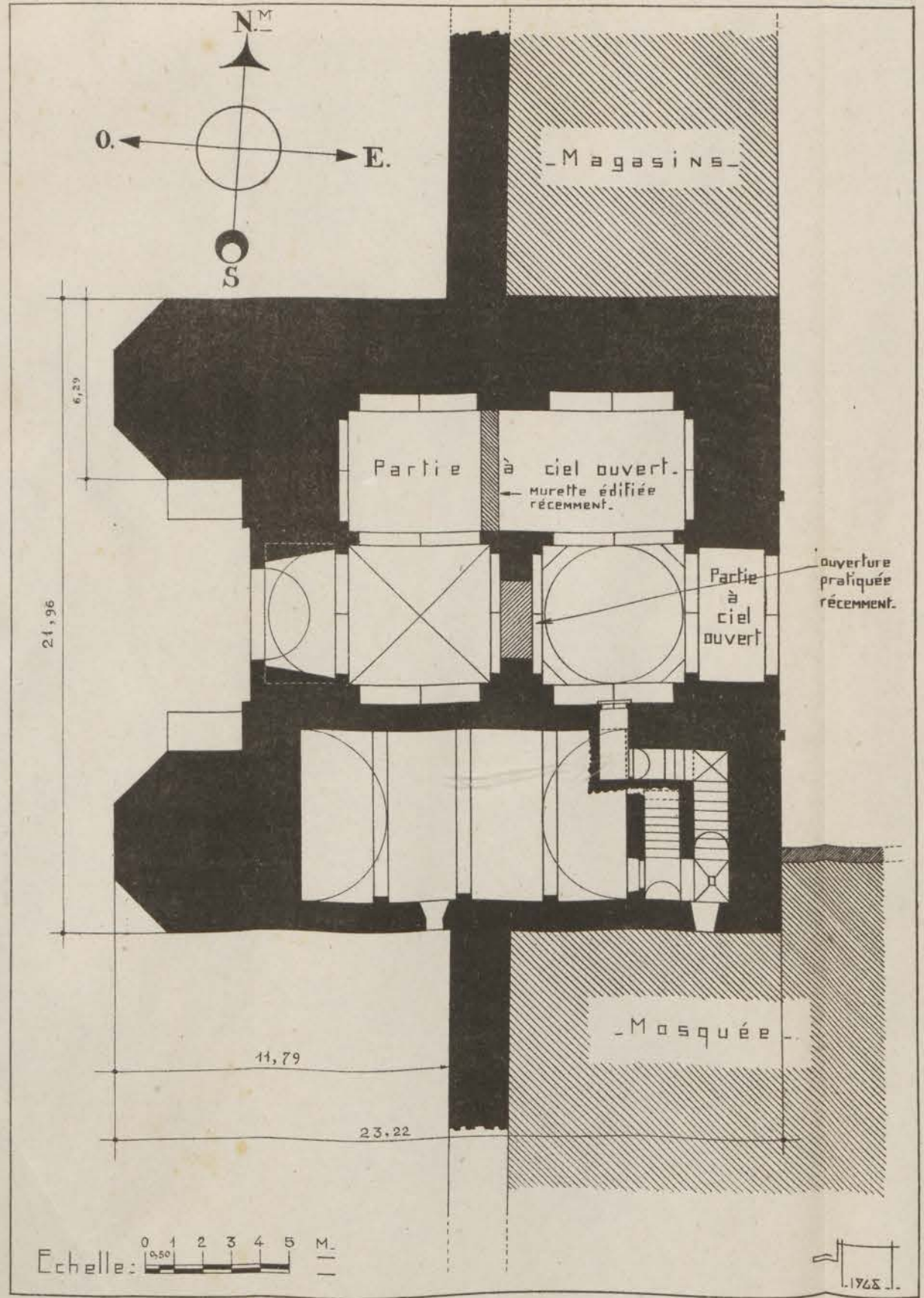

FIG. 35. — Enceinte almohade de la ville de Ribat el-Fath. Bab el-Had. Plan du rez-de-chaussée.

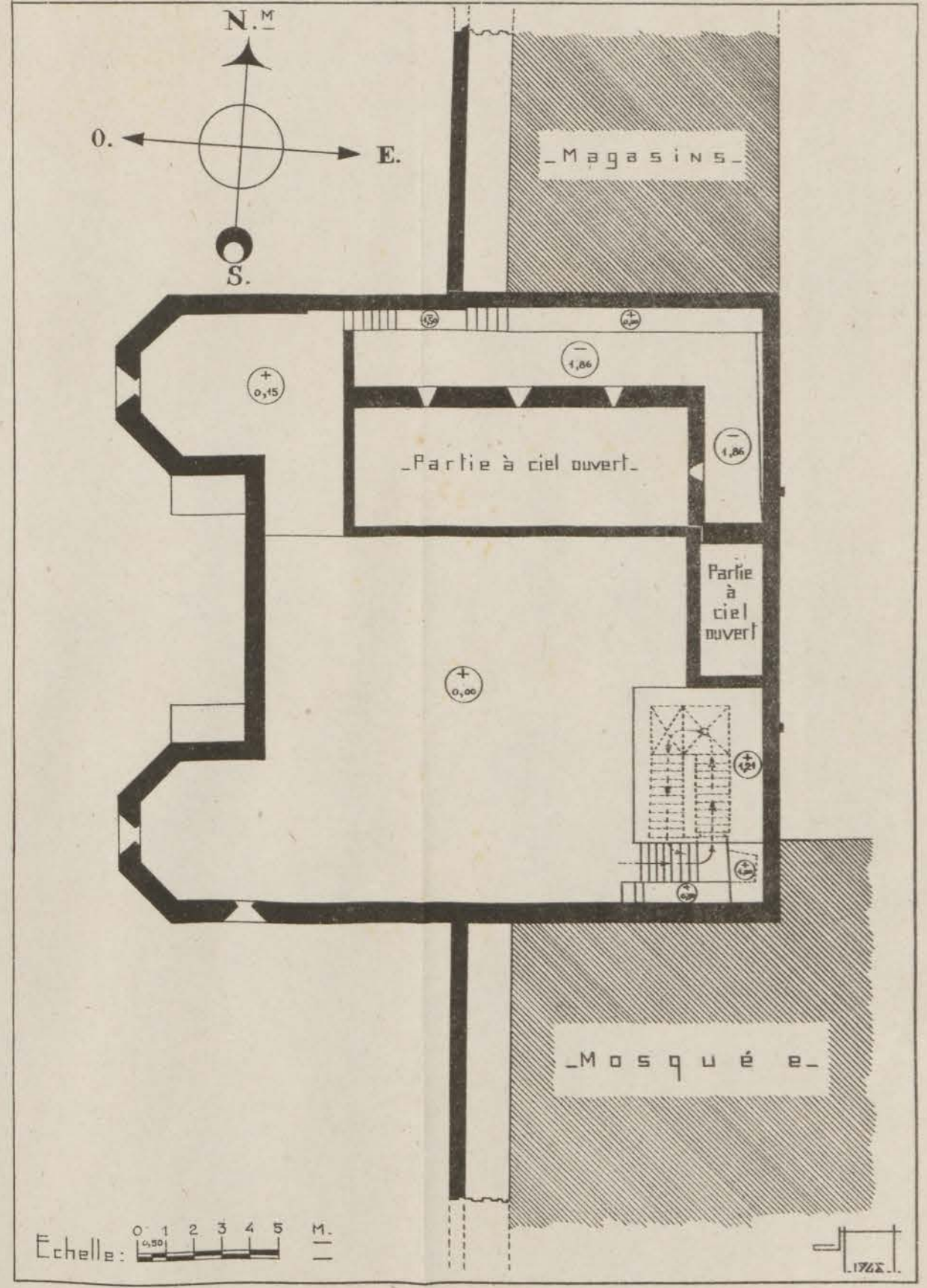

FIG. 36. — Enceinte almohade de la ville de Ribat el-Fath. Bab el-Had. Plan de la terrasse.

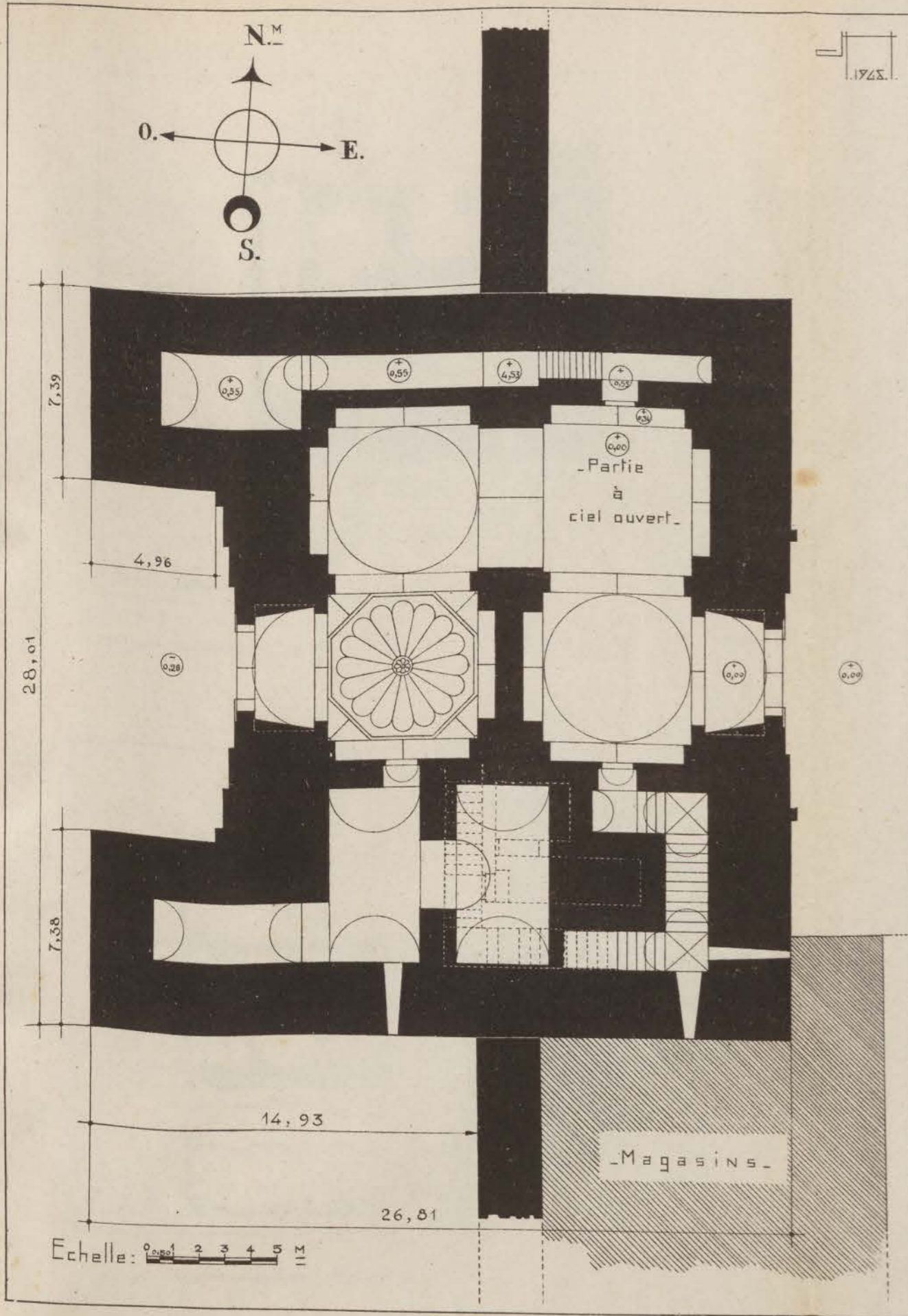

FIG. 37. — Encinte almohade de la ville de Ribat el-Fath. Bab er-Rouah. Plan du rez-de-chaussée.

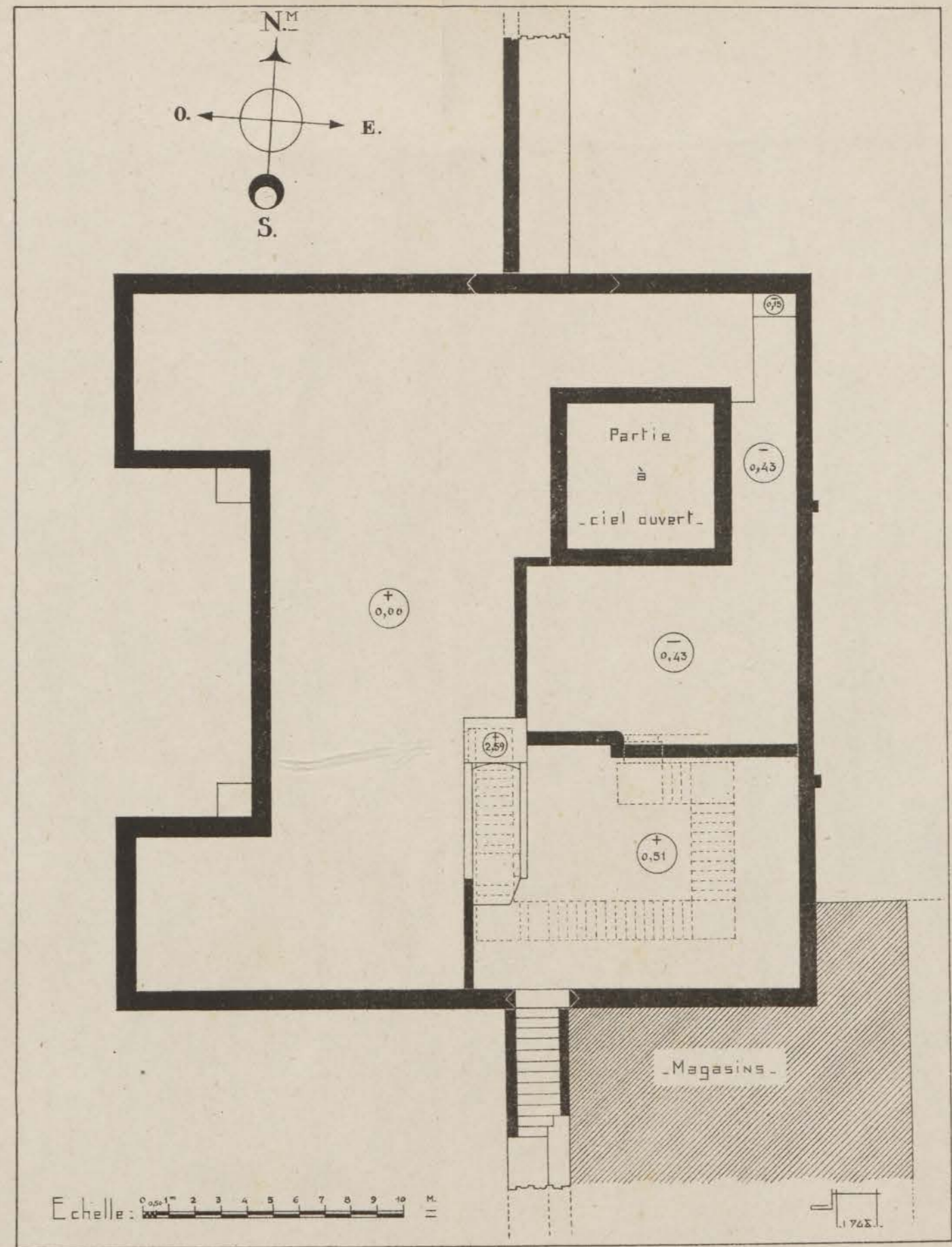

FIG. 38. — Encinte almohade de la ville de Ribat el-Fath. Bab er-Rouah. Plan de la terrasse.

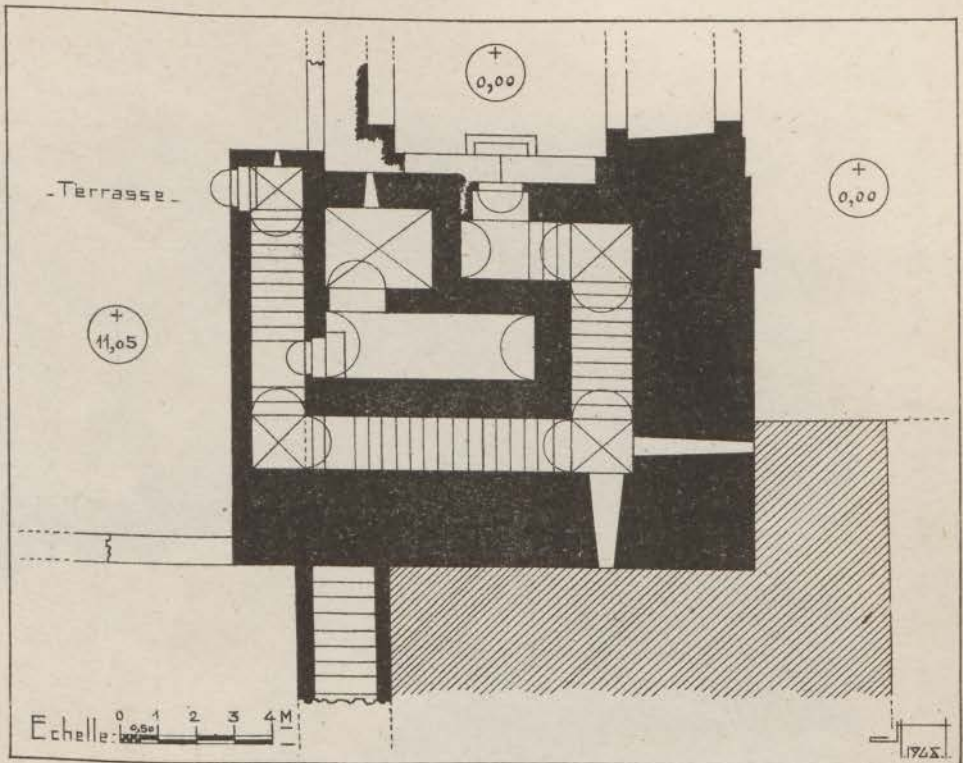

FIG. 39. — Enceinte almohade de la ville de Ribat el-Fath. Bab er-Rouah. Plan des pièces intermédiaires.

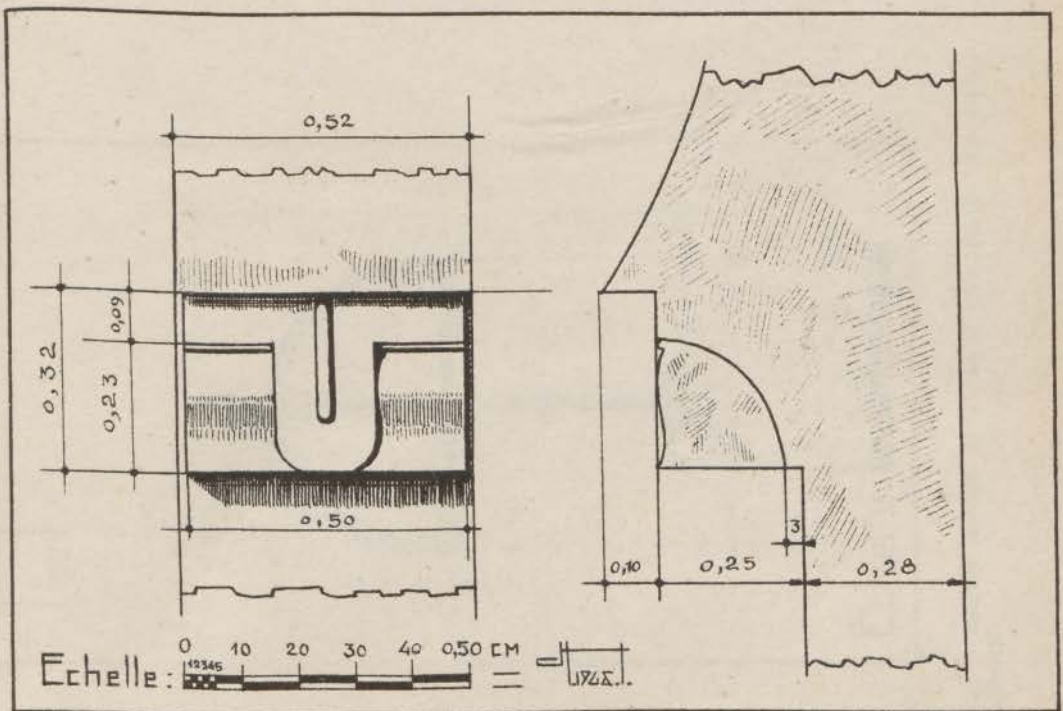

FIG. 40. — Enceinte almohade de la ville de Ribat el-Fath. Bab er-Rouah. Surabaque des arcs des vestibules.

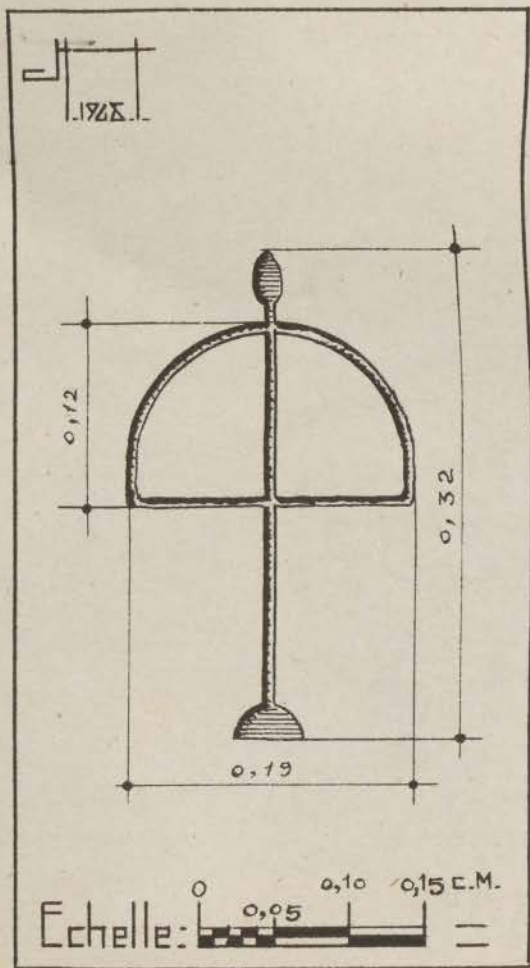

FIG. 41. — Encinte almohade de la ville de Ribat el-Fath. Bab el-Alou.
Graffito.

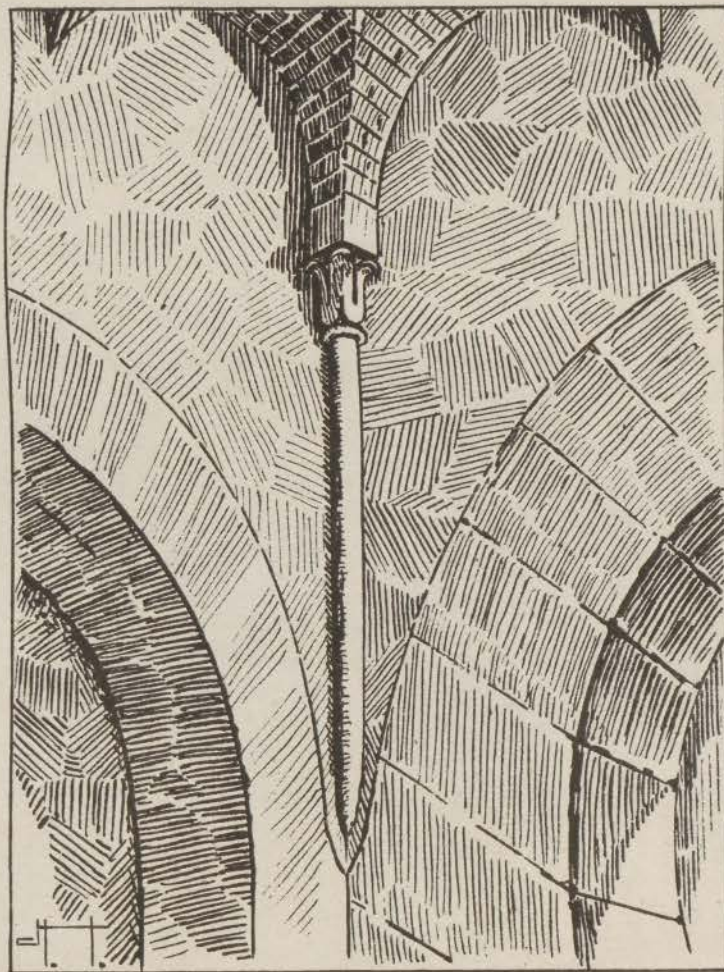

FIG. 42. — Encinte almohade de la ville de Ribat el-Fath. Bab er-Rouah.
Support des trompes de la coupole à côtes.

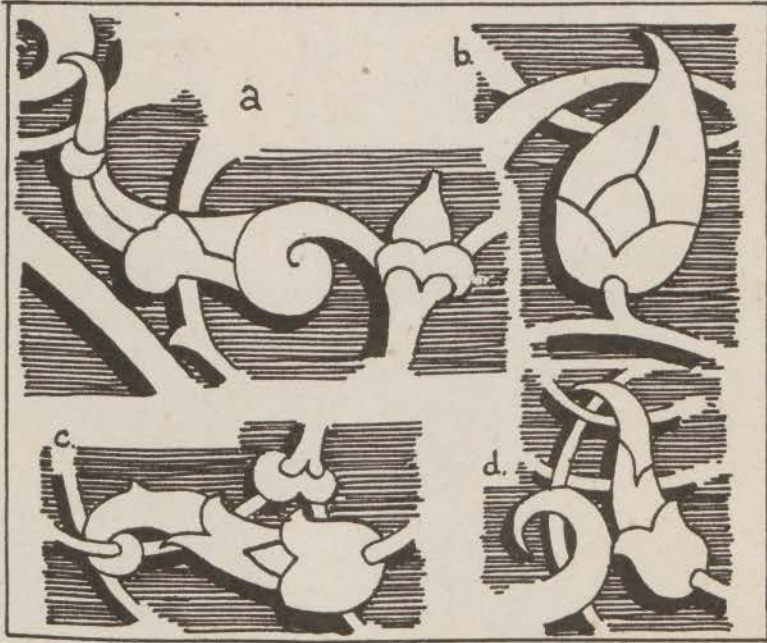

FIG. 43. — Enceinte almohade de la ville de Ribat el-Fath. Bab er-Rouah.
 Palmes simples des écoinçons.

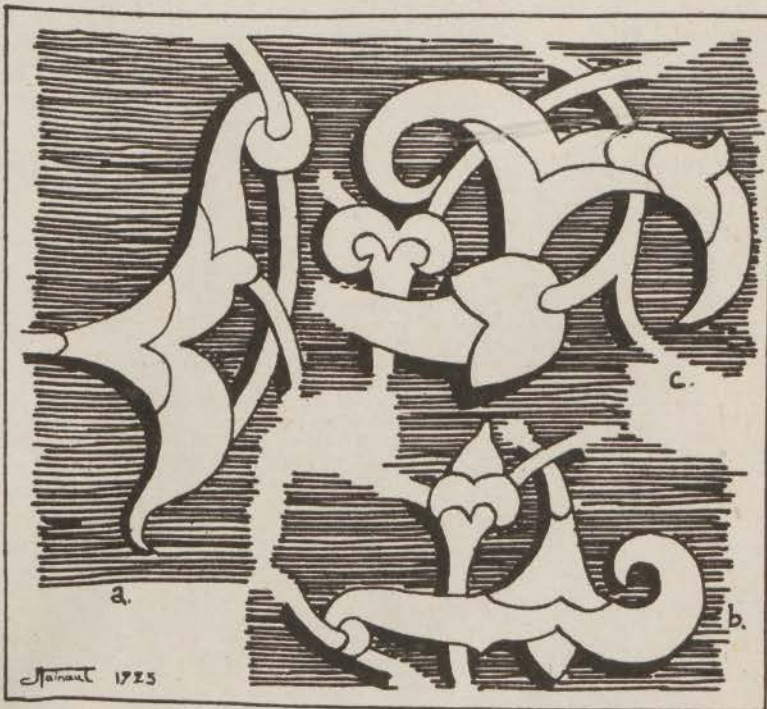

FIG. 44. — Enceinte almohade de la ville de Ribat el-Fath. Bab er-Rouah.
 Palmes doubles des écoinçons.

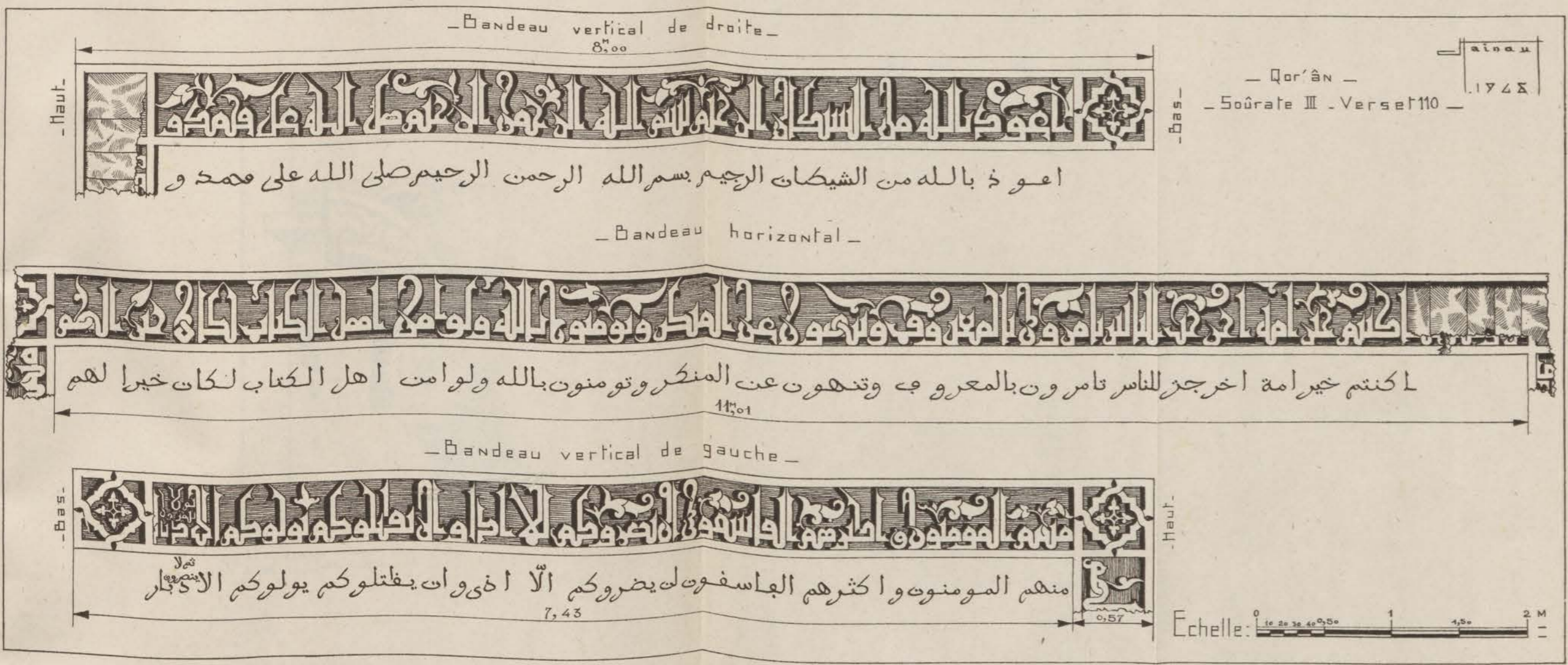

FIG. 45. — Enceinte almohade de la ville de Ribat-el-Fath. Bab er-Rouah. Bandeau épigraphique.

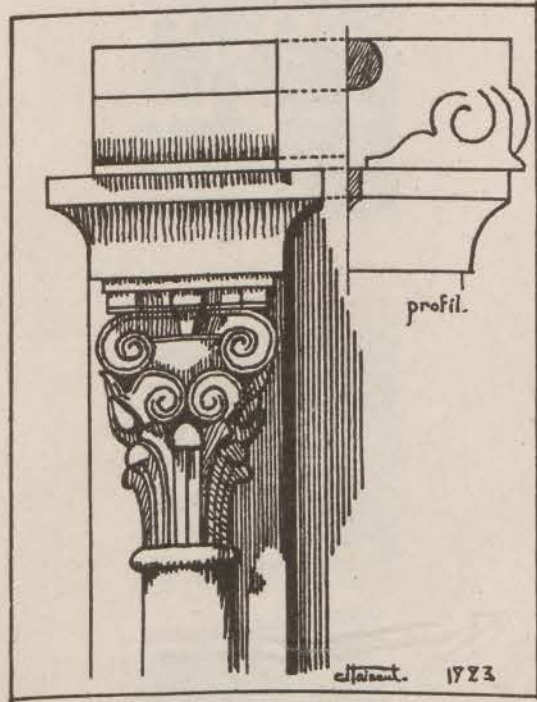

FIG. 46. — Enceinte almohade de la ville de Ribat el-Fath. Bab er-Rouah. Chapiteau.

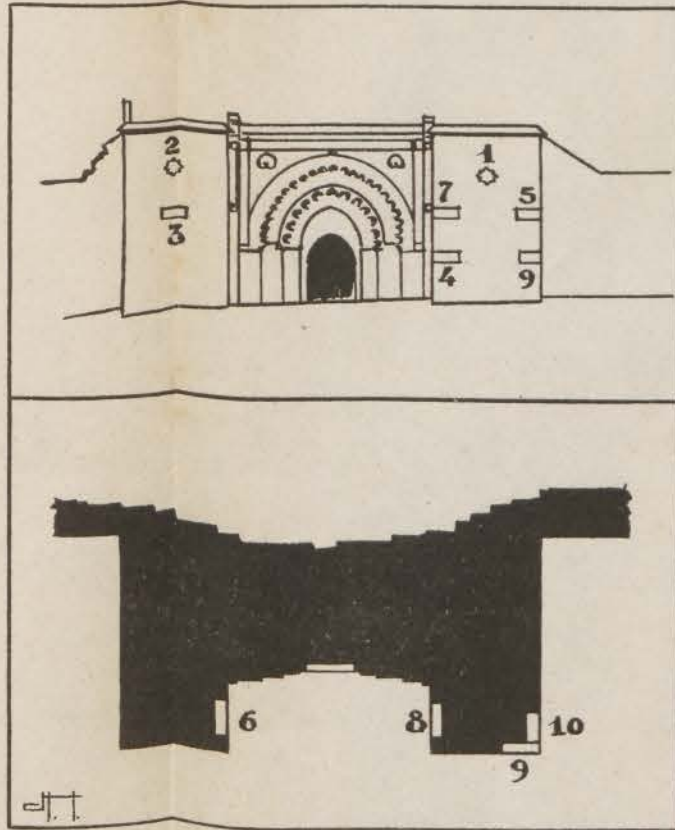

FIG. 47. — Enceinte almohade de la ville de Ribat el-Fath. Bab er-Rouah. Elevation et plan schématique, indiquant les parties décorées des saillants.

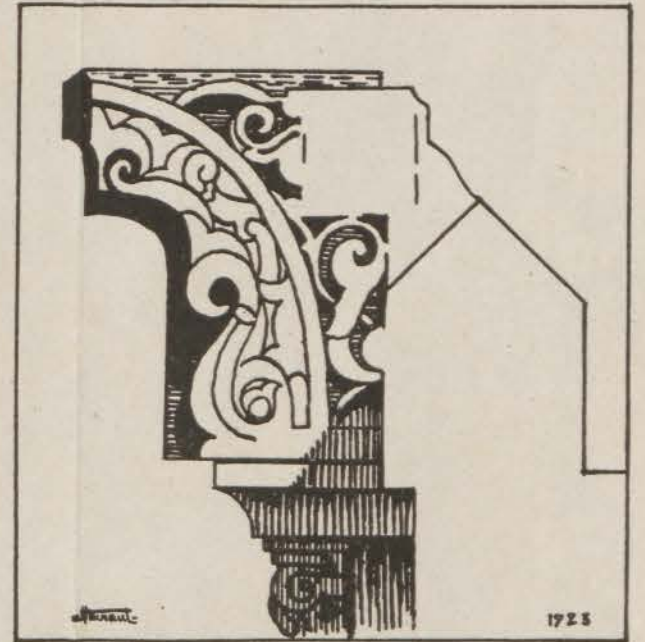

FIG. 48. — Enceinte almohade de la ville de Ribat el-Fath. Bab er-Rouah. Console.

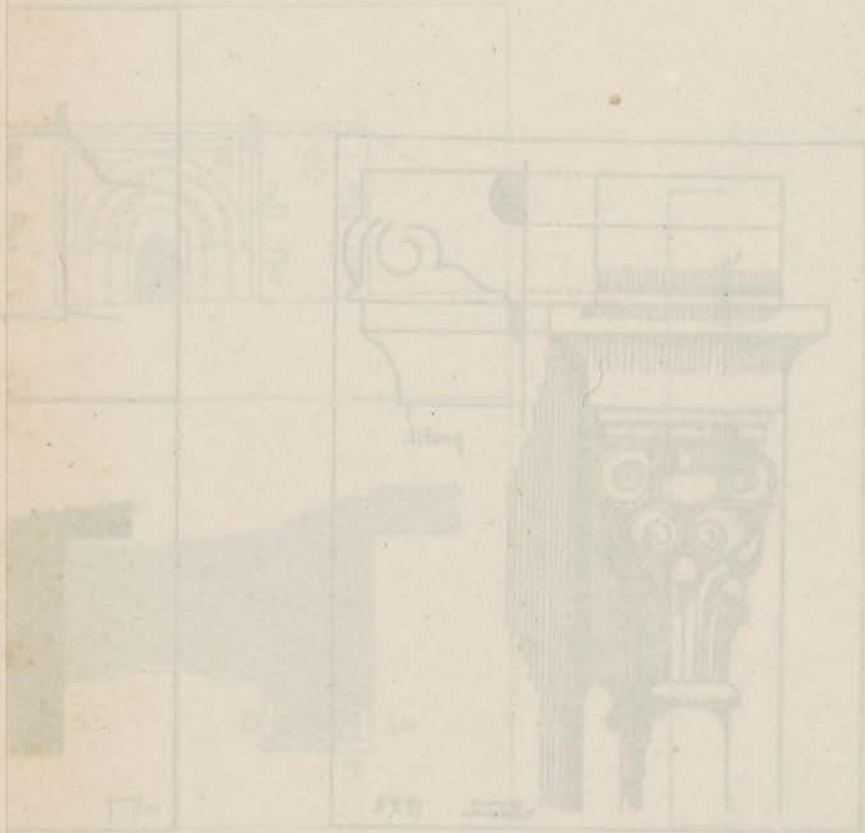

Fig. 1. A perspective view of the Temple of Minerva at Paestum, showing the portico and the temple in the distance. Fig. 2. A detail of the capital of a column from the same temple, showing the acanthus leaves and the fluted abacus.

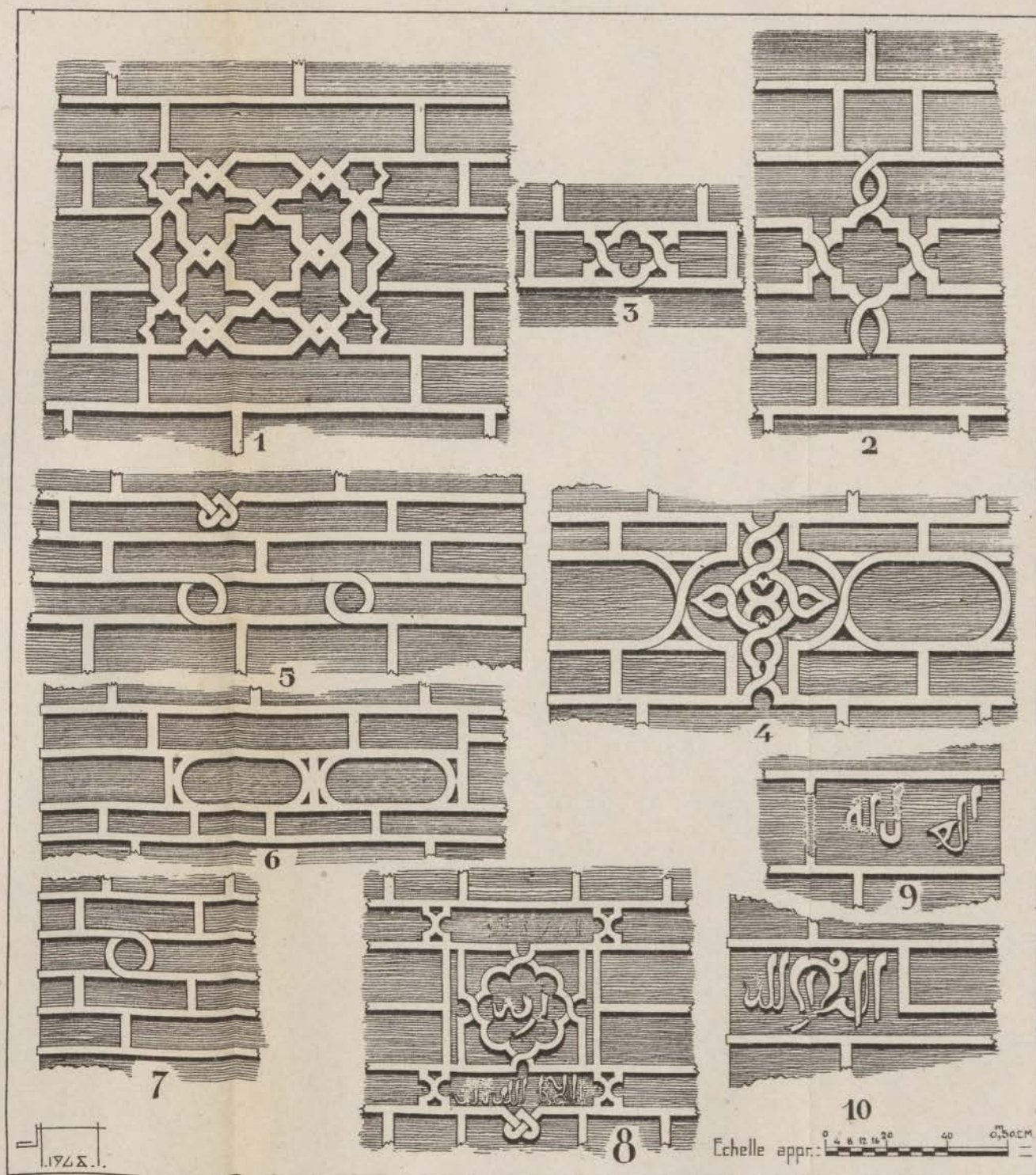

FIG. 49. — Enceinte almohade de la ville de Ribat el-Fath. Bab er-Rouah. Décor des saillants.

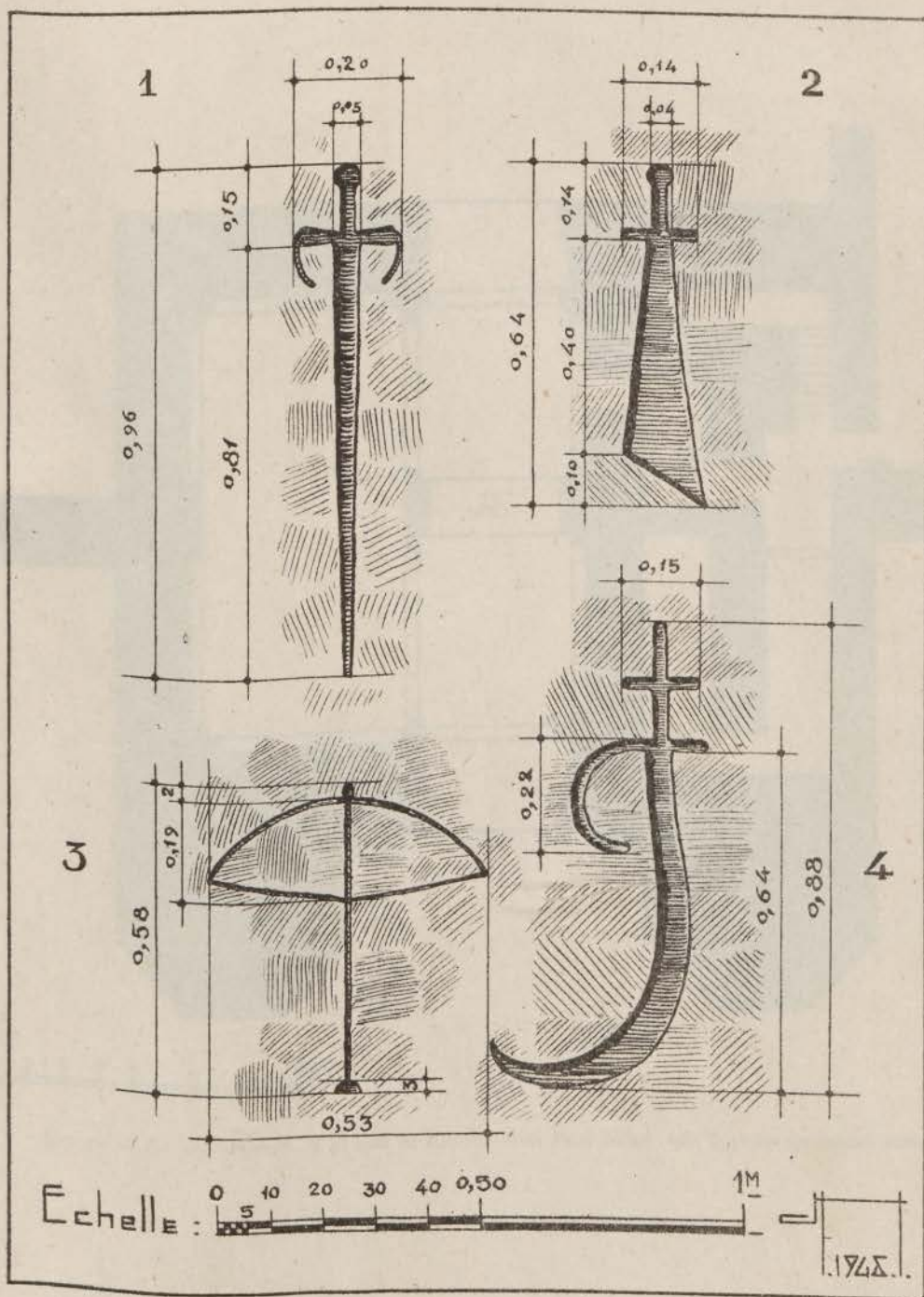

FIG. 50. — Enceinte almohade de la ville de Ribat el-Fath. Bab er-Rouah. Graffiti.

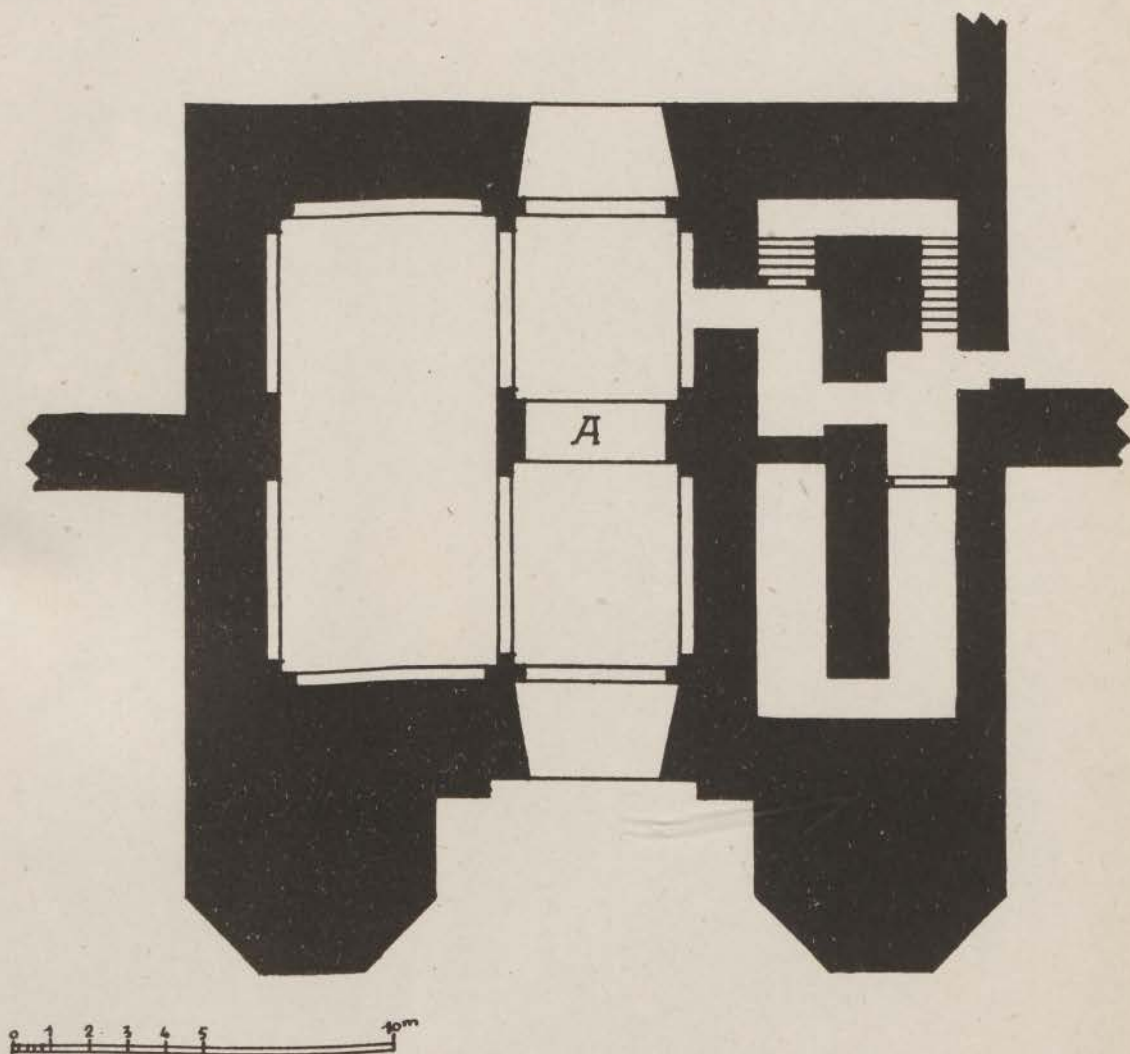

FIG. 51. — Enceinte almohade de la ville de Ribat el-Fath. Porte incluse dans le palais du Sultan. Plan.

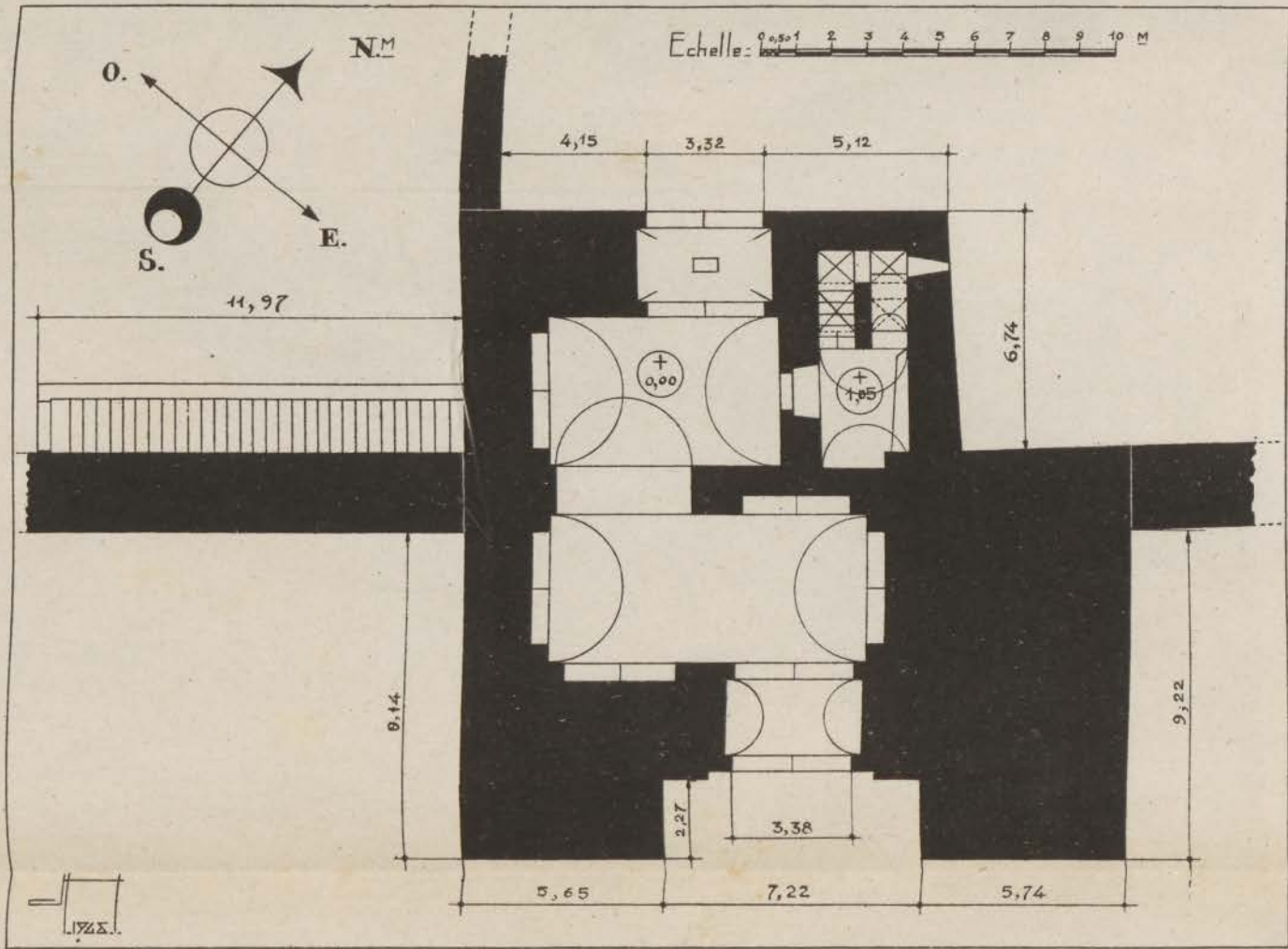

FIG. 52. — Enceinte almohade de la ville de Ribat el-Fath. Porte des Zaer. Plan du rez-de-chaussée.

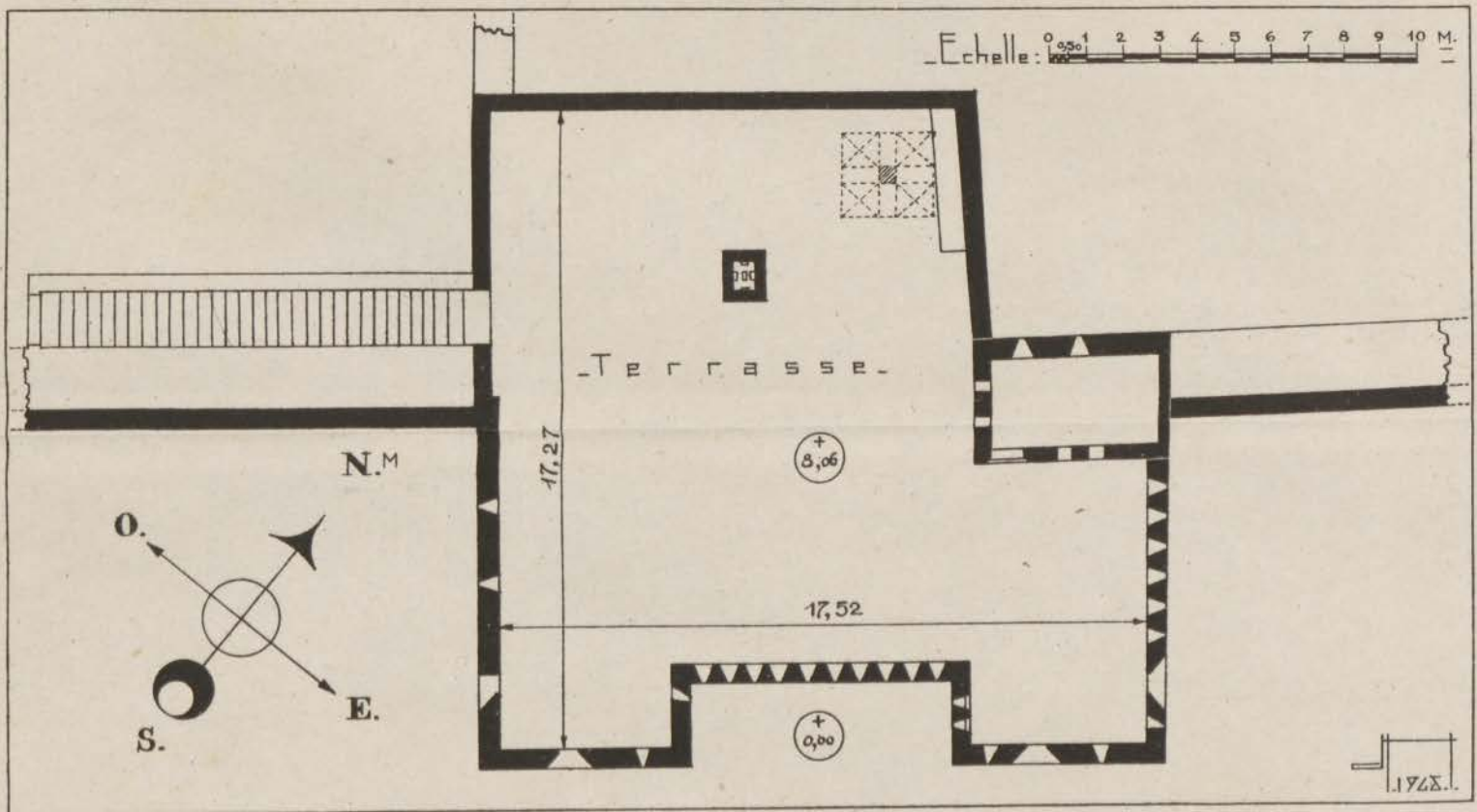

FIG. 53. — Enceinte almohade de la ville de Ribat el-Fath. Porte des Zaer. Plan de la terrasse.

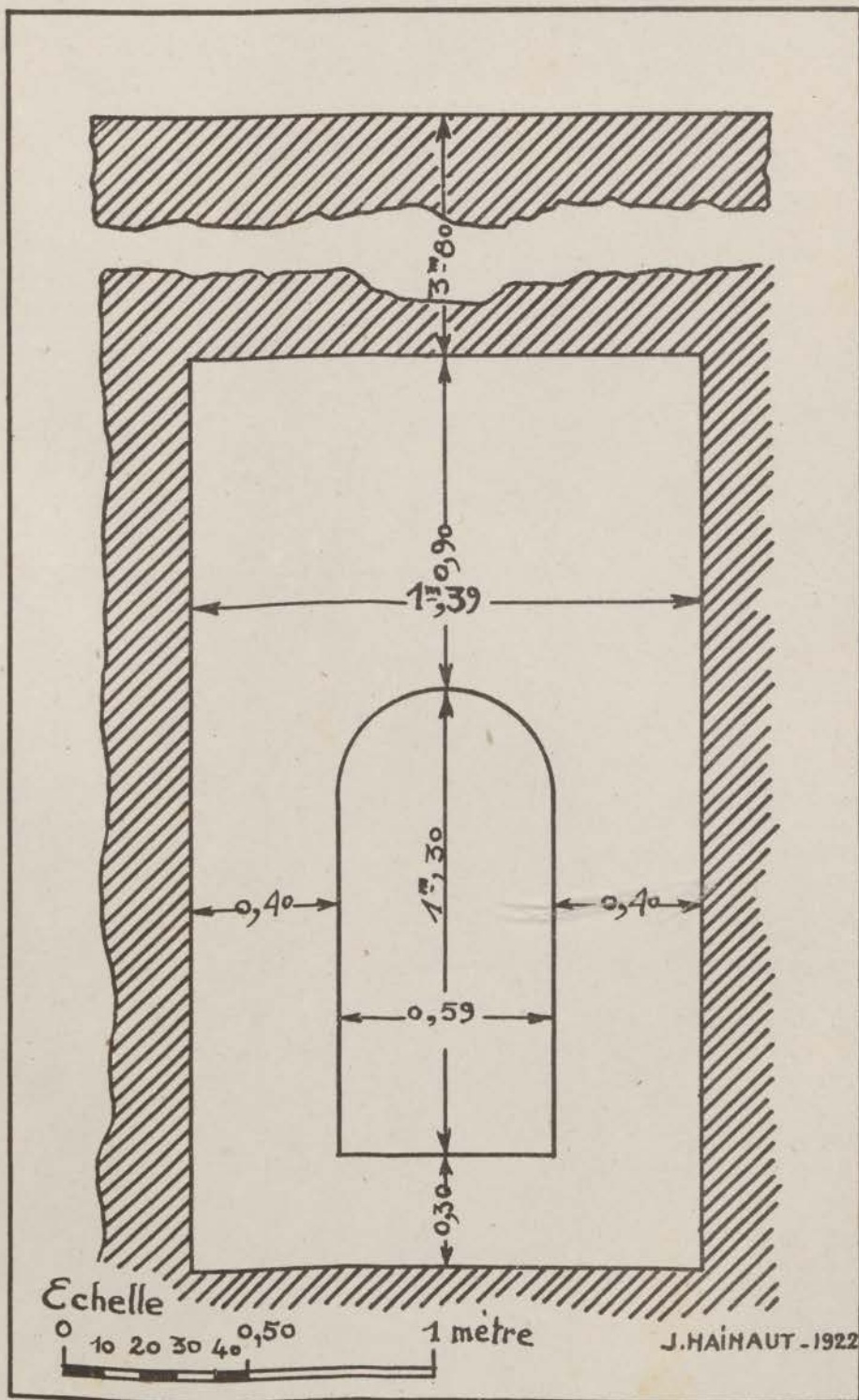
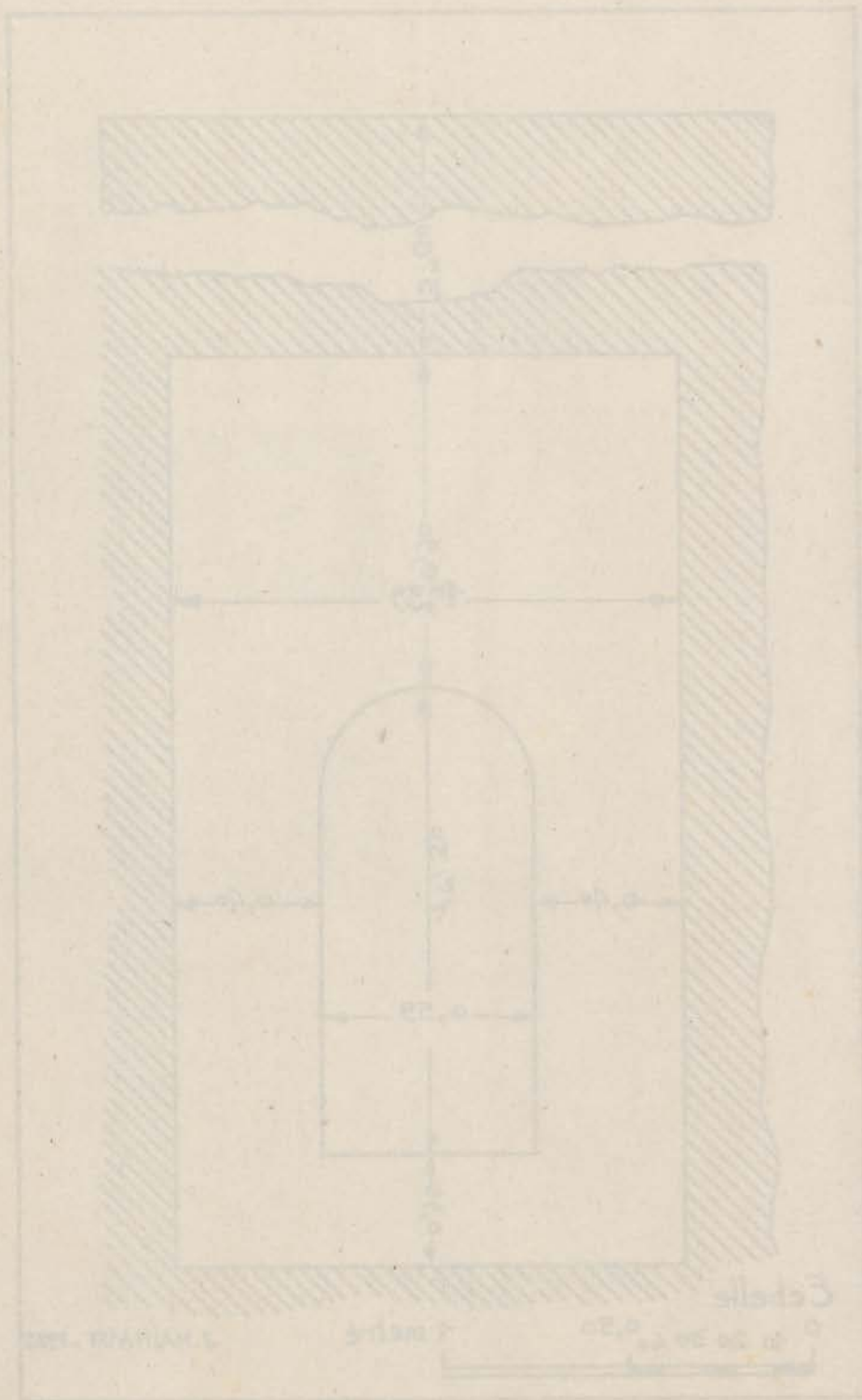

FIG. 54. — Aqueduc almohade de l'Ain Gheboula. Coupe, rue Bab Chella.



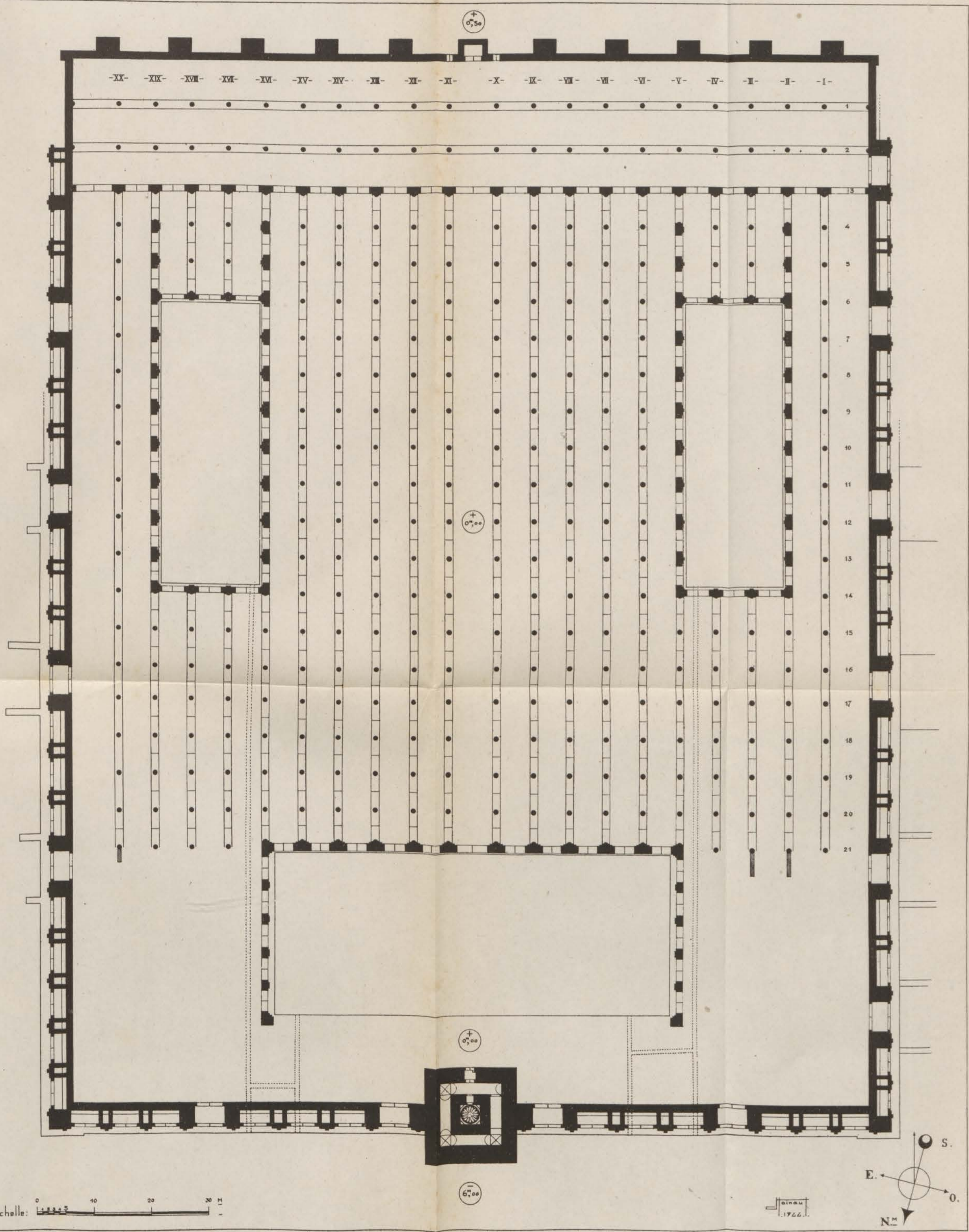
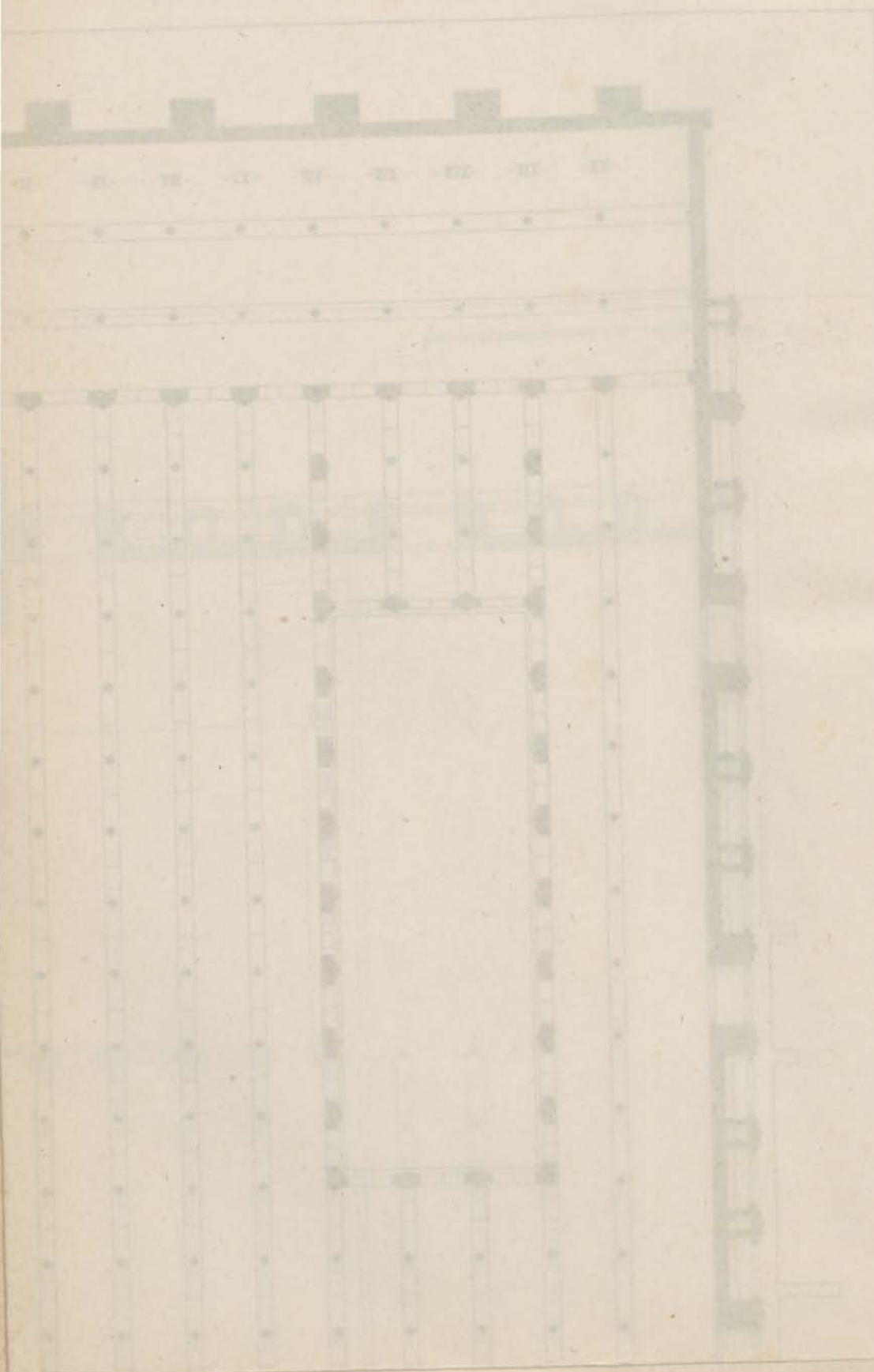

FIG. 55. — Mosquée de Hassan. Plan.



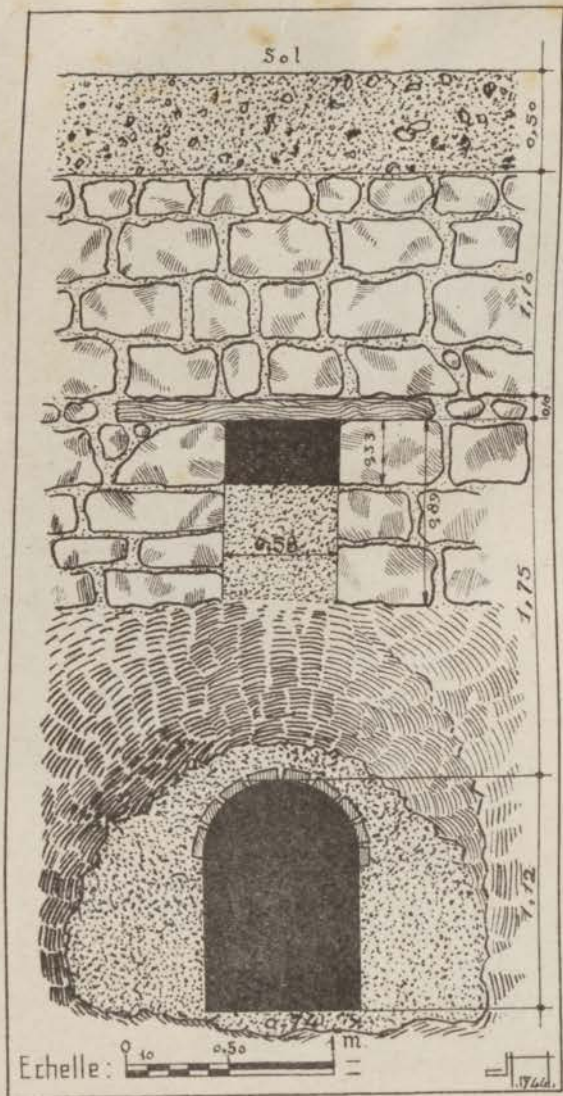

FIG. 56. — Mosquée de Hassan. Canaux souterrains partant du sahn latéral est.

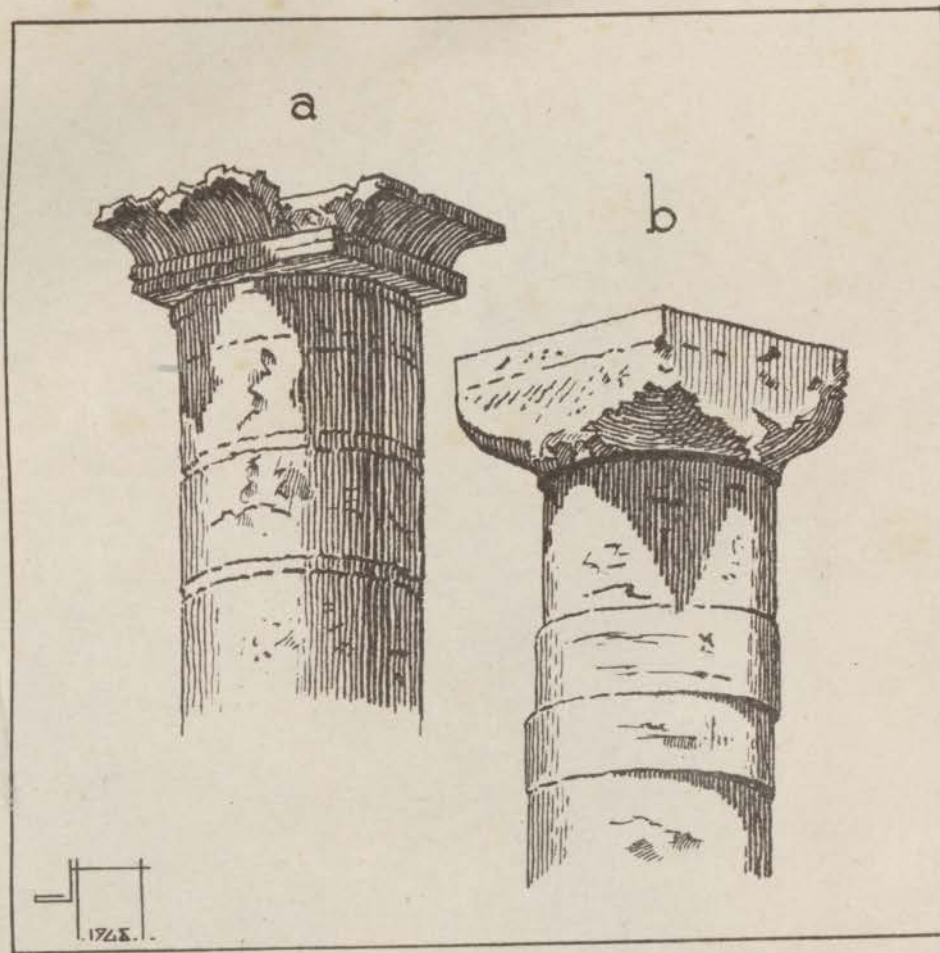
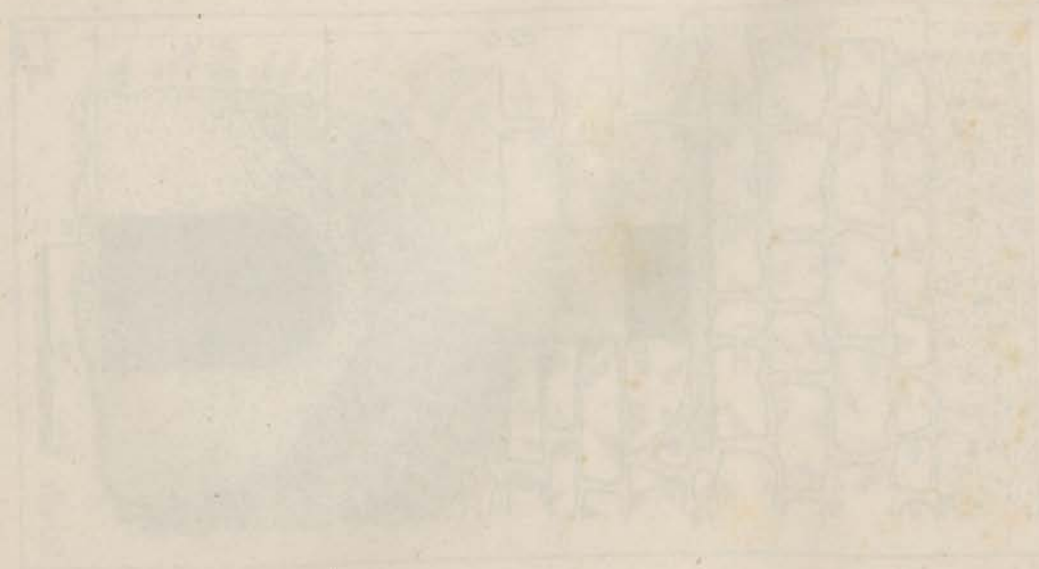

FIG. 57. — Mosquée de Hassan. Chapiteaux de la salle de prières : a, des colonnes du double portique de la qibla ; b, des autres colonnes.

Handwritten text, likely bleed-through from the reverse side of the page. The text is faint and difficult to decipher but appears to be organized in a list or table format.



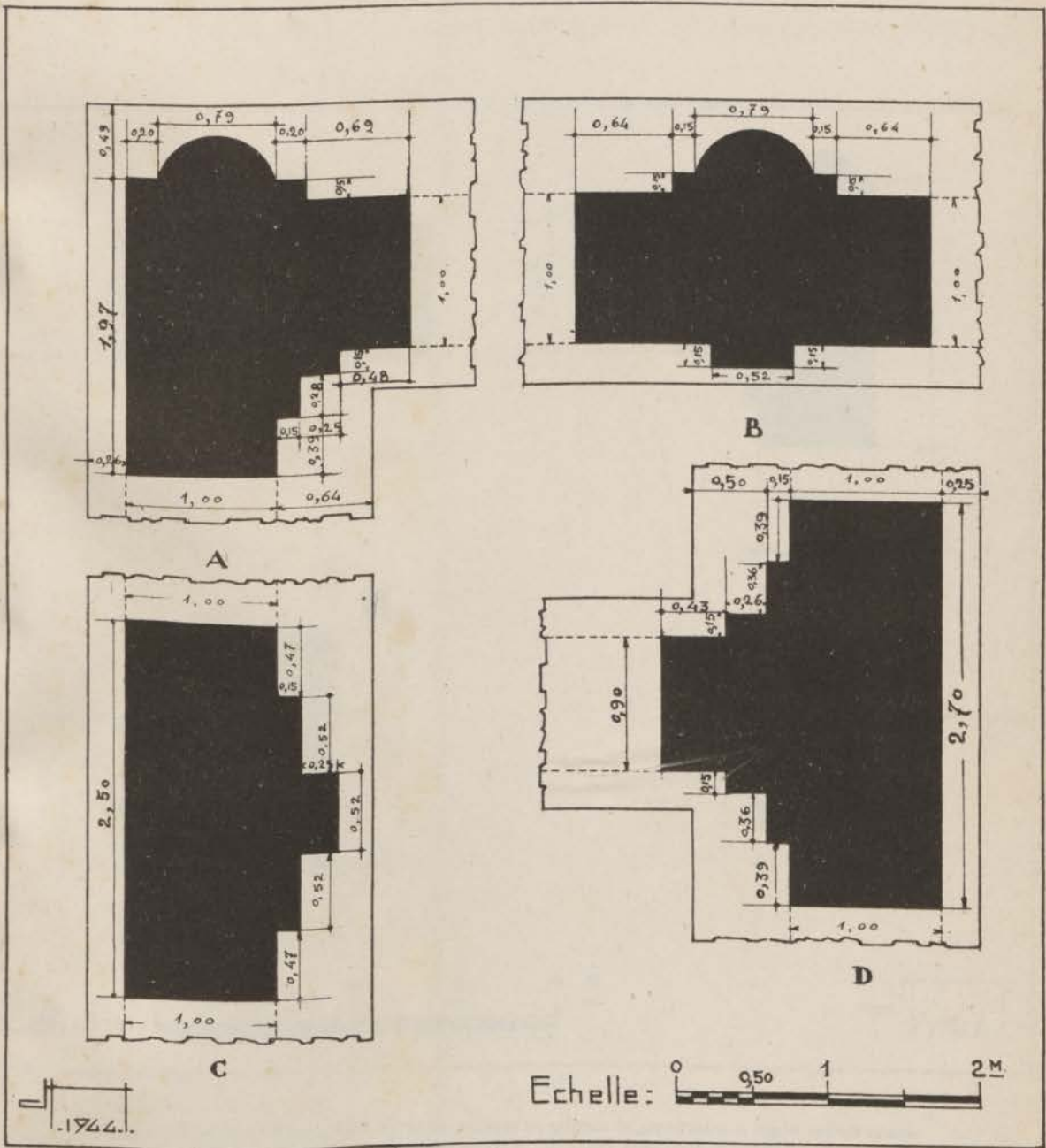

FIG. 58. — Mosquée de Hassan. Plan des piliers bordant les sahs latéraux. A, angle II-14; B, faces nord; C, faces latérales; D, angle V-6.



Faint text or labels, possibly a title or description, located below the drawings.

Faint text at the bottom of the page, possibly a page number or a reference note.

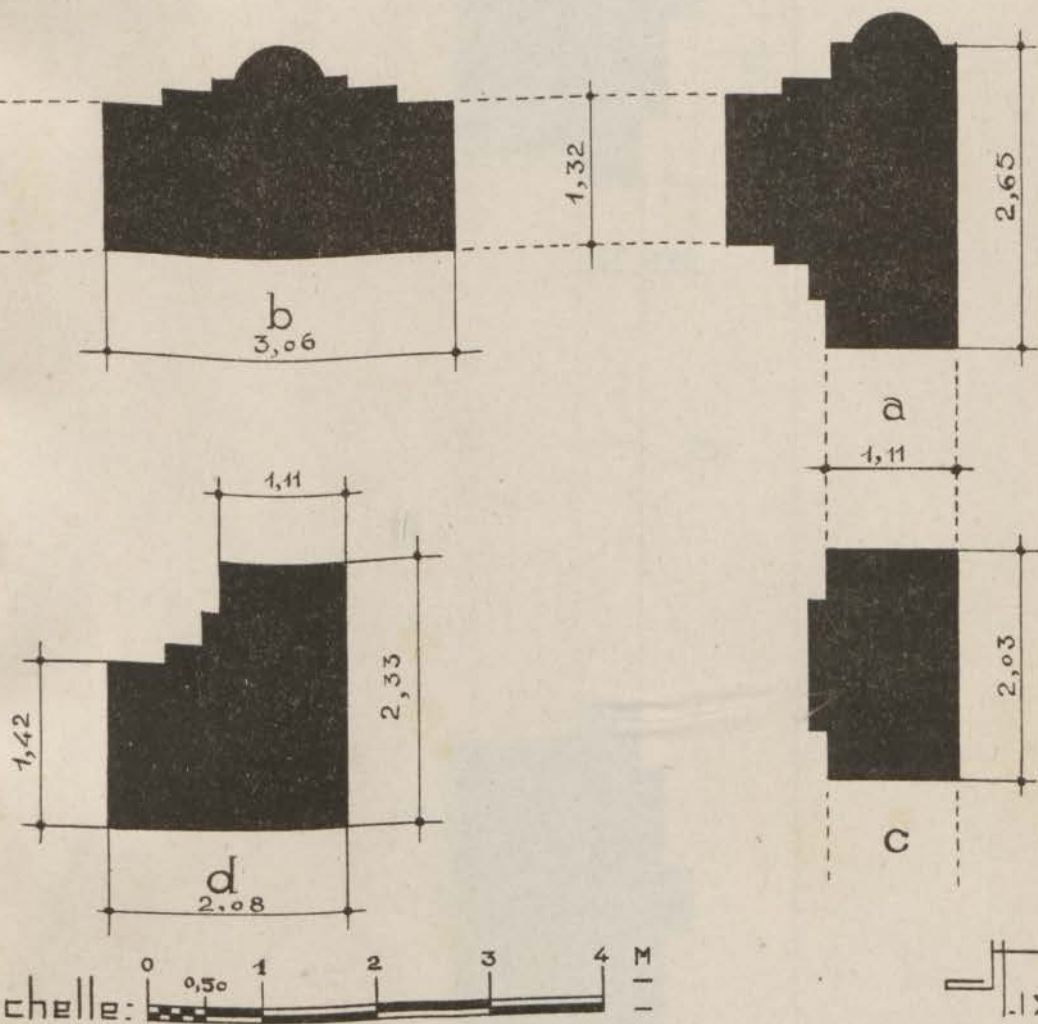

Fig. 59. — Mosquée de Hassan. Plan des piliers bordant les citernes du grand sahn. a, angles sud-est et sud-ouest ; b, face sud ; c, faces est et ouest ; d, angles nord-ouest et nord-est.

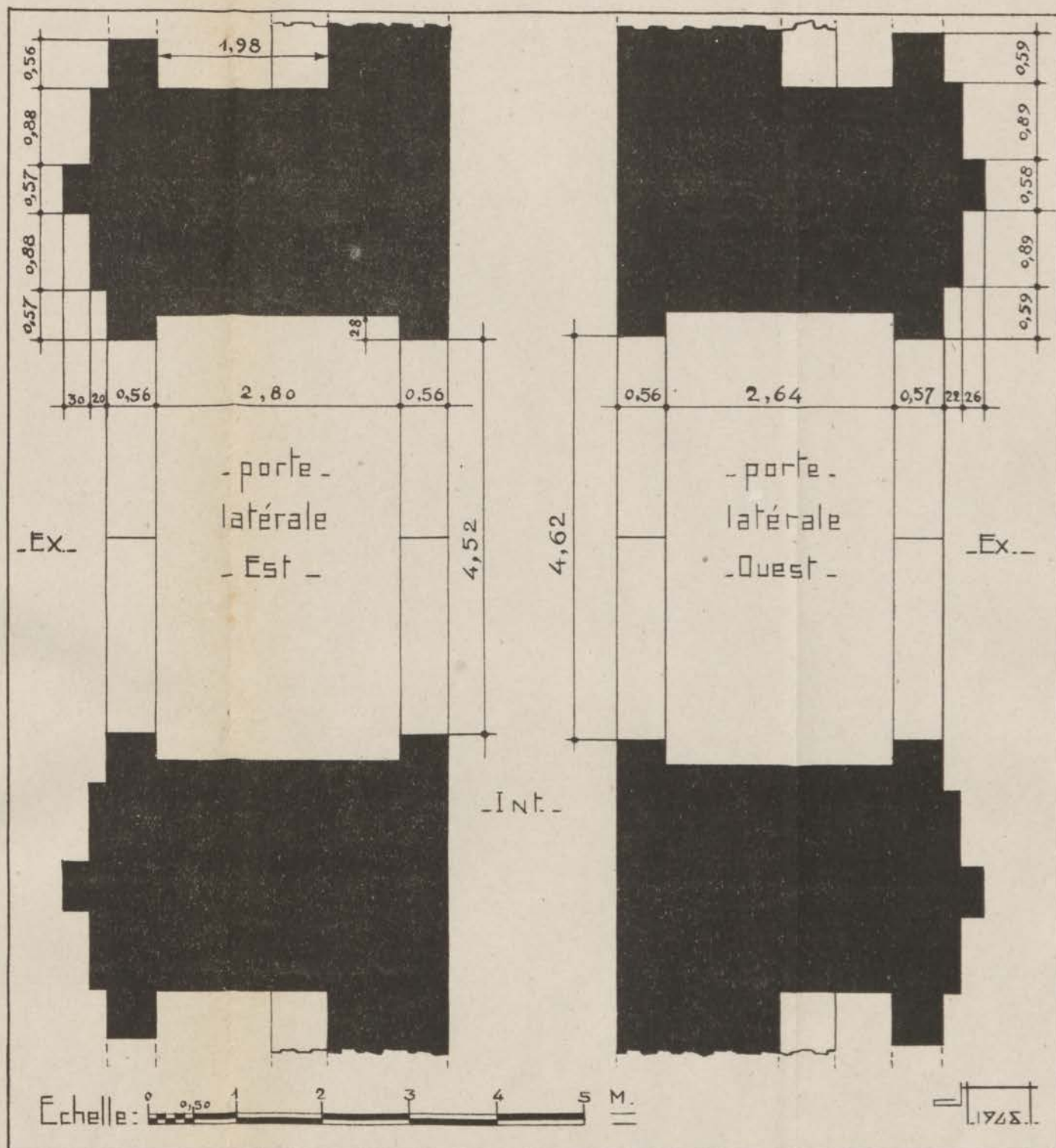
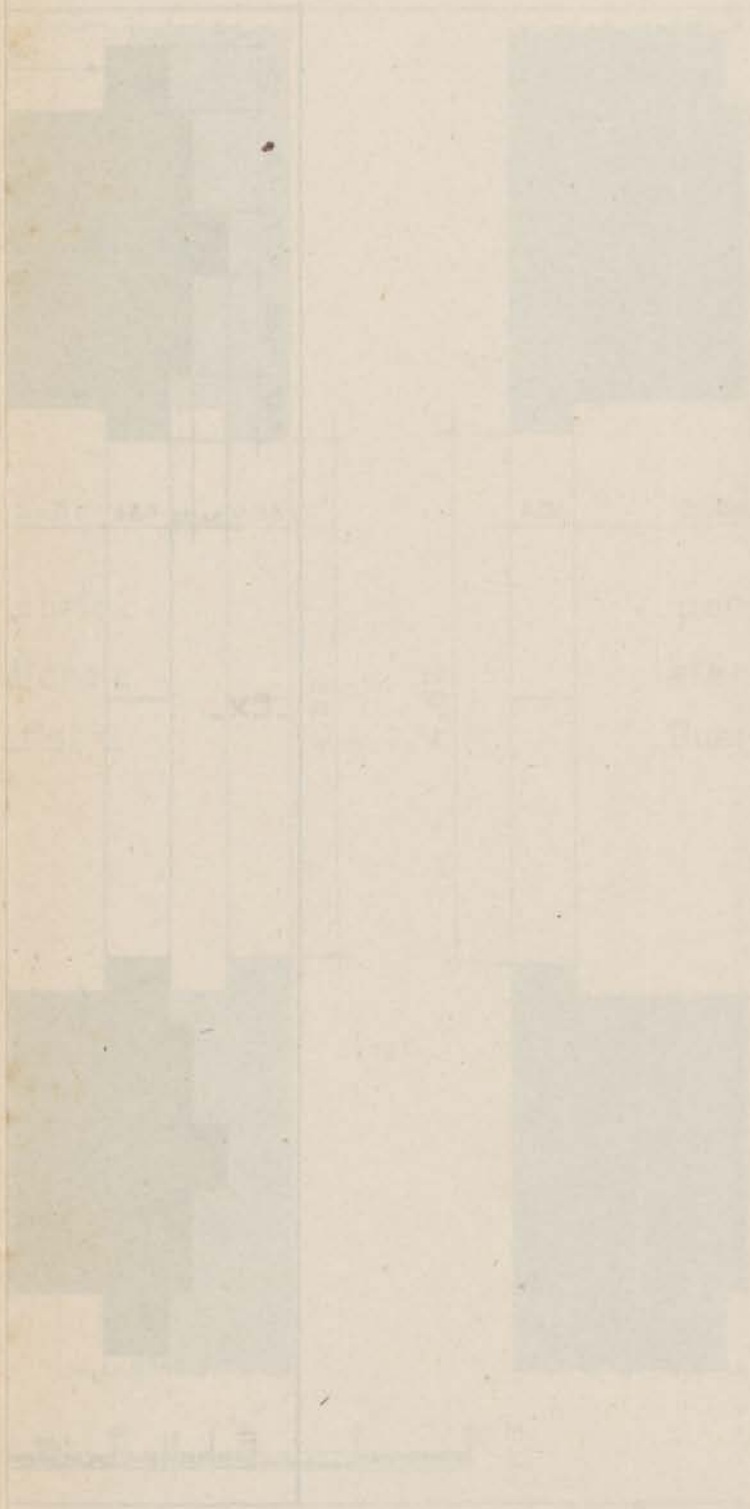

FIG. 60. — Mosquée de Hassan. Plan des portes des faces latérales du sanctuaire.



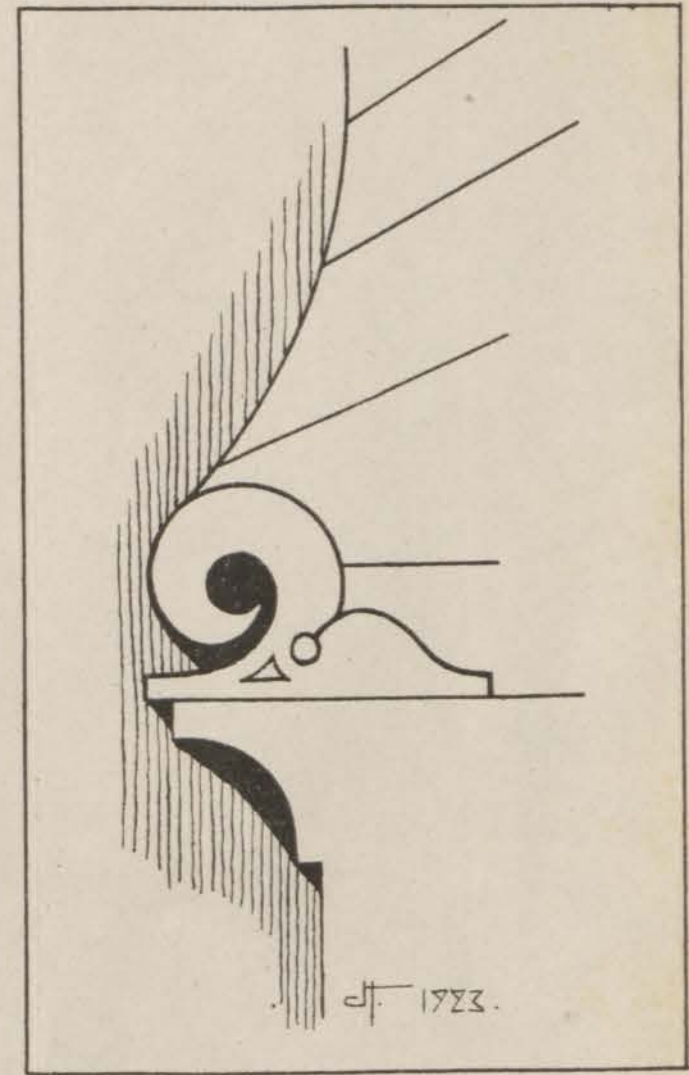
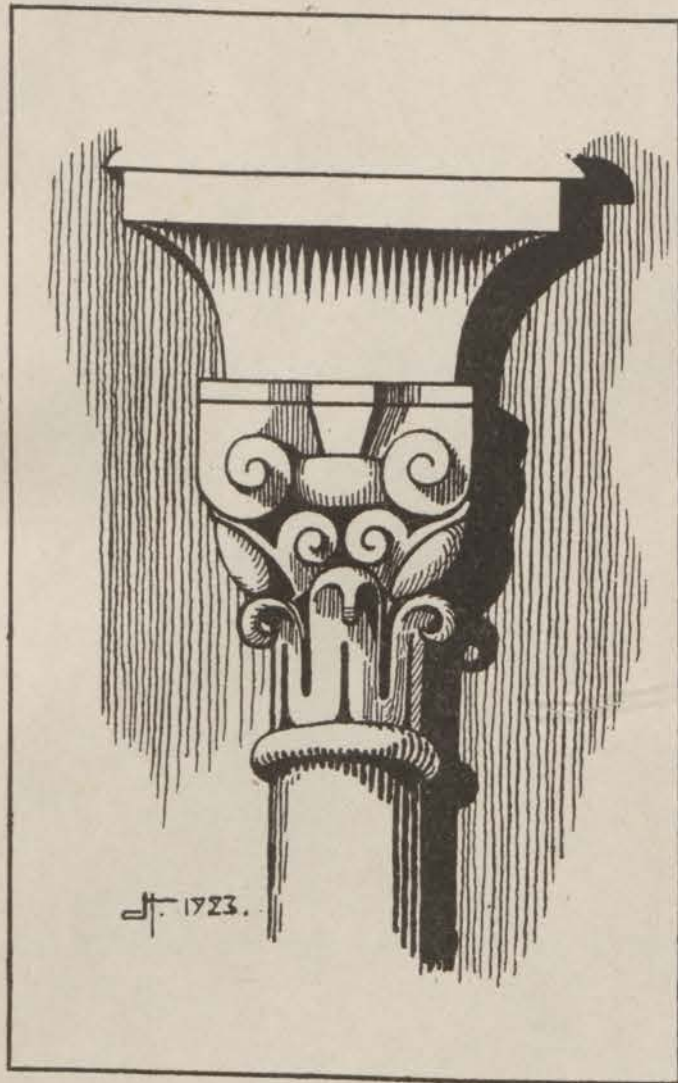

FIG. 61. — Mosquée de Hassan. Minaret. Type de chapiteau.

FIG. 63. — Mosquée de Hassan. Minaret. Motifs serpentiformes : a, face sud ; b, face est.

FIG. 62. — Mosquée de Hassan. Minaret. Départ d'arc au panneau inférieur de la face sud.

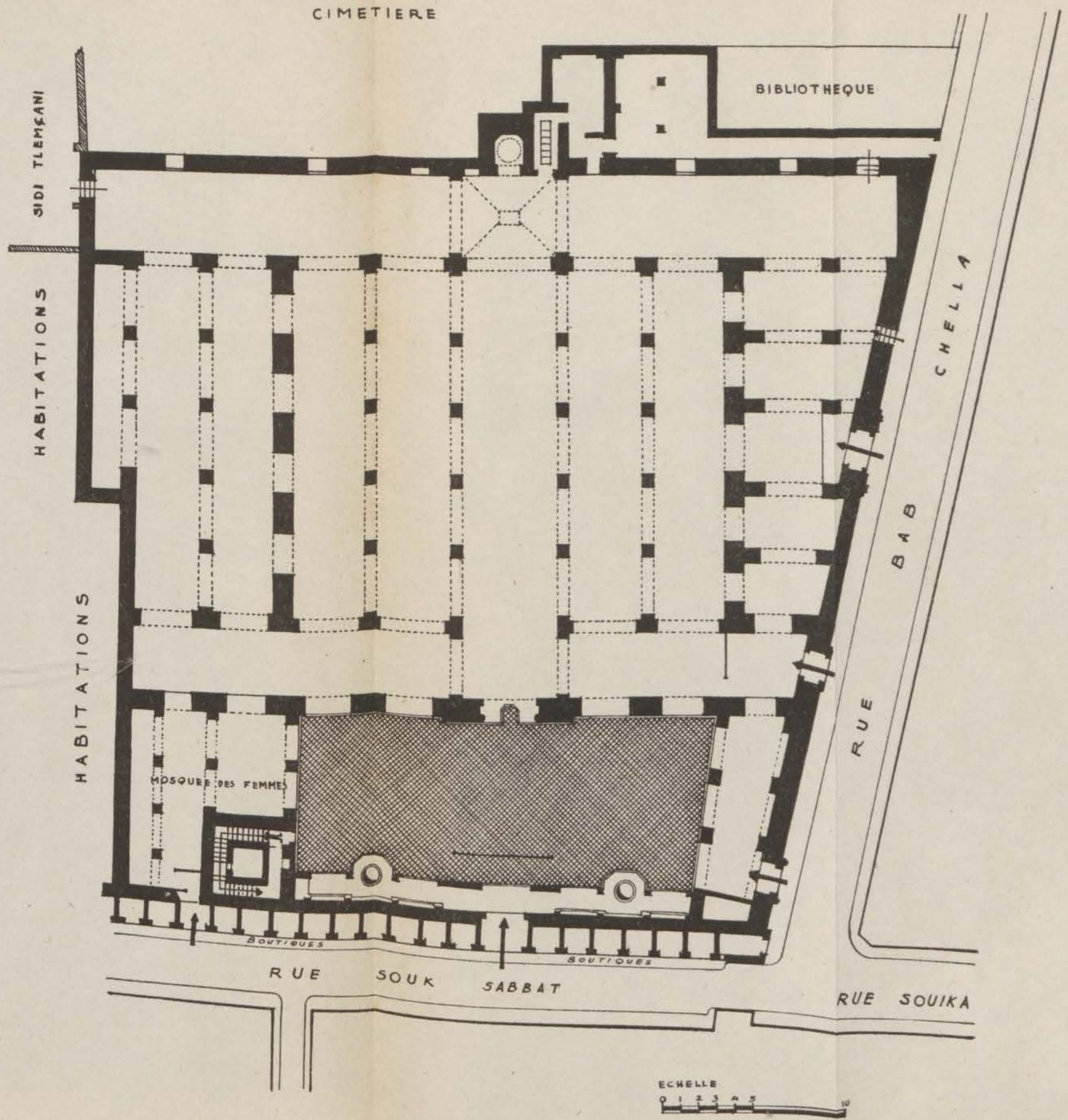
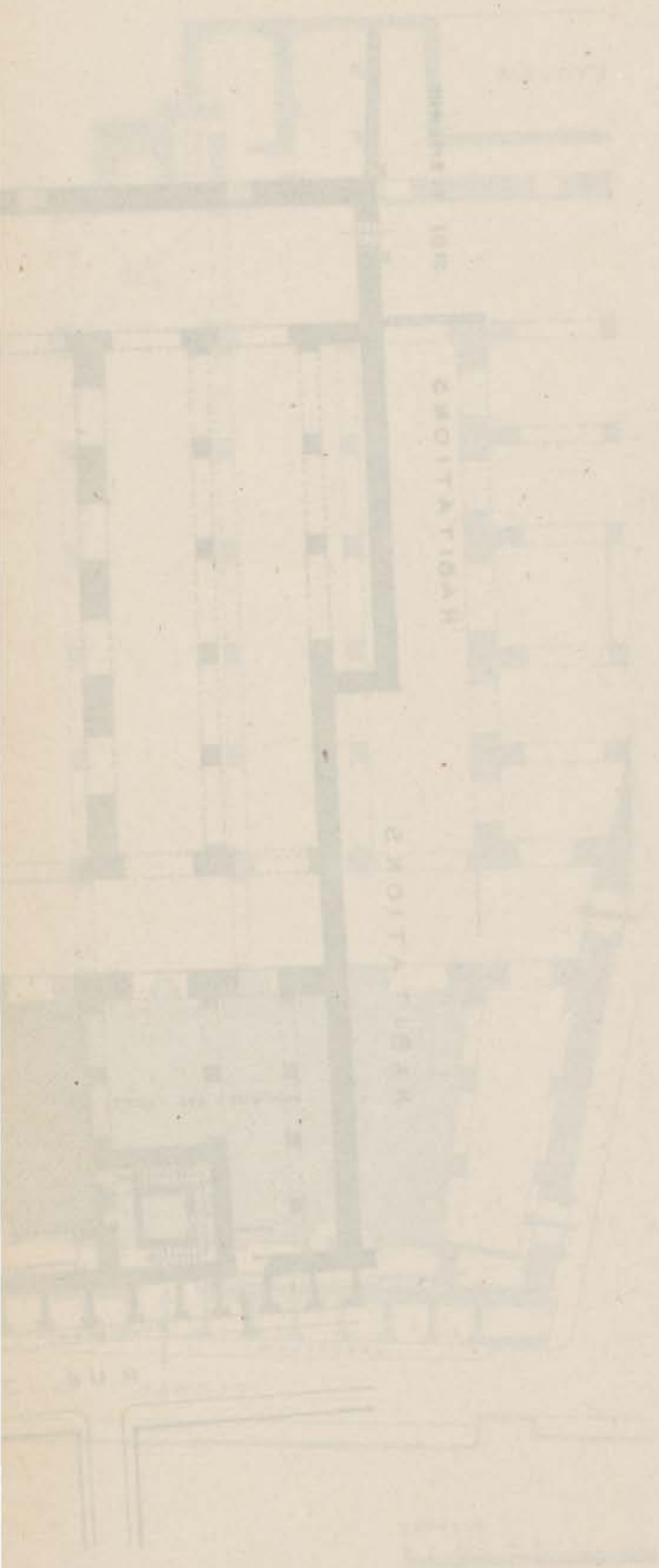
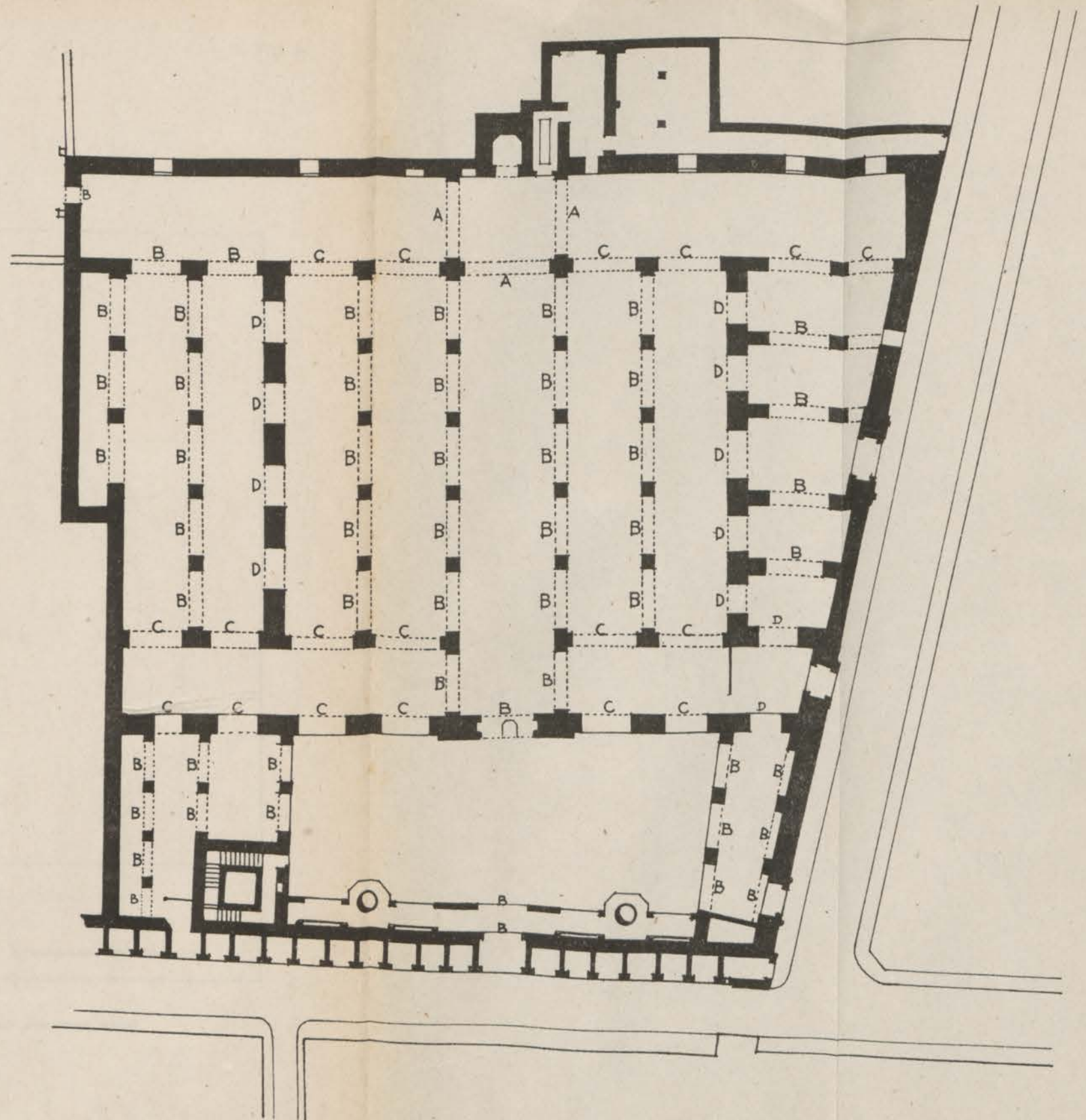

FIG. 64. — Jama el-Kébir. Plan en 1943.





A - ARCS LOBES
 B - ARCS BRISES OUTREPASSES
 C - ARCS BRISES SURHAUSSES
 D - ARCS BRISES SURHAUSSES DE DIMENSIONS PLUS RESTREINTES



FIG. 65. — Jama el-Kebir. Plan indiquant les divers types d'arc de l'oratoire.

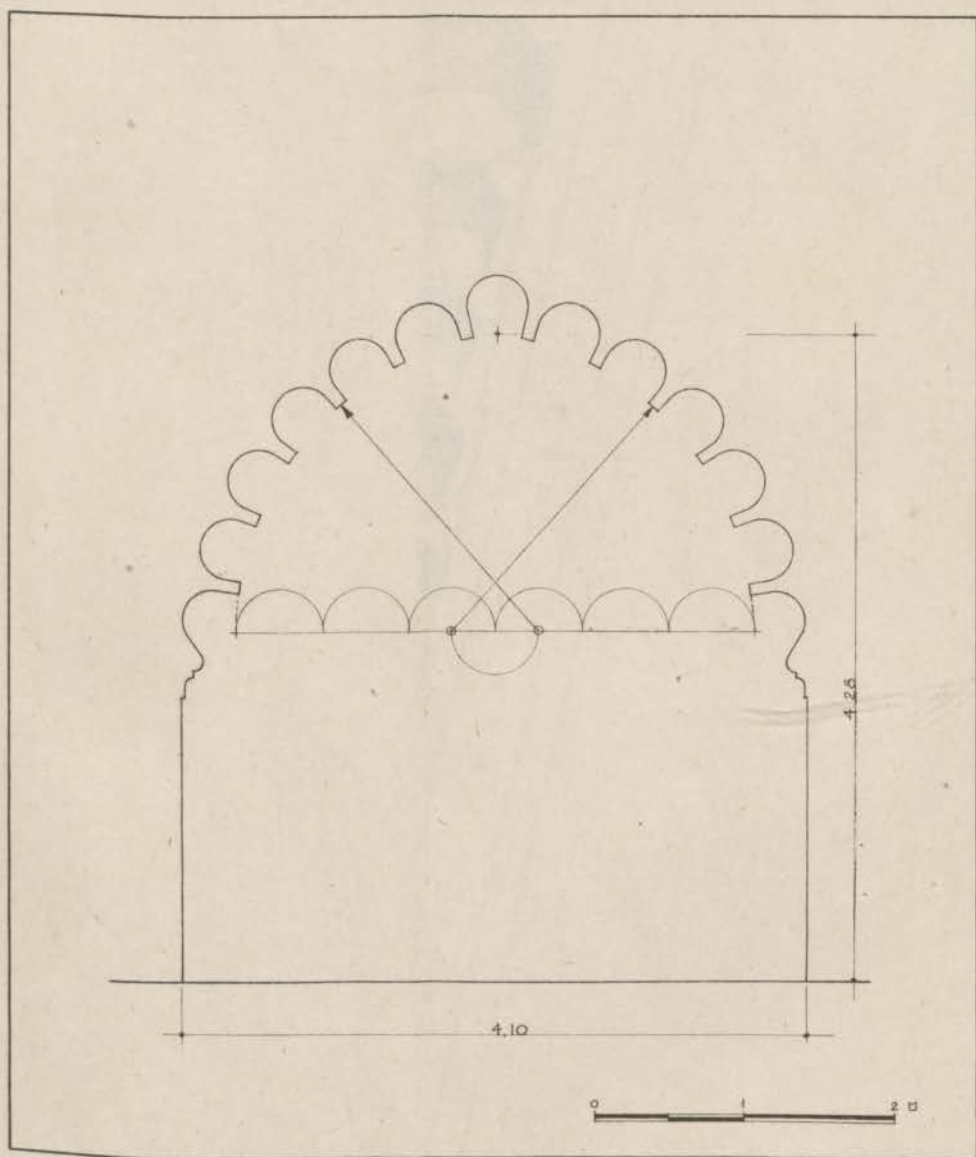

FIG. 66. — Jama el-Kebir. Formule des arcs lobés devant mihrab.

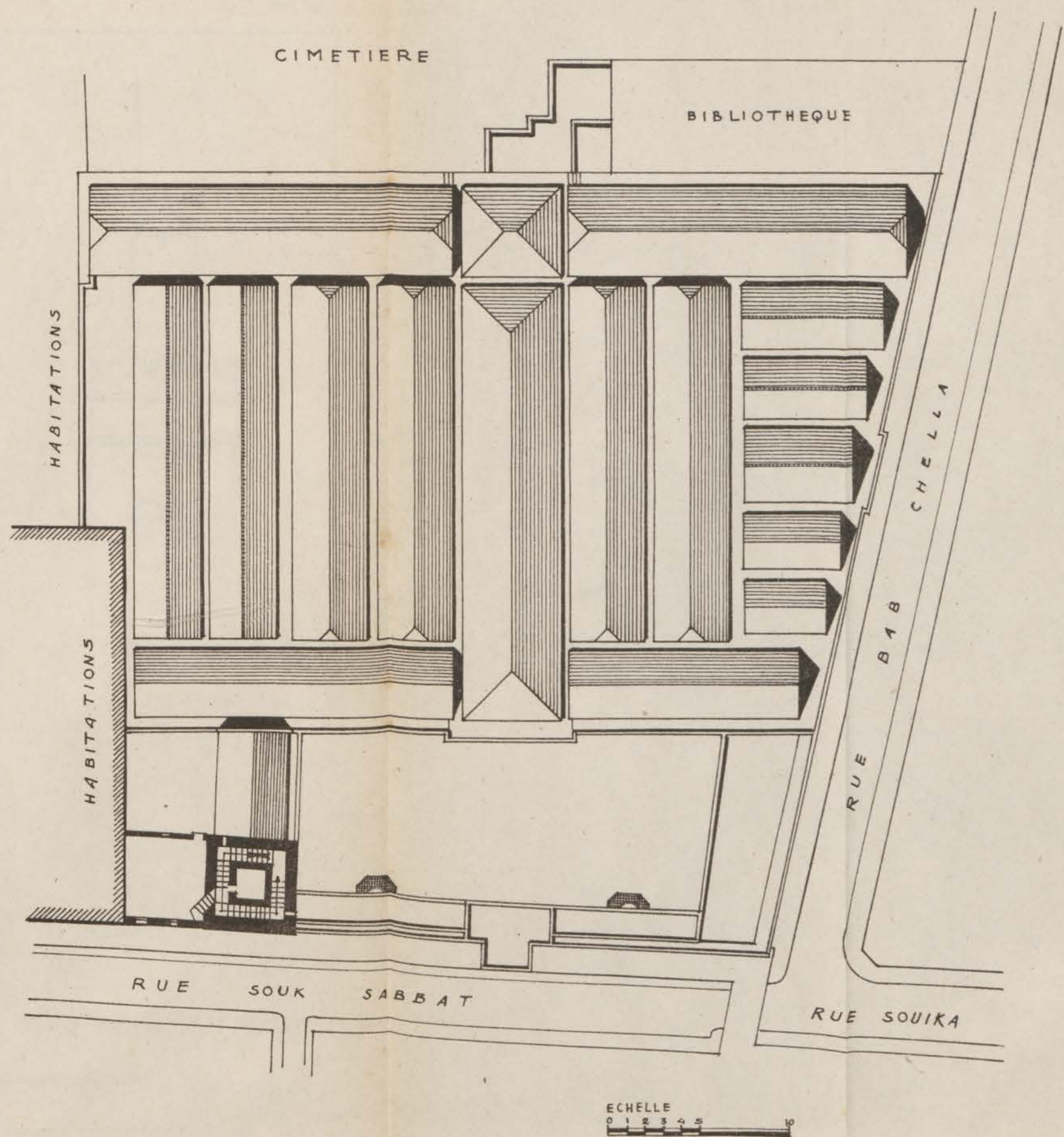
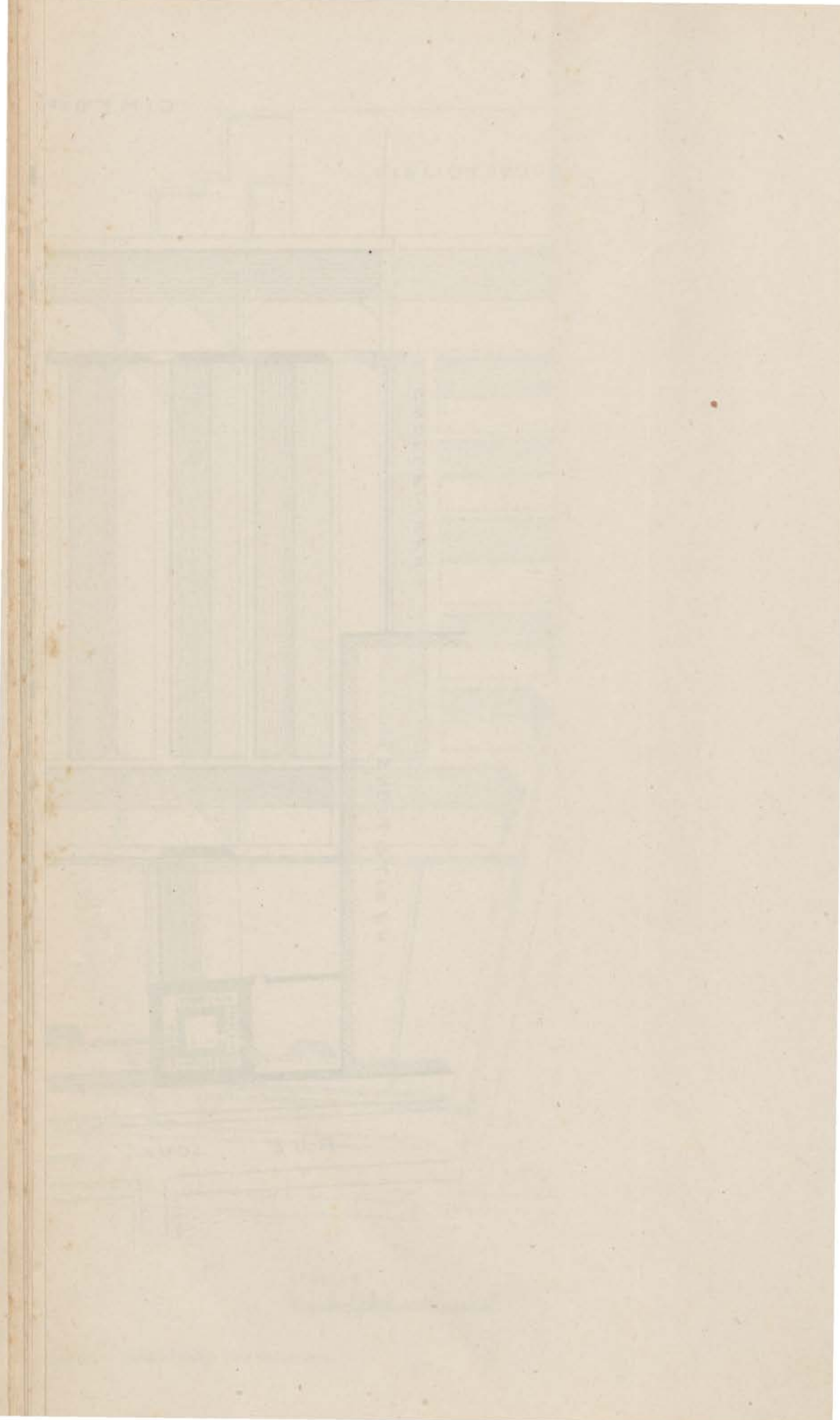

FIG. 67. — Jama el-Kebir. Plan des toitures.



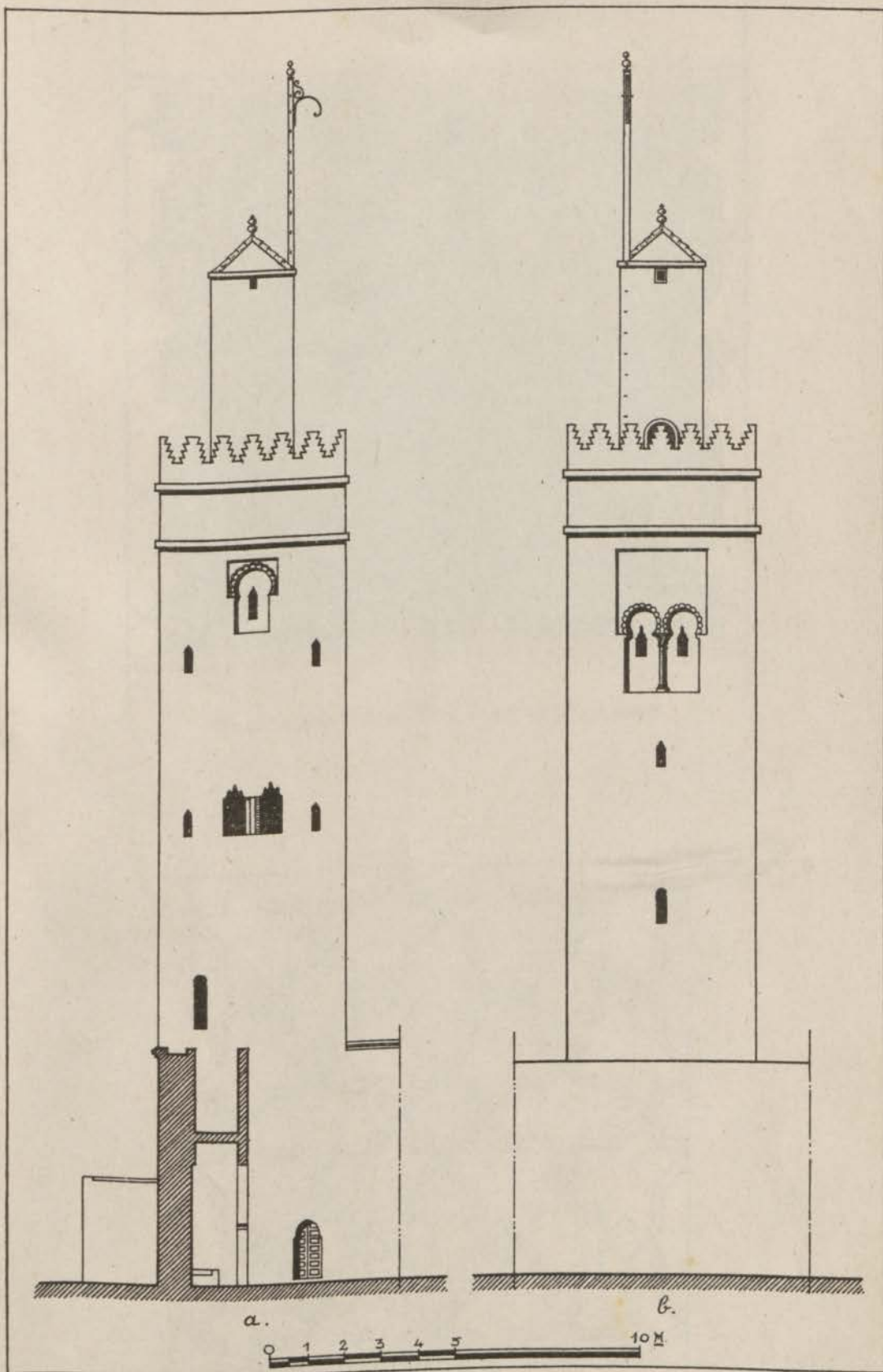

FIG. 68. — Jama el-Kebir. Minaret antérieur à 1939. Faces sud-est et sud-ouest. Elévation.

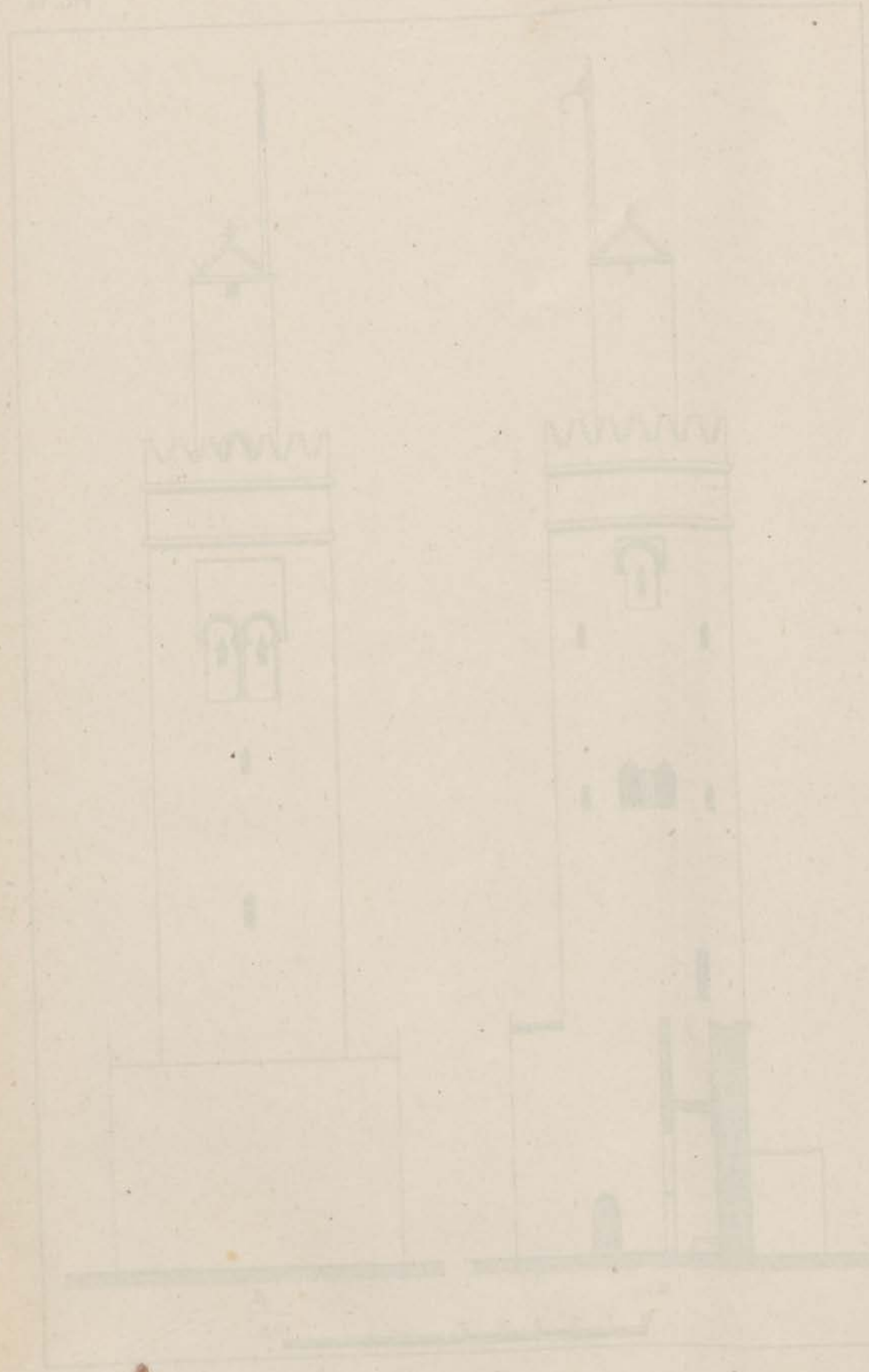

Fig. 1. - Plan of the towers of the Temple of Isis at Philae.

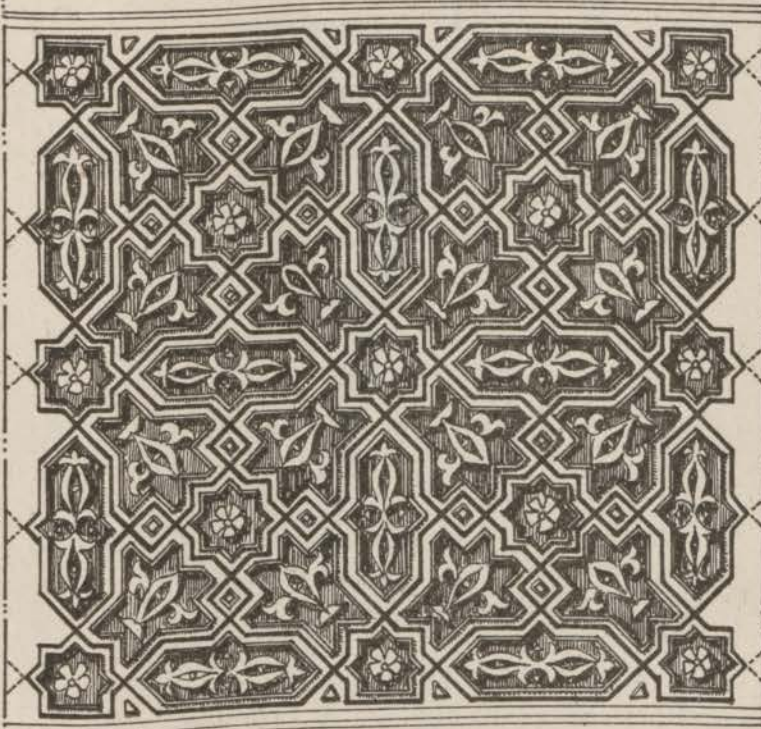

FIG. 69. — Jama el-Kebir. Décor du pavillon devant mihrab.

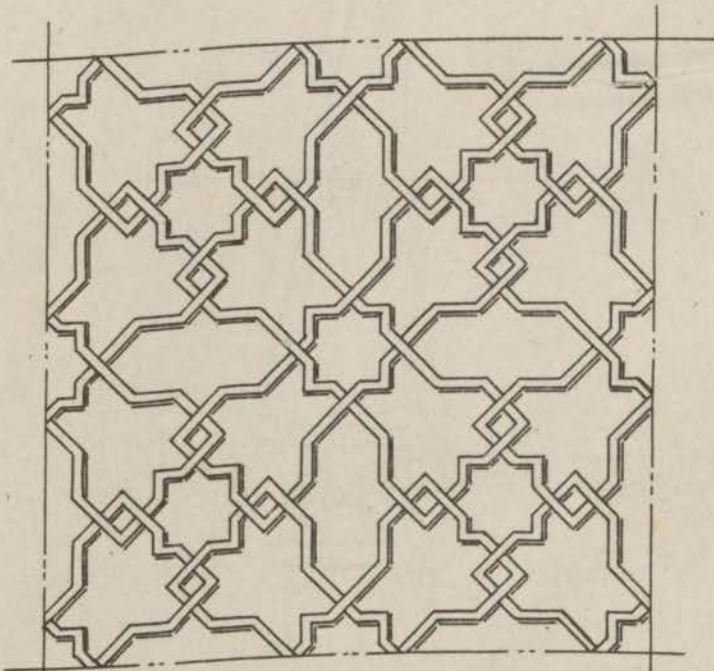

FIG. 70. — Médersa Bou Inania de Meknès. Décor de la porte.

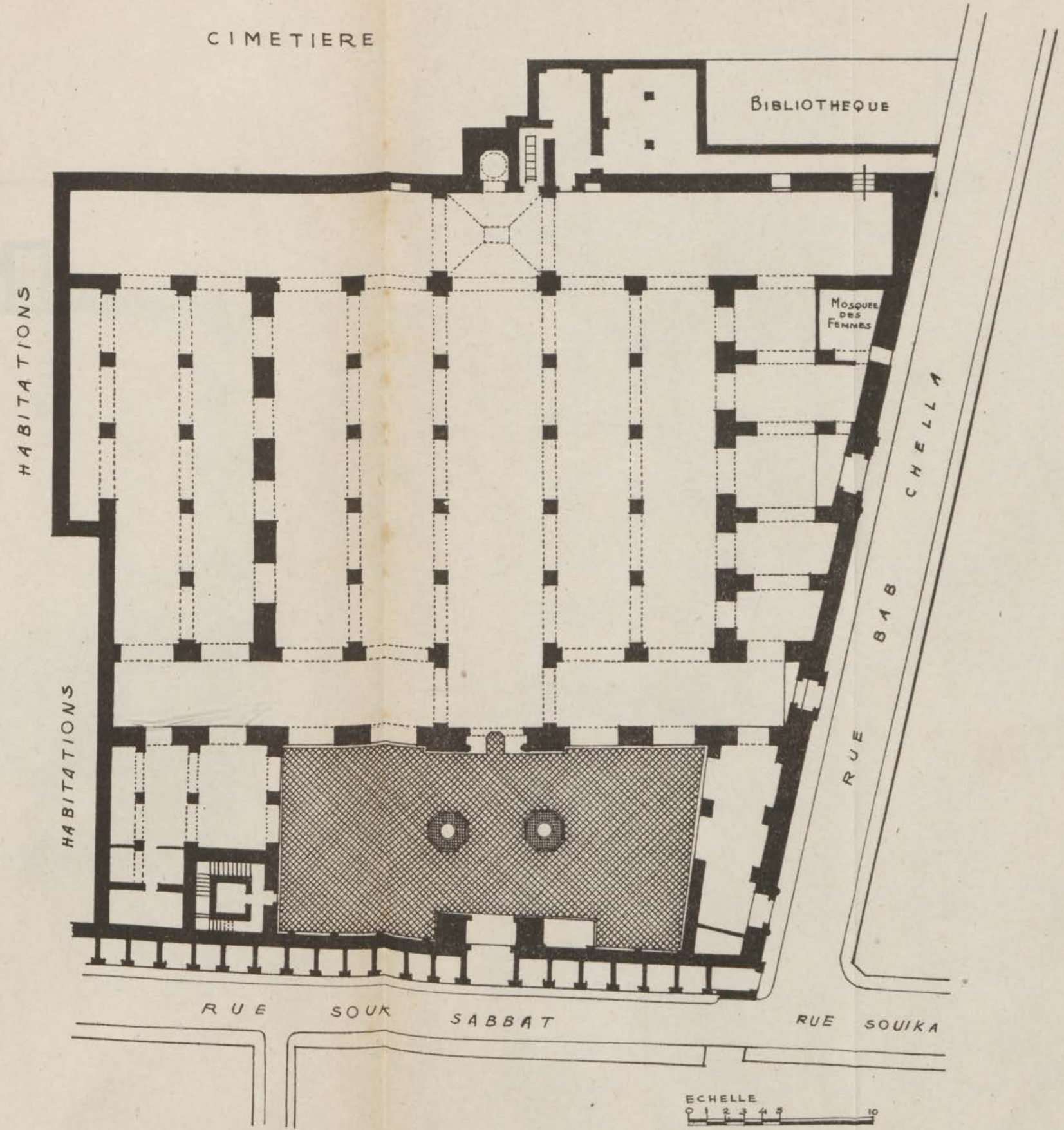

Fig. 71. — Jama el-Kebir. Plan en 1937.

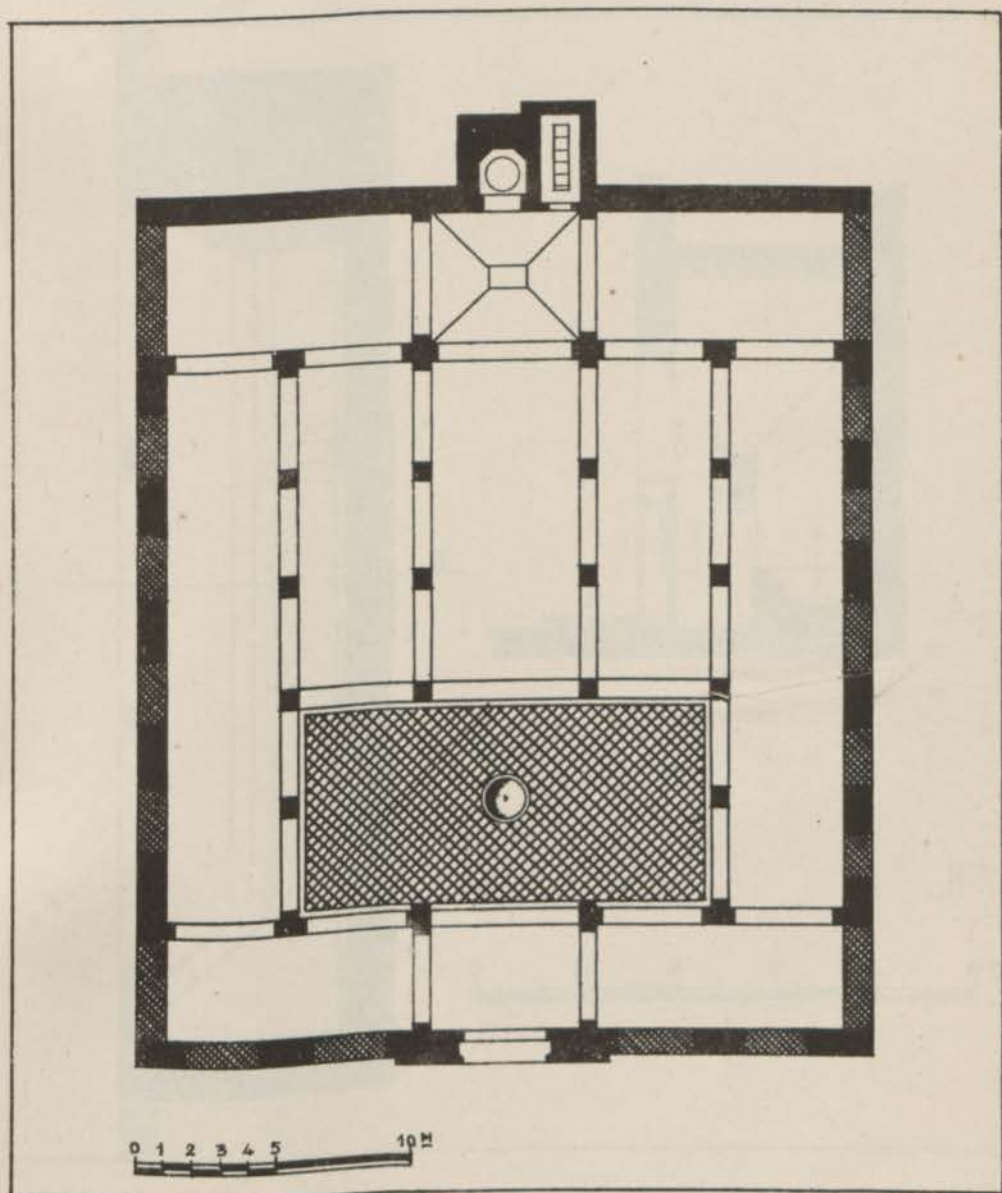

FIG. 72. — Jama el-Kebir. Plan supposé de la mosquée primitive.

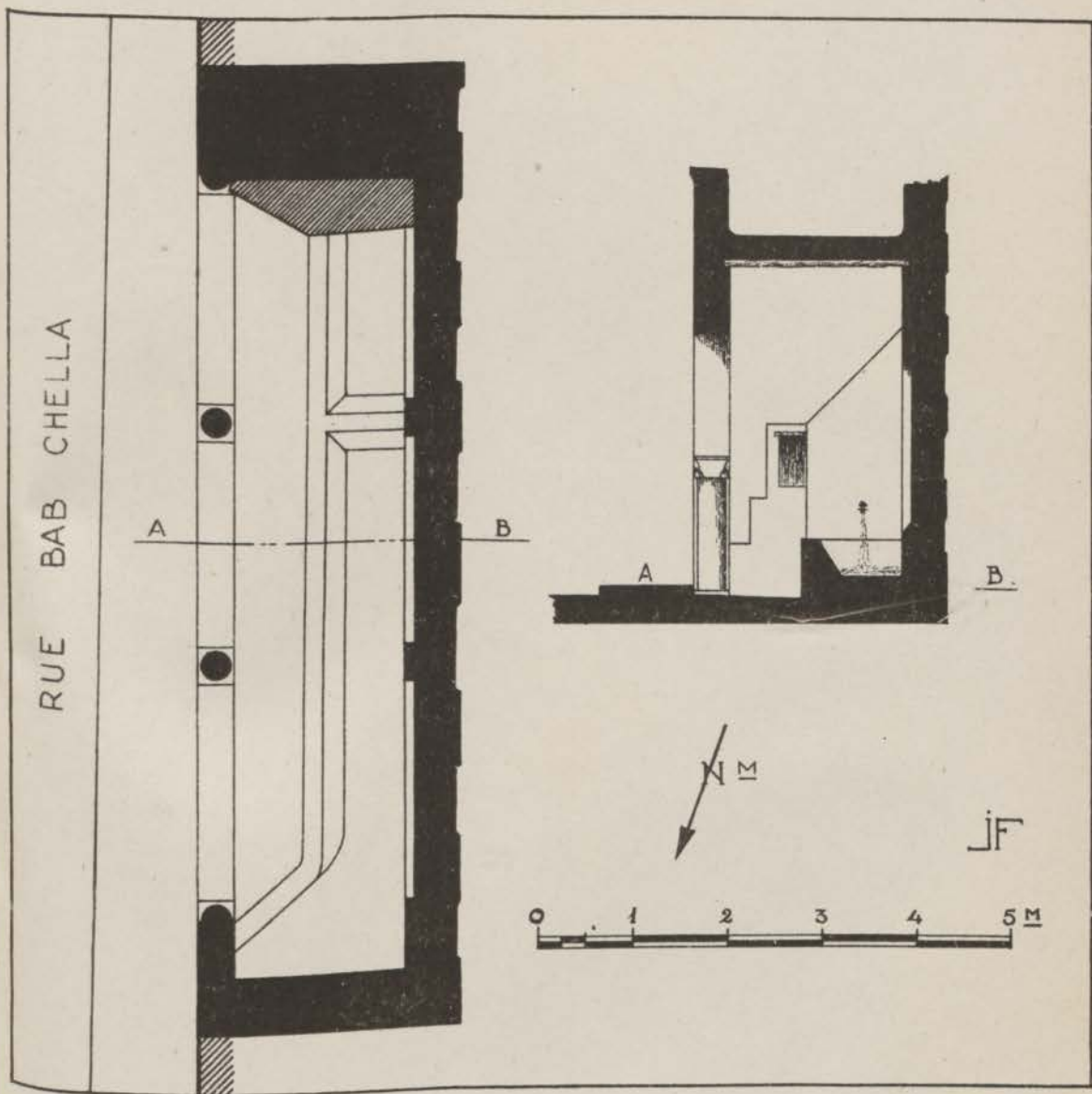

FIG. 73. — Fontaine mérinite, rue Bab Chella. Plan et coupe.

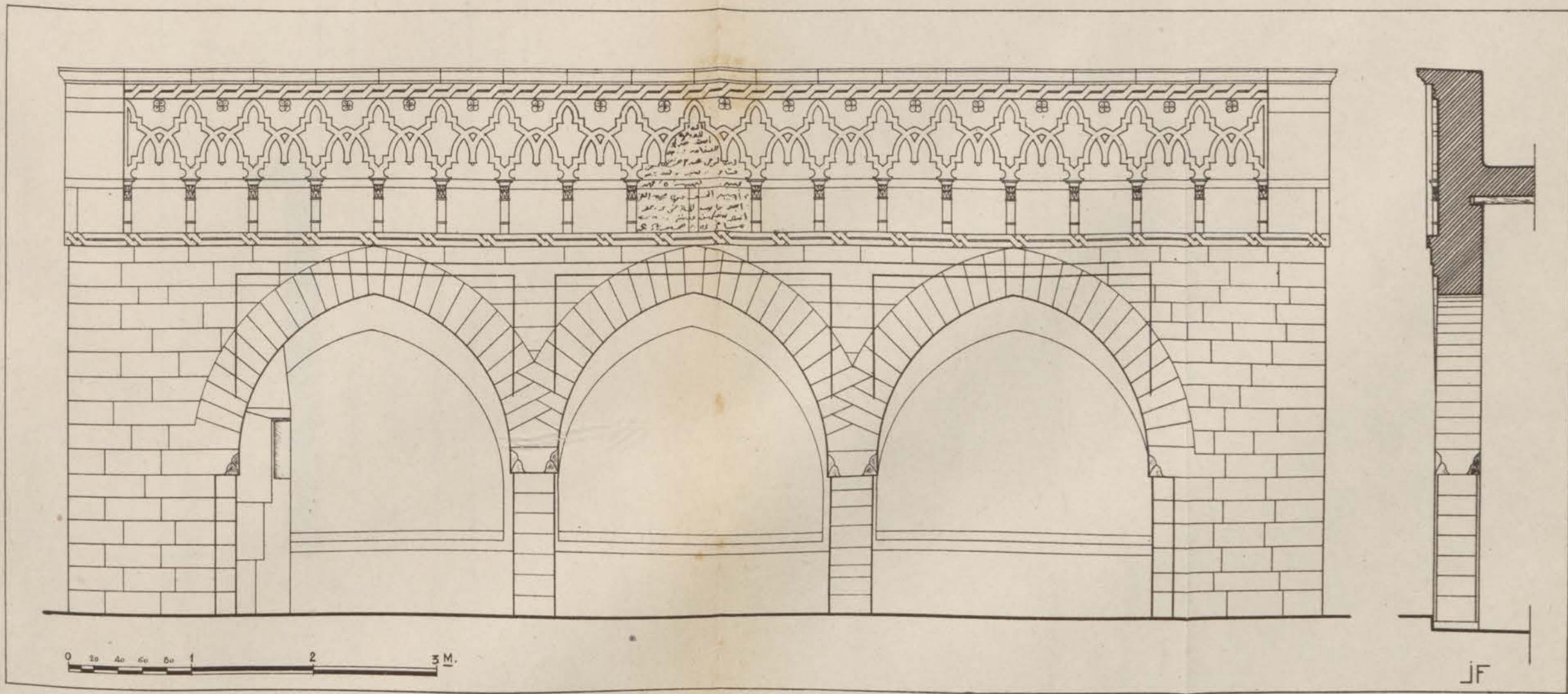
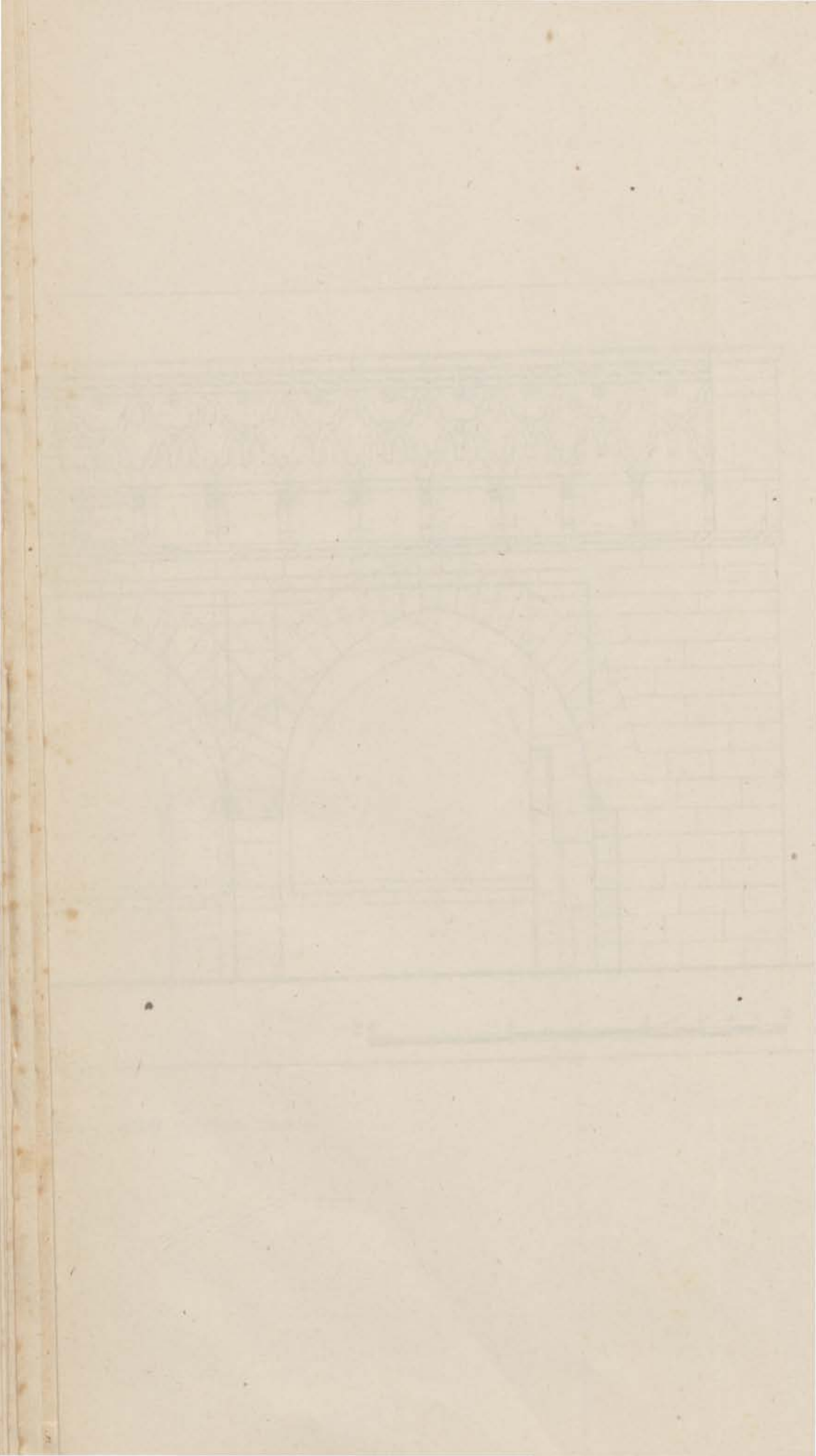

Fig. 74. — Fontaine mérinite, rue Bab Chella. Elevation.



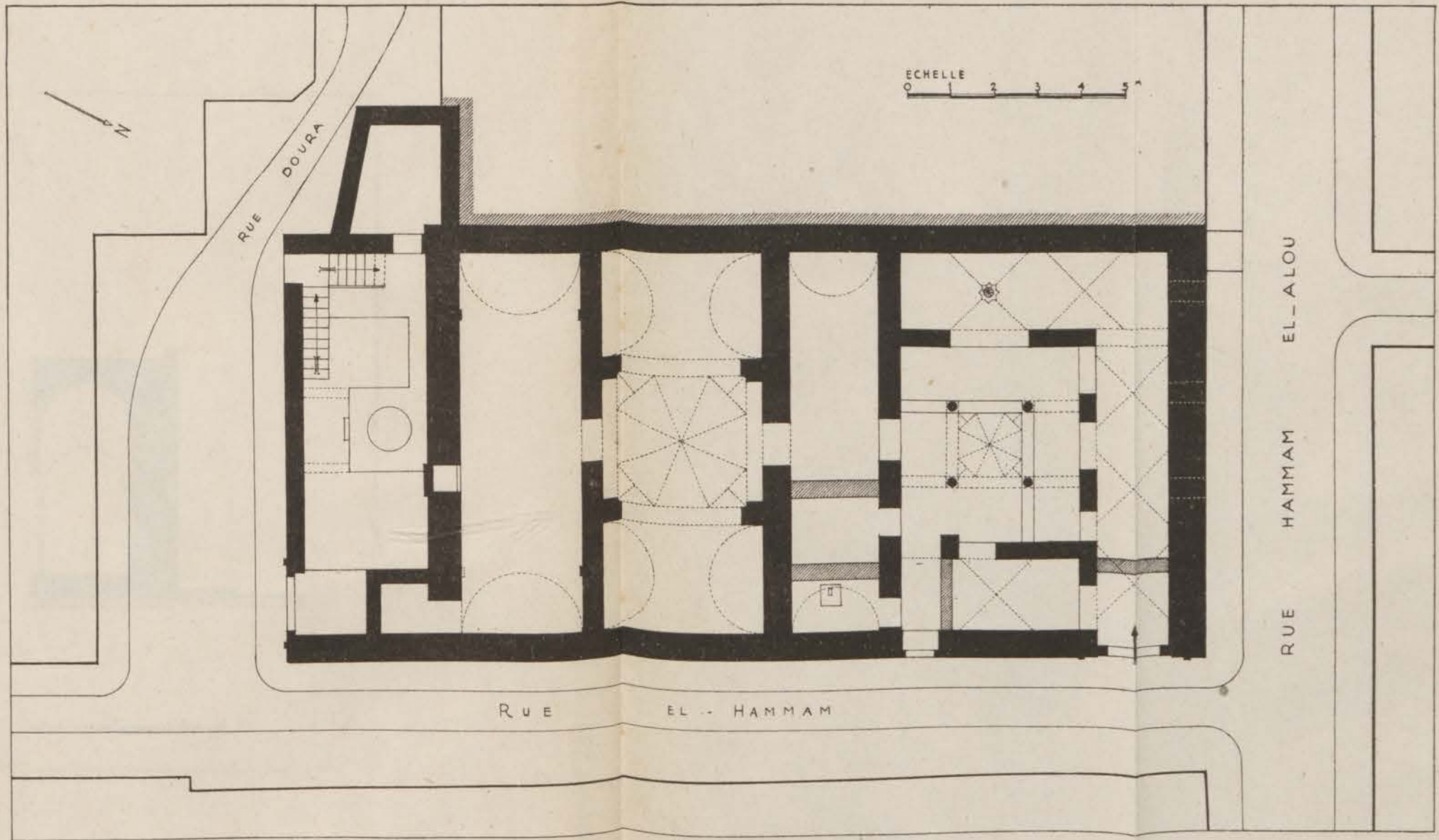

FIG. 75. — Hammam el-Jdid. Plan.

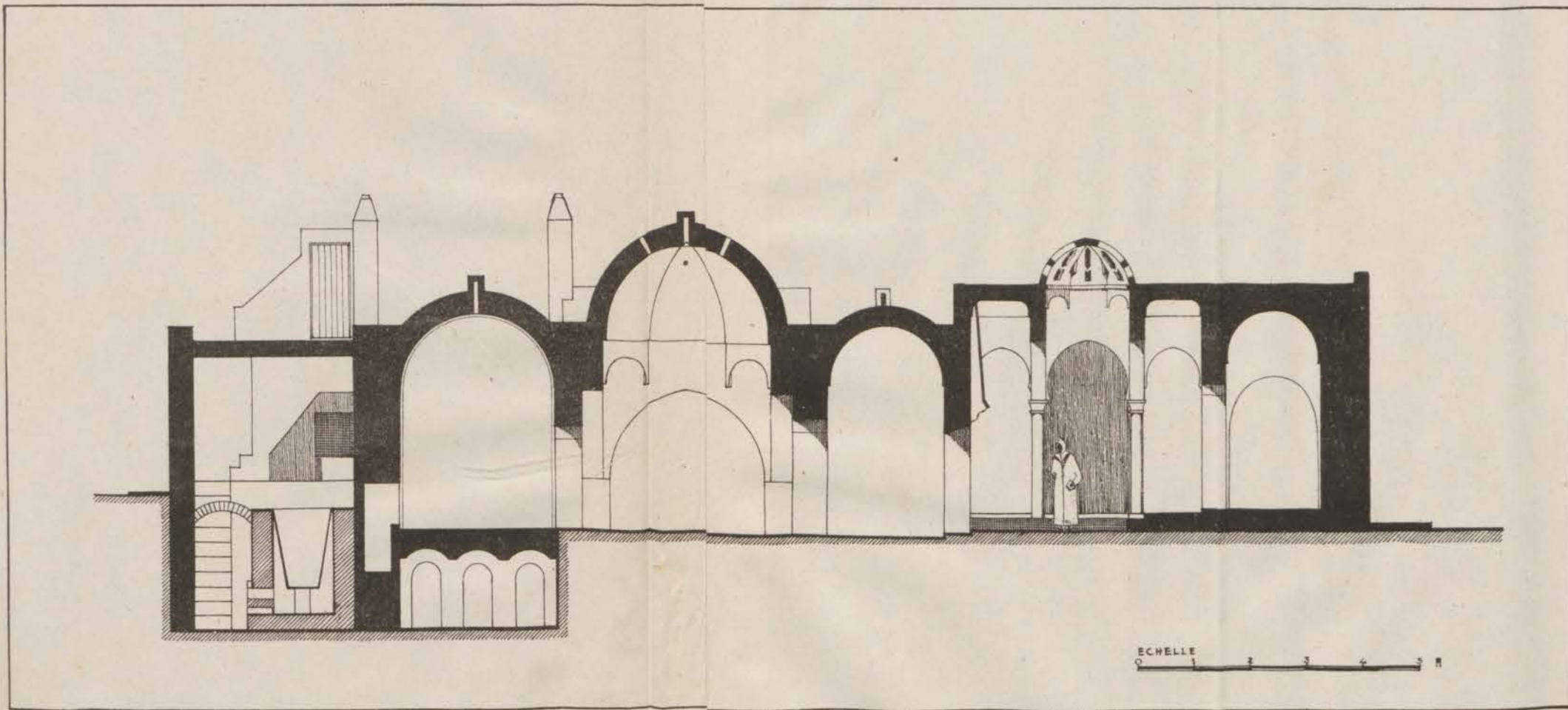

FIG. 76. — Hammam el-Jdid. Coupe.

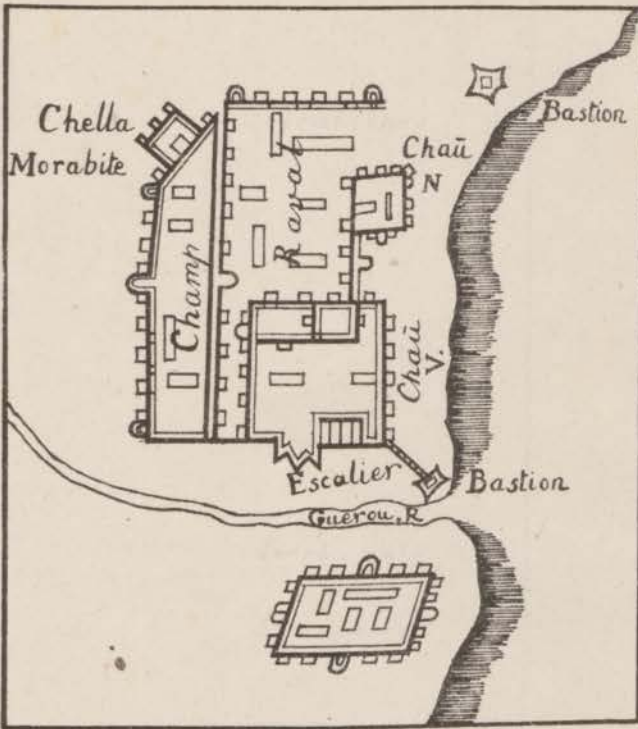

FIG. 77. — Plan de Rabat, d'après Mouette.

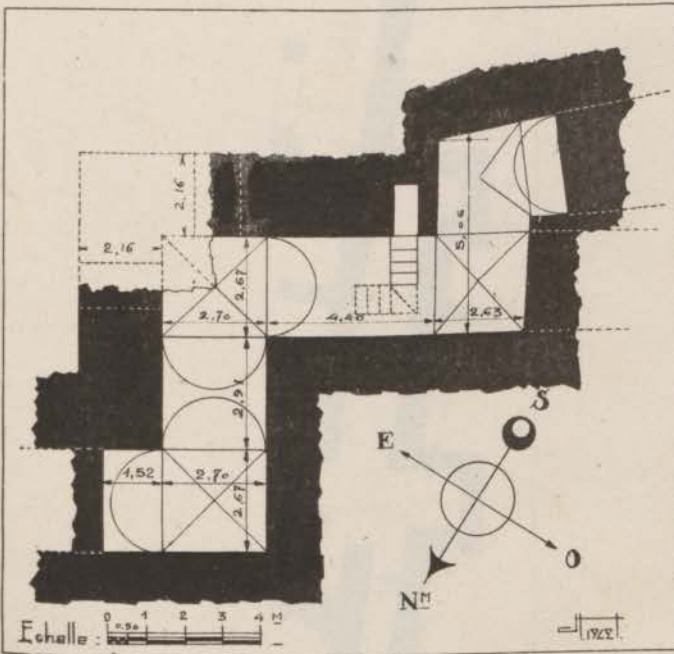

FIG. 78. — Qasba des Oudaia. Souterrain, au-dessous de la propriété du pacha de Marrakech. Plan.

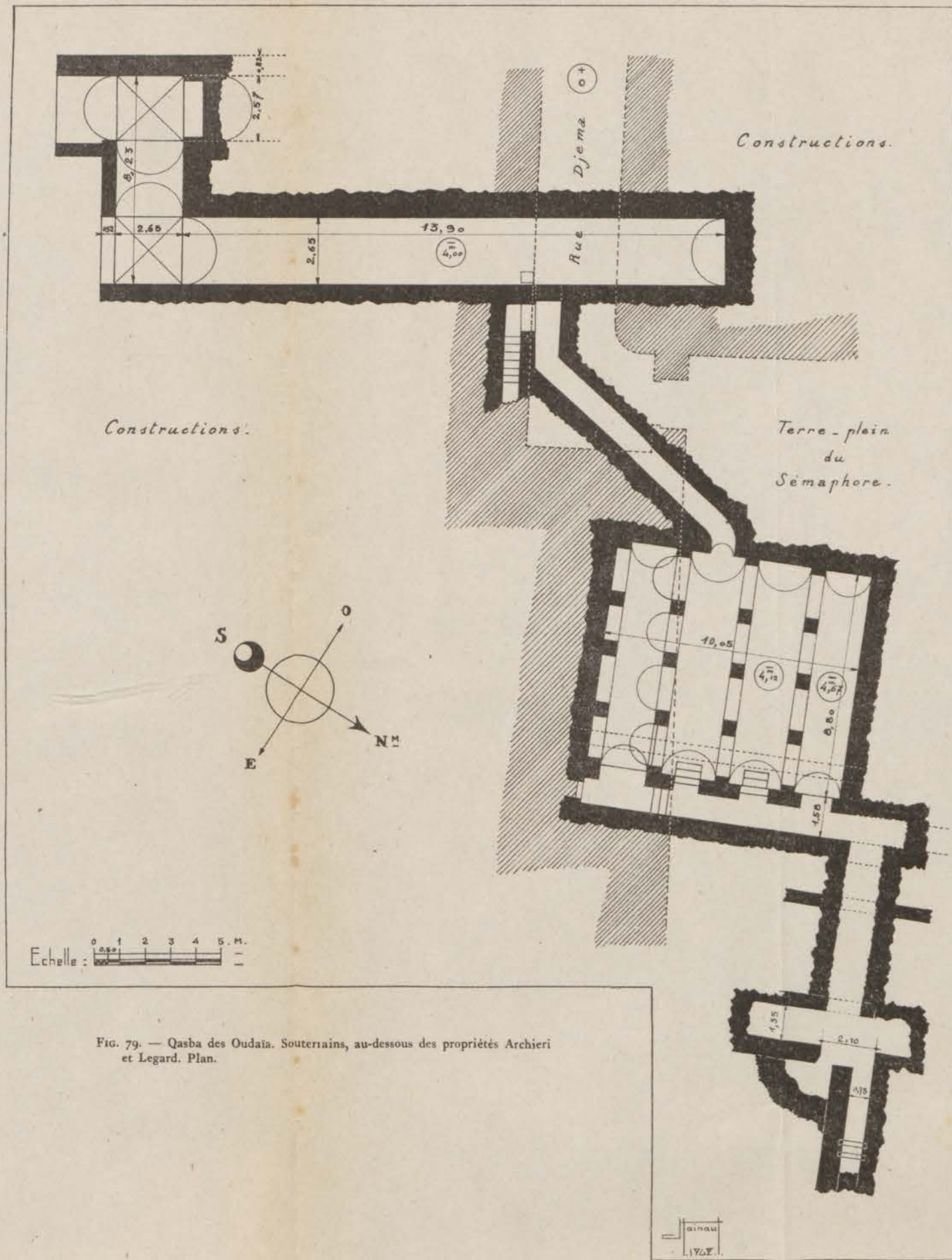

FIG. 79. — Qasba des Oudaia. Souterrains, au-dessous des propriétés Archieri et Legard. Plan.

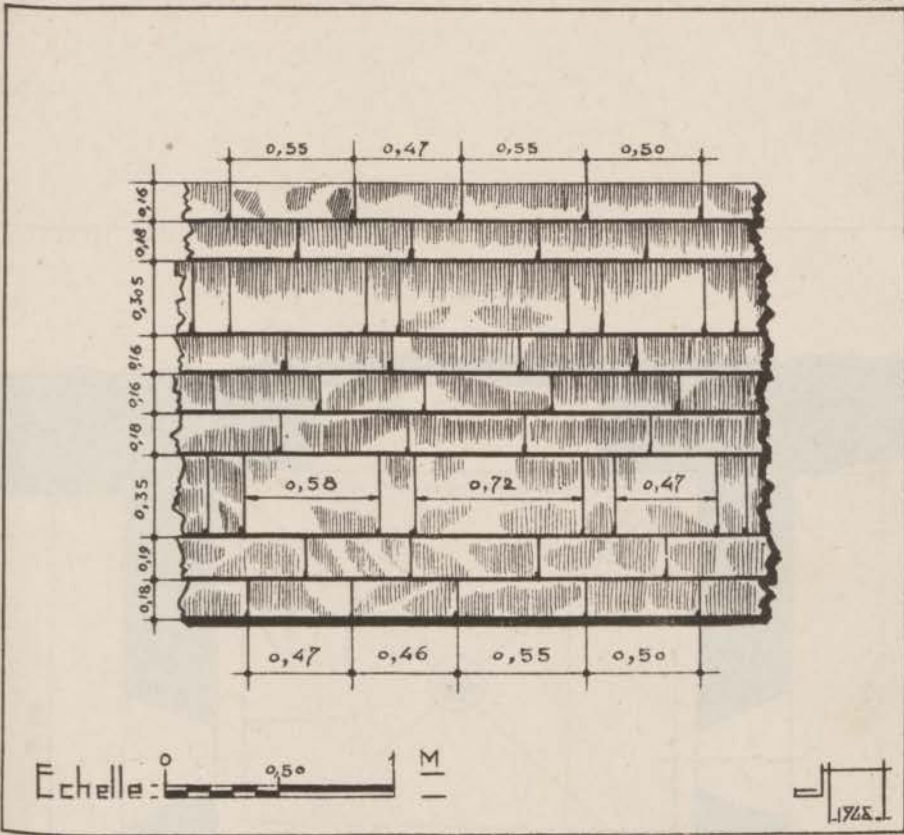

FIG. 80. — Qasba des Oudaïa. Muraille nord-est de l'anse du café maure. Croquis coté de l'appareil.

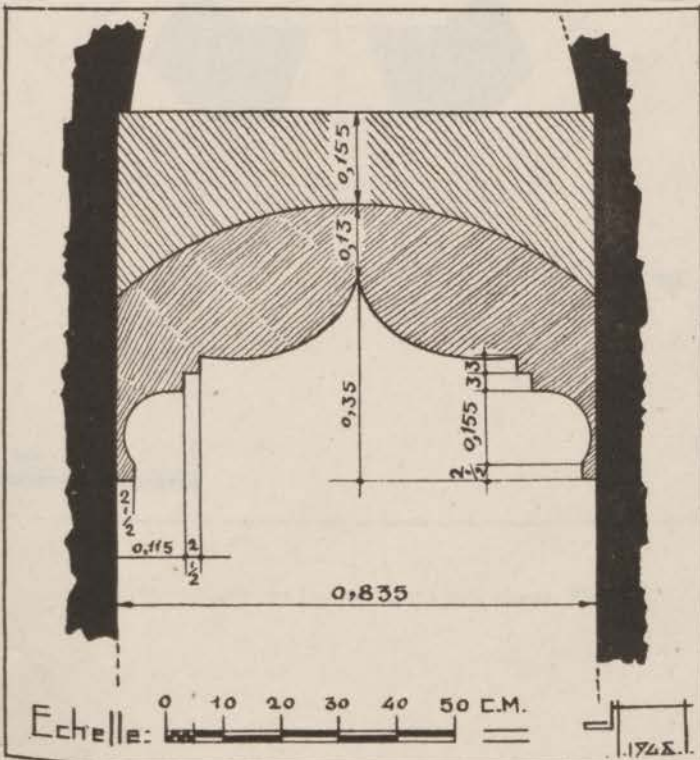

FIG. 81. — Qasba des Oudaïa. Tour des Pirates. Arc en accolade de l'escalier intérieur.

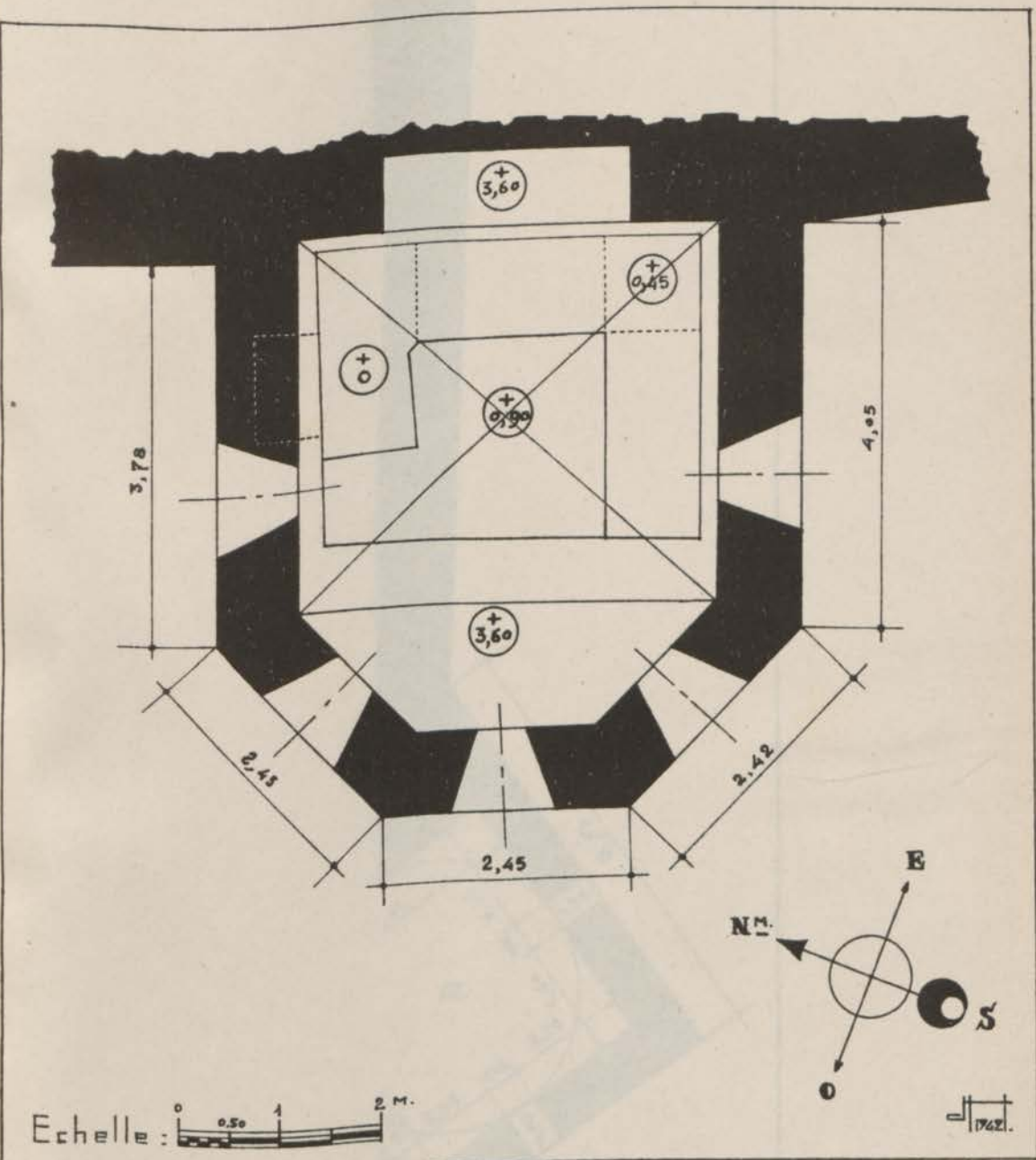

FIG. 82. — Qasba des Oudaia. Tour à pans coupés. Plan.

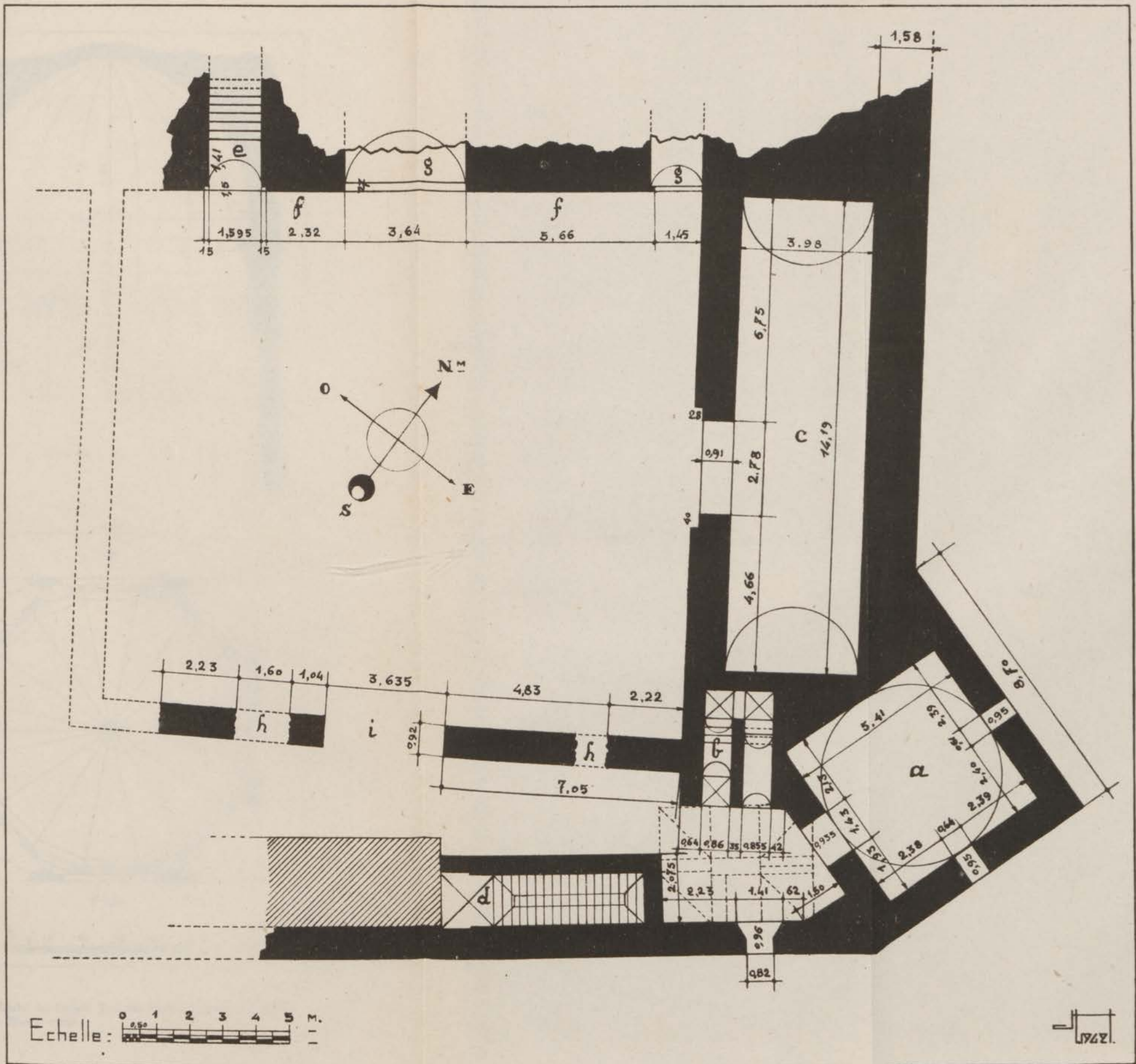

FIG. 83. — Qasba des Oudaia. Tour des Pirates, escalier des Pirates, constructions et ruines voisines. Plan d'ensemble.

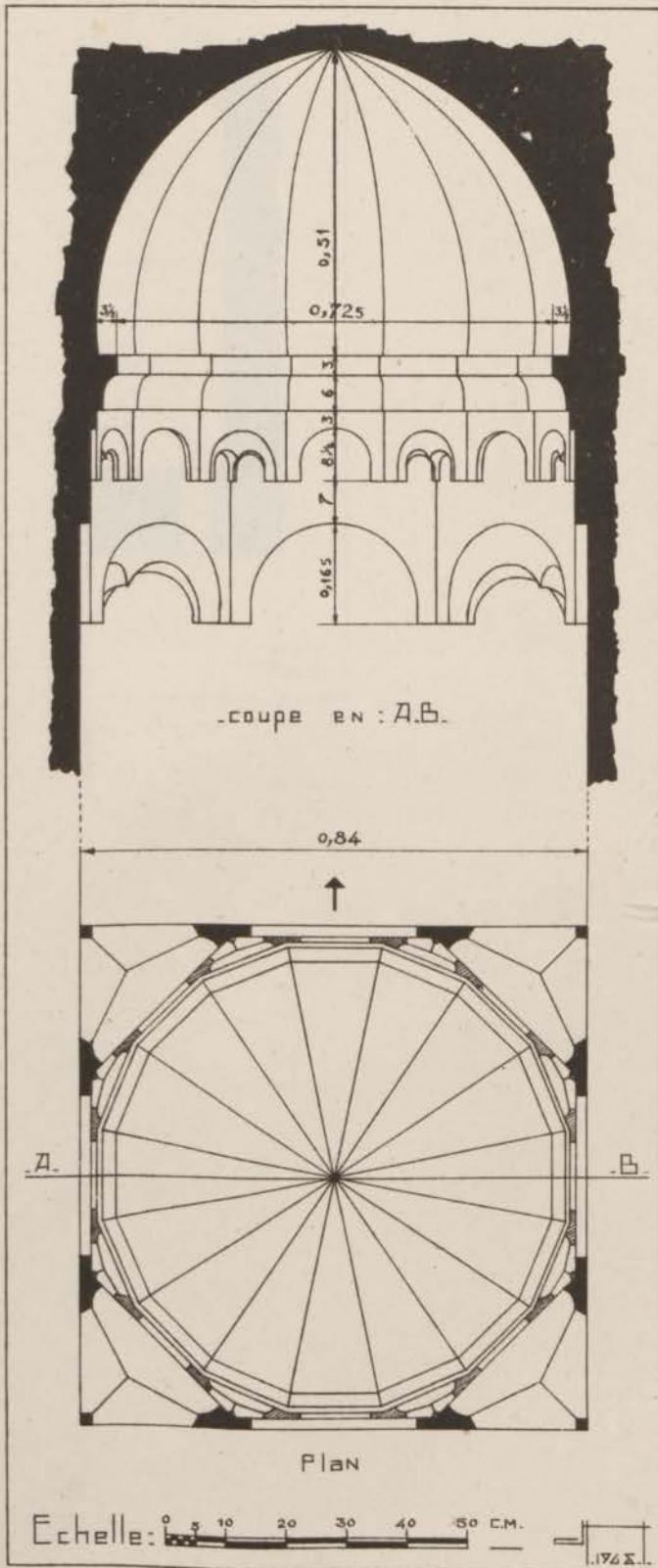
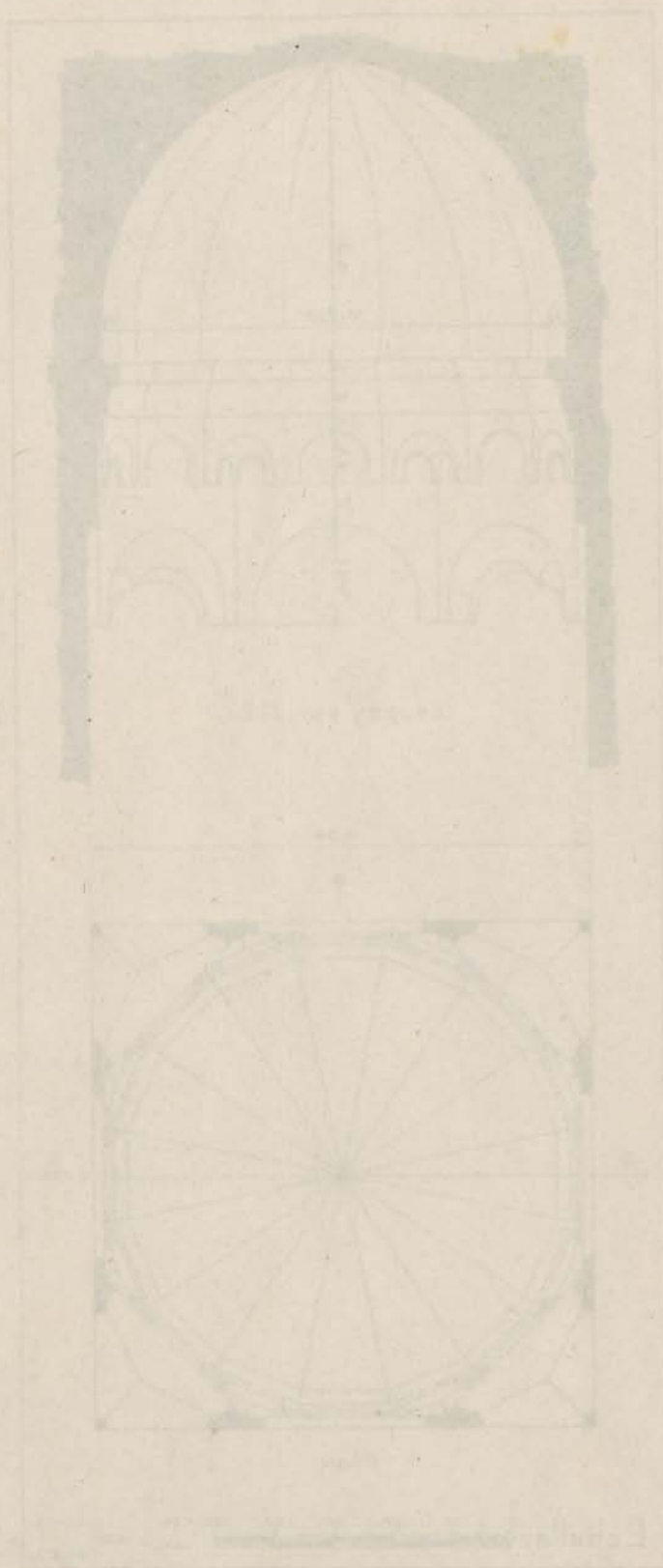

FIG. 84. — Qasba des Oudaia. Tour des Pirates. Coupole de l'escalier intérieur. Plan et coupe.



Architectural drawing of a dome and its base, showing the dome's structure and the circular floor plan below it.

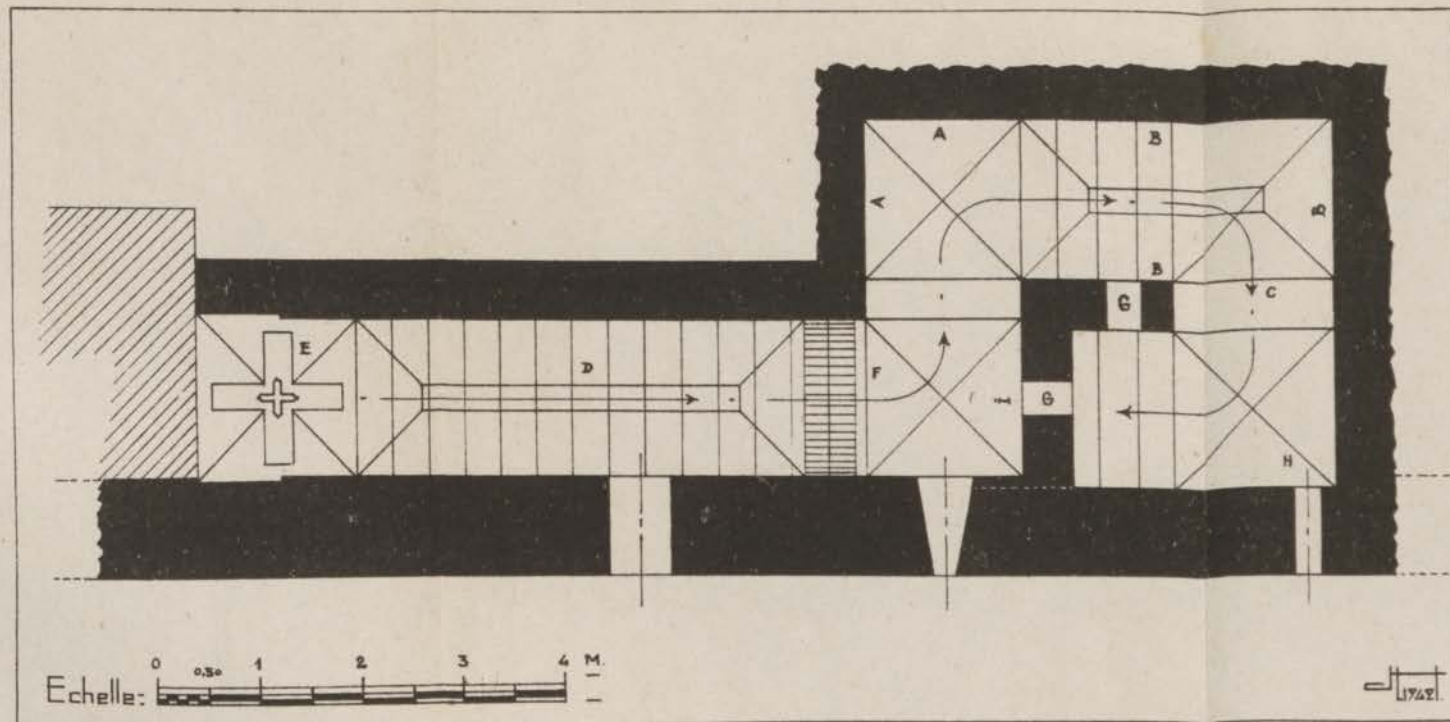

Fig. 85. — Qasba des Oudaia. Escalier des Pirates. Plan du départ et de la partie supérieure.

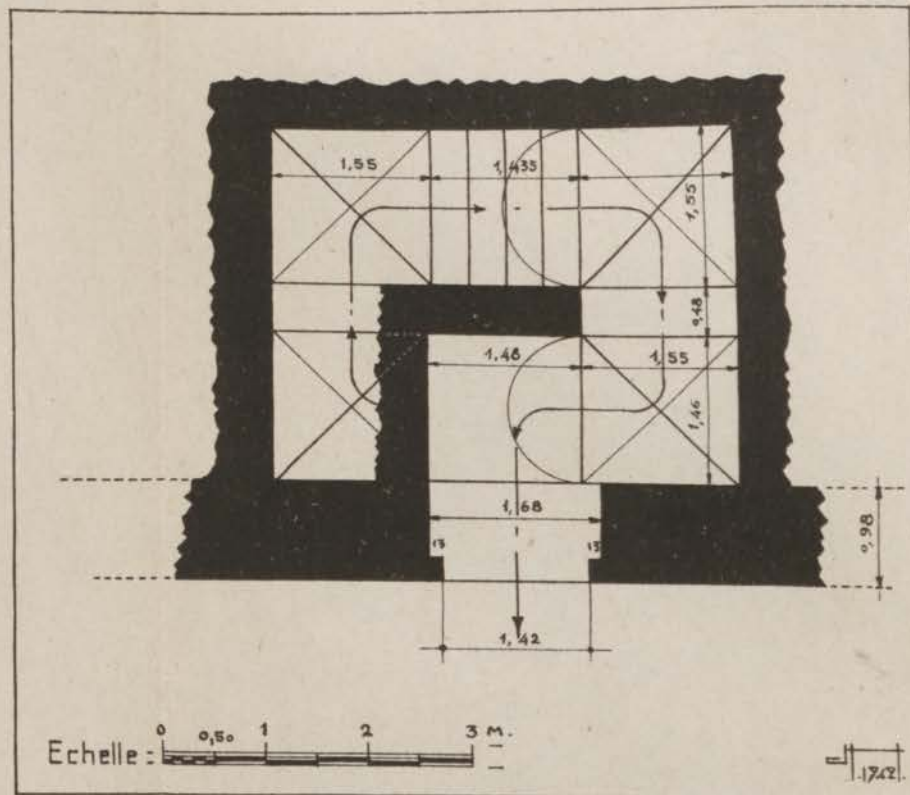

Fig. 86. — Qasba des Oudaia. Escalier des Pirates. Plan de la partie inférieure et de l'arrivée sur l'oued.

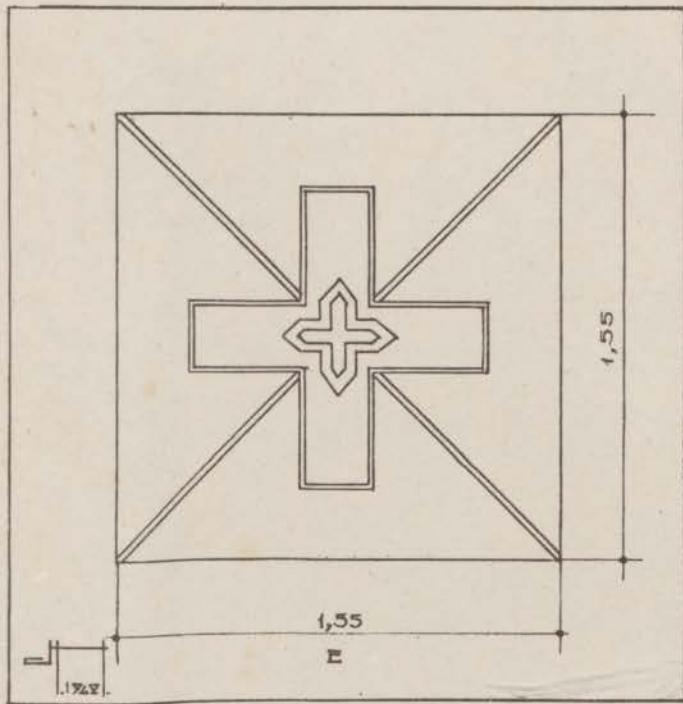

FIG. 87. — Qasba des Oudaia. Escalier des Pirates. Décor de la voûte en arc de cloître, au-dessus de l'entrée.

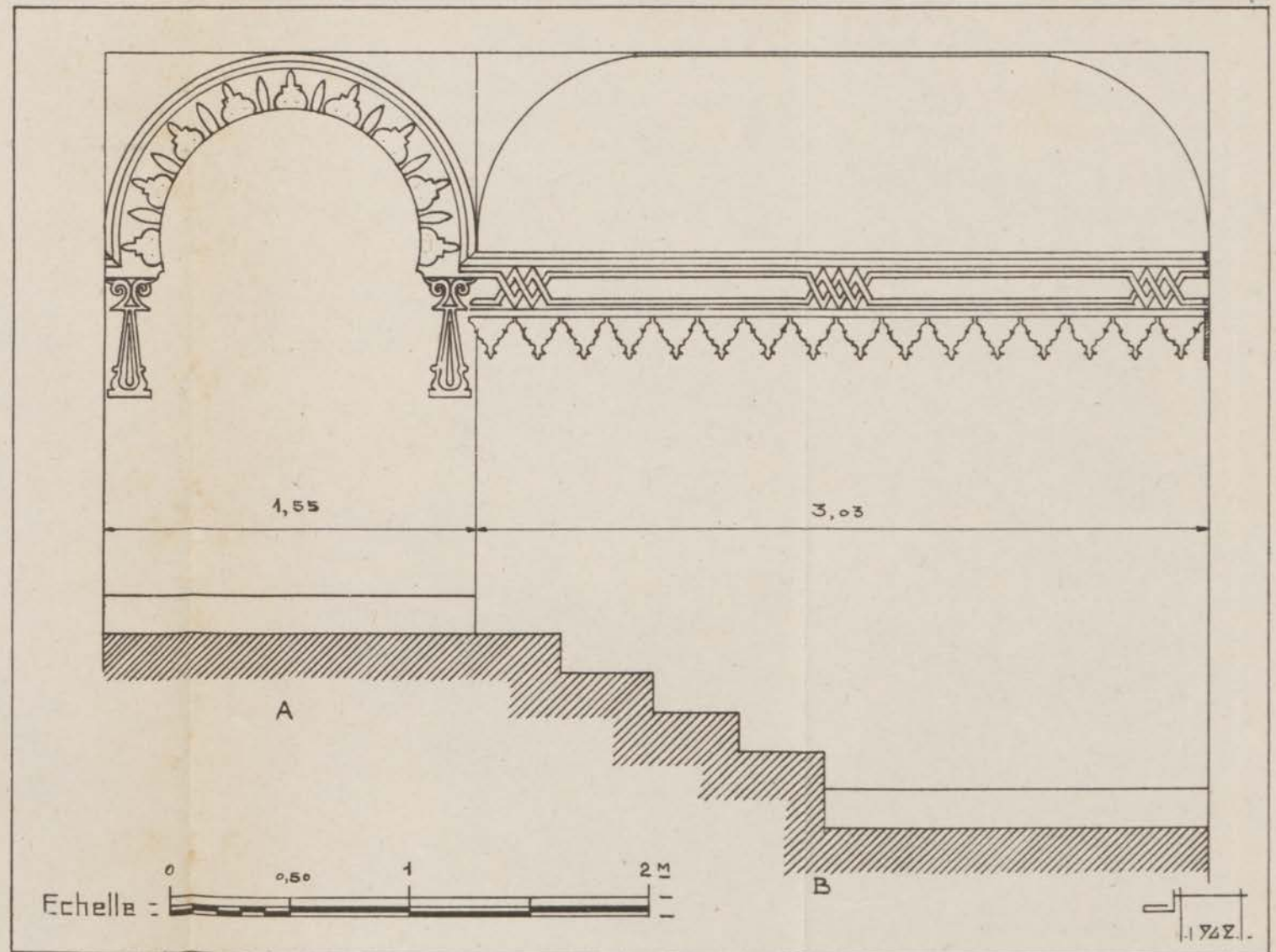

FIG. 89. — Qasba des Oudaia. Escalier des Pirates. Décor d'une paroi latérale.

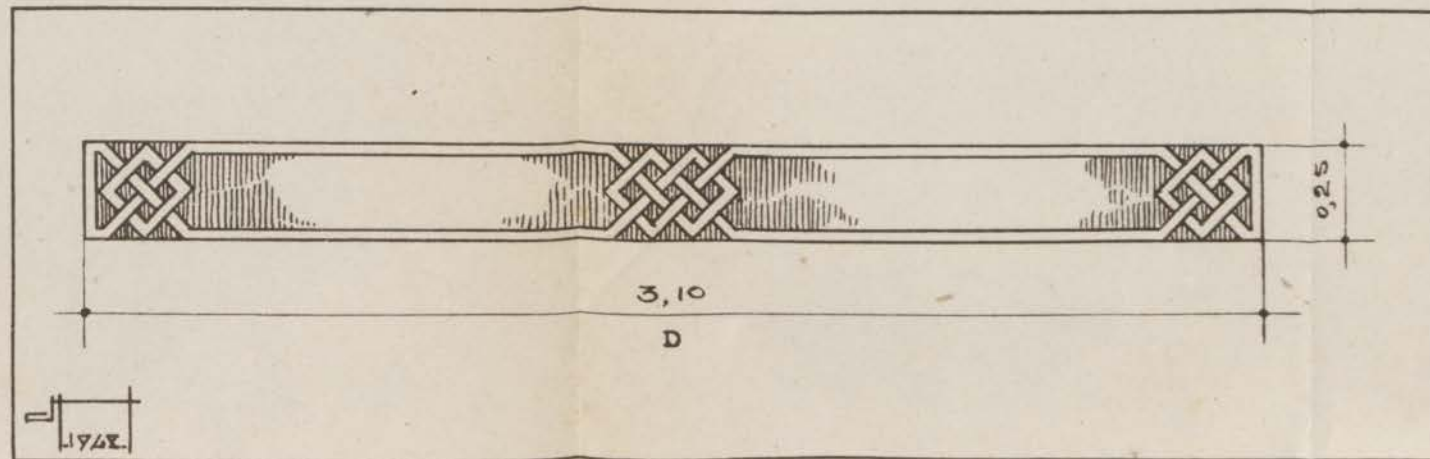
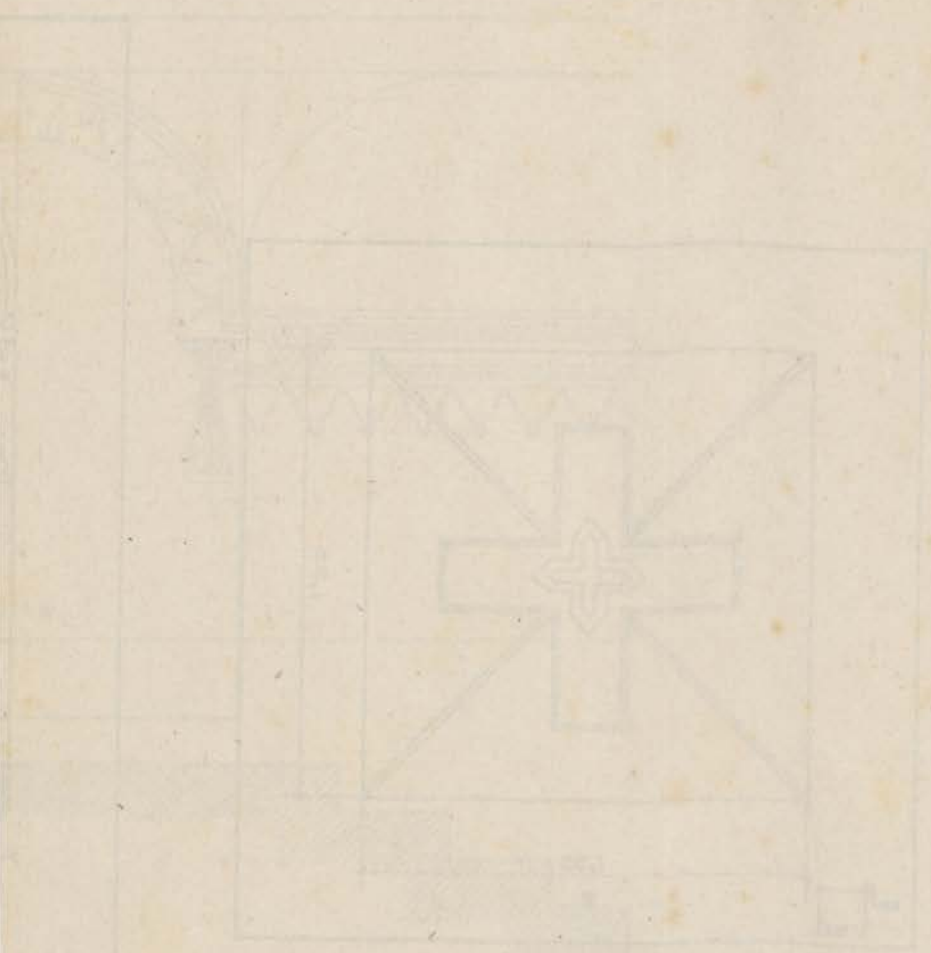

FIG. 88. — Qasba des Oudaia. Escalier des Pirates. Décor de la voûte en arc de cloître, au-dessus de la partie droite du départ.



Faint, illegible text or a caption located below the main architectural drawing.



Faint, illegible text or a caption located at the bottom left of the page.



FIG. 90. — Qasba des Ondaia. Escalier des Pirates. Partie droite du départ et arc gaufré.

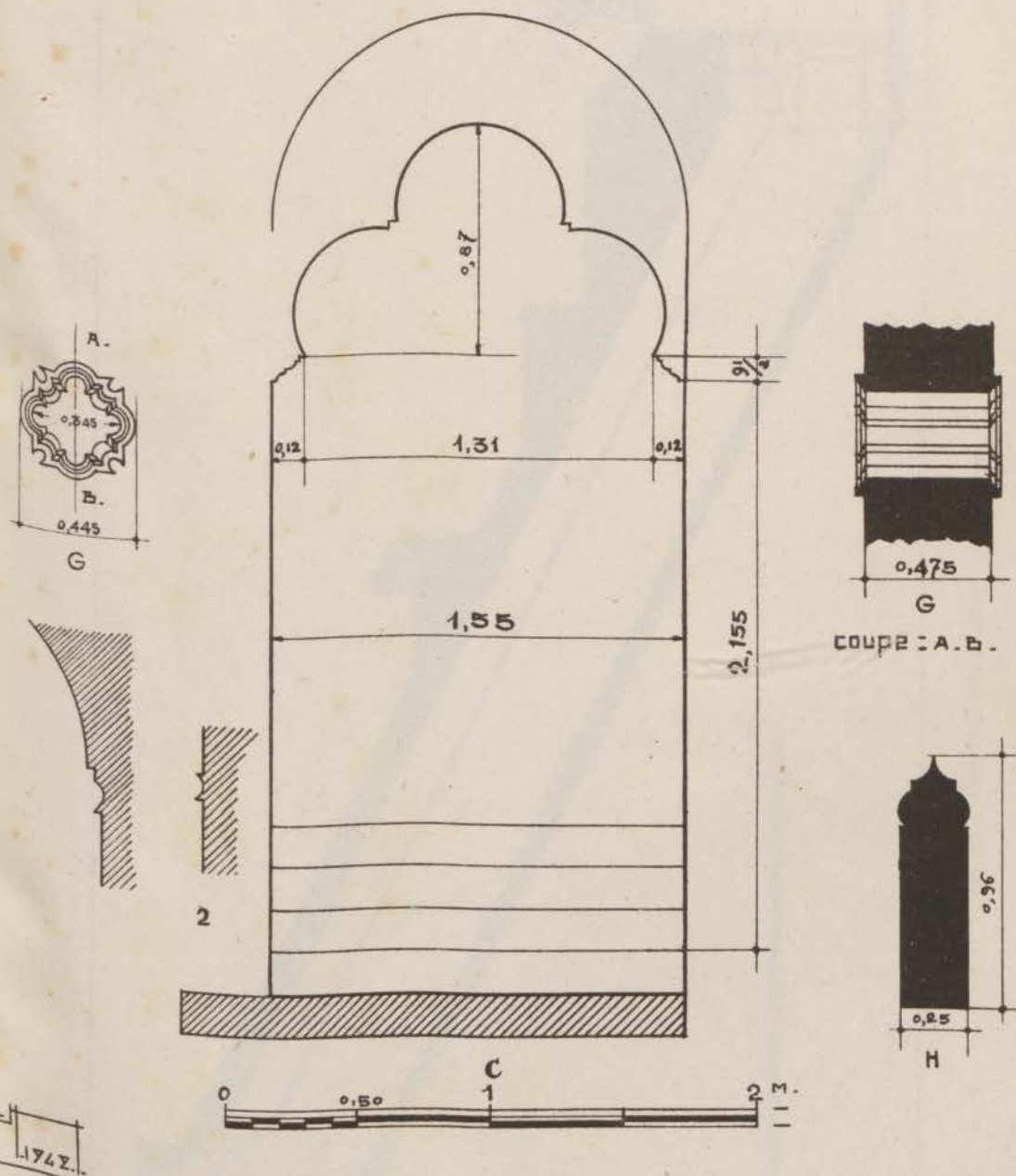

FIG. 91. — Qasba des Oudafa. Escalier des Pirates. Arc trilobé ; jour quadrilobé ; arc recticurviligne d'une ouverture sur l'oued.

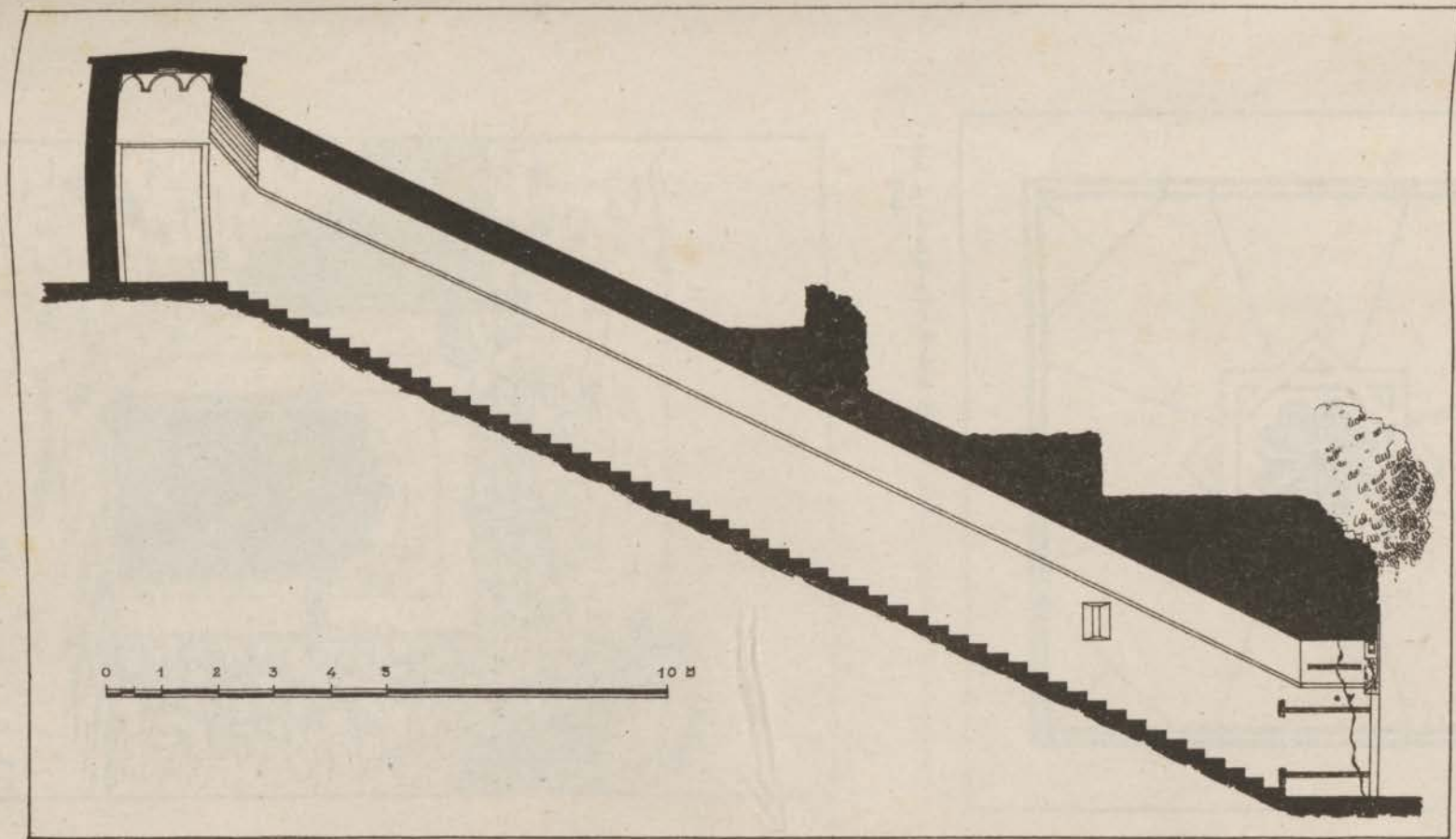

FIG. 92. — Qasba des Oudaïa. Escalier couvert. Coupe.

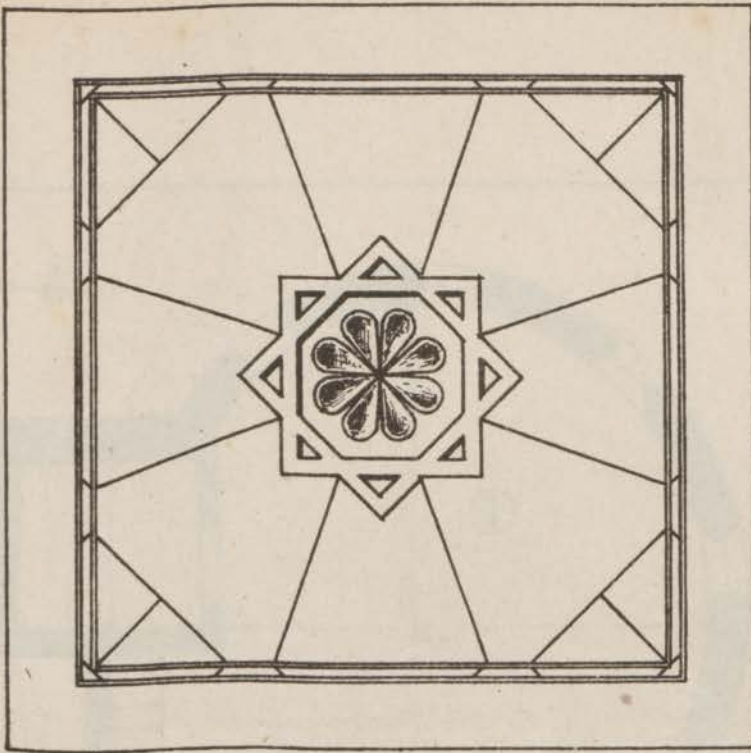

FIG. 93. — Qasba des Oudata. Escalier couvert. Coupole du palier supérieur. Plan.



FIG. 94. — Qasba des Oudata. Escalier couvert. Baie d'accès inférieure.



Fig. 1. — Plan of the Palace of the Sultan, Constantinople, showing the central courtyard and the main entrance.

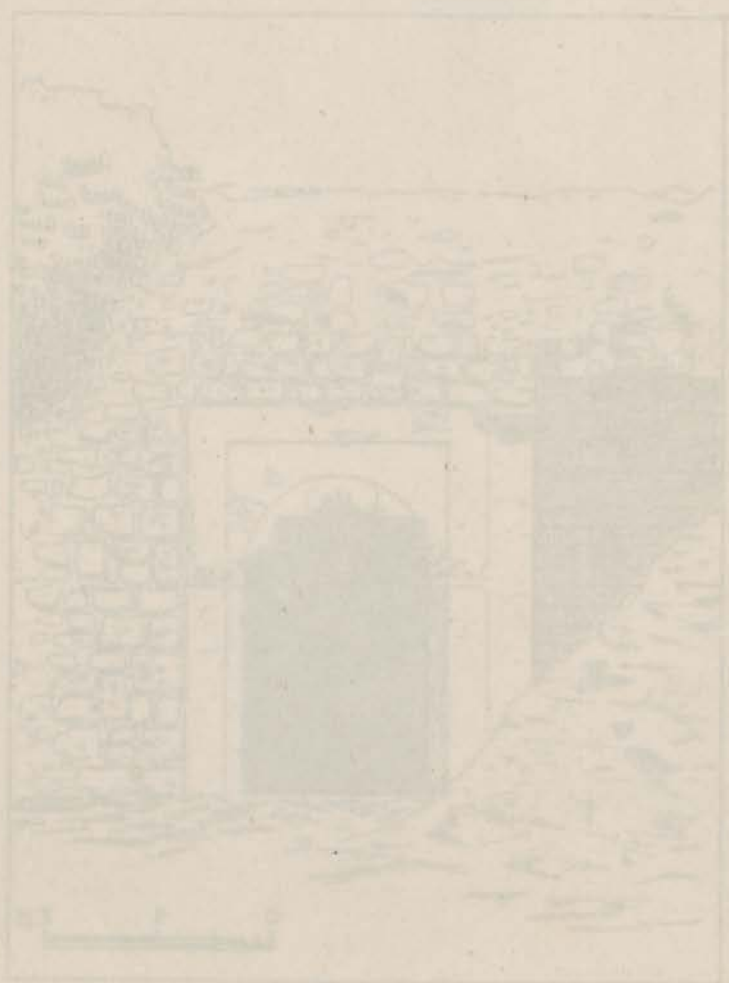

Fig. 2. — Section of the Palace of the Sultan, Constantinople, showing the interior of the central courtyard and the main entrance.

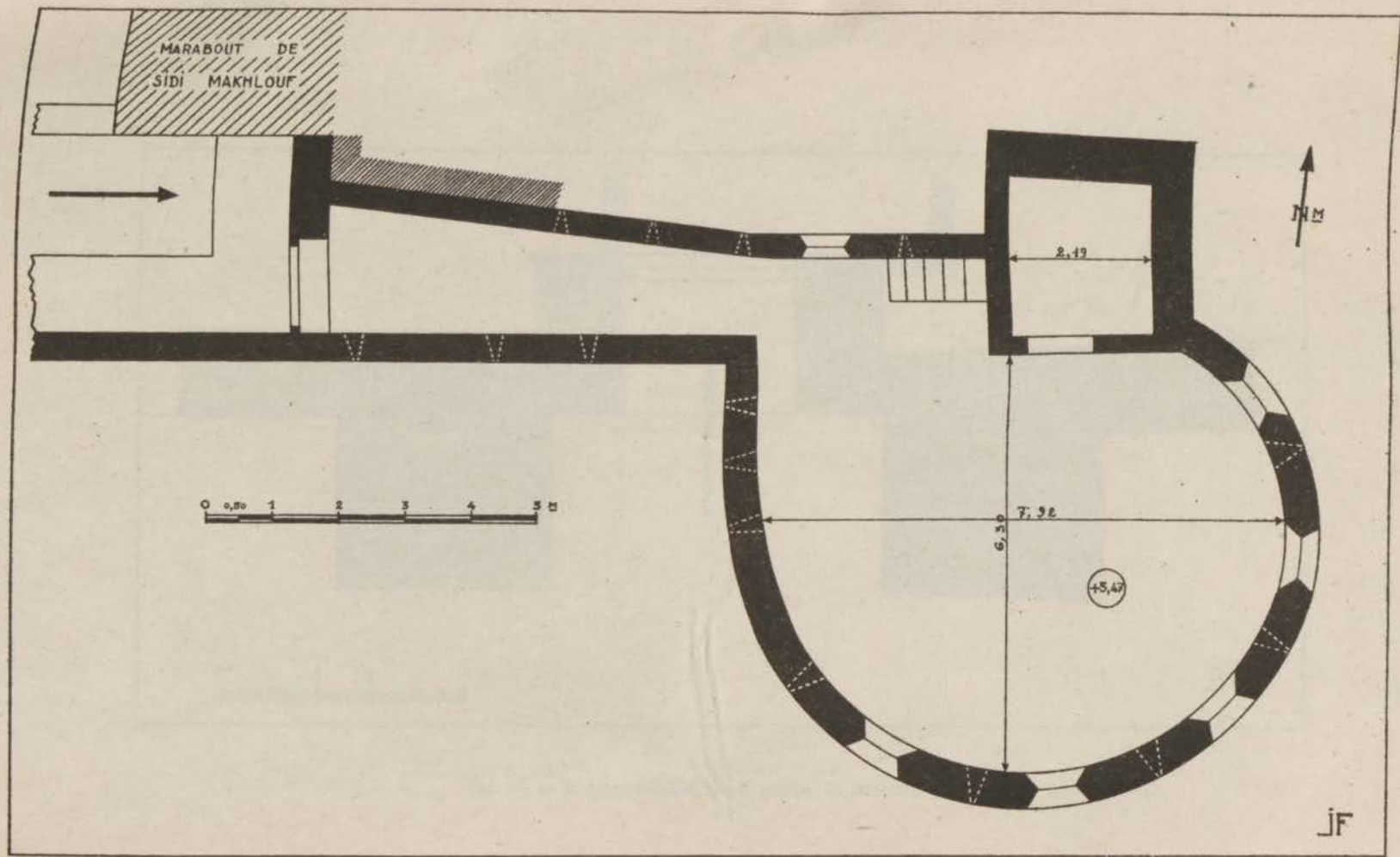

FIG. 95. — Enceinte andalouse de la médina. Barj Sidi Makhlouf. Plan.

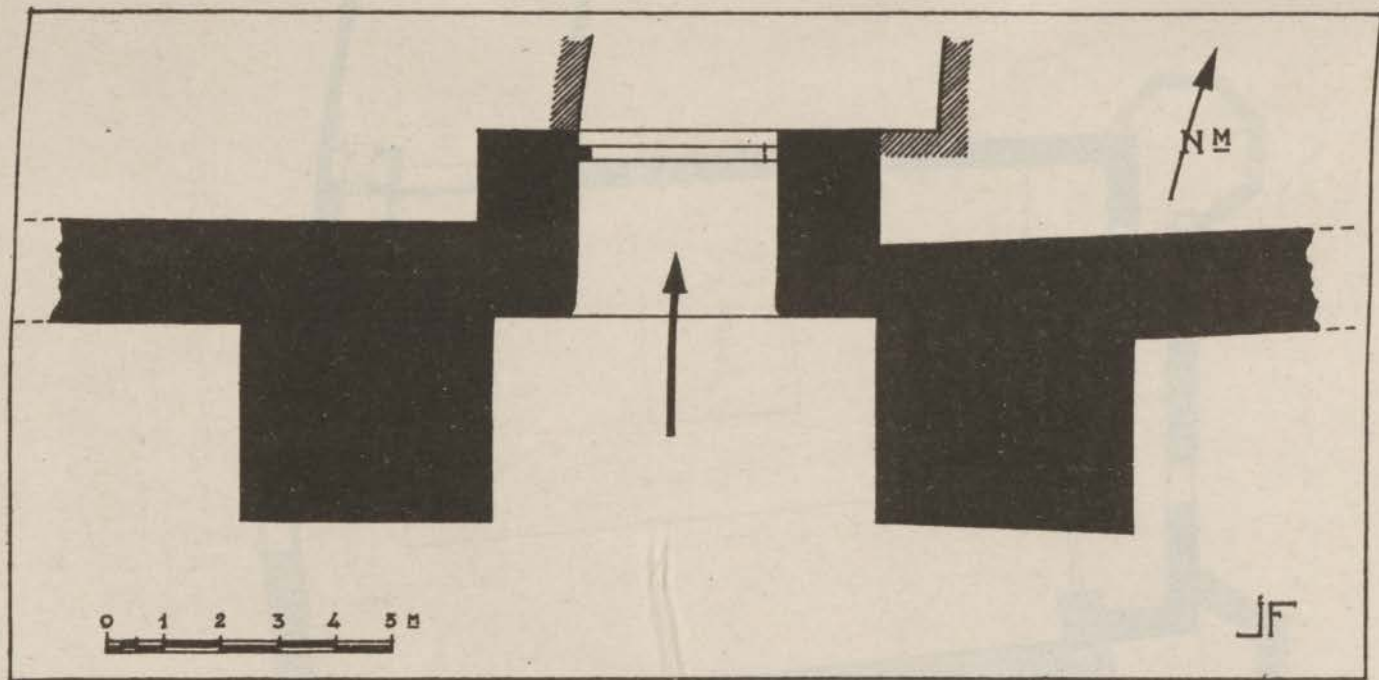

FIG. 96. — Enceinte andalouse de la médina. El Bououtba. Plan.

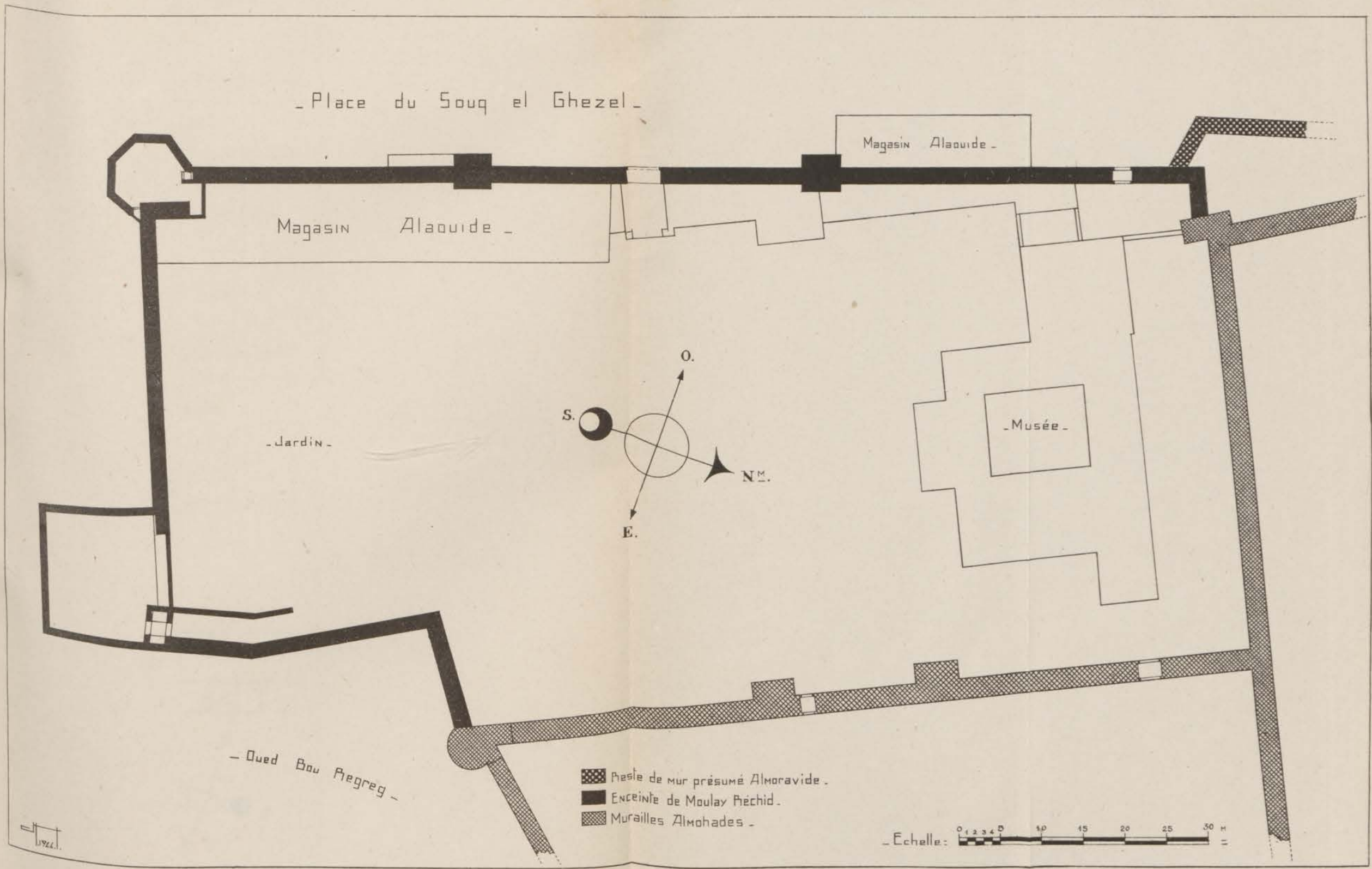
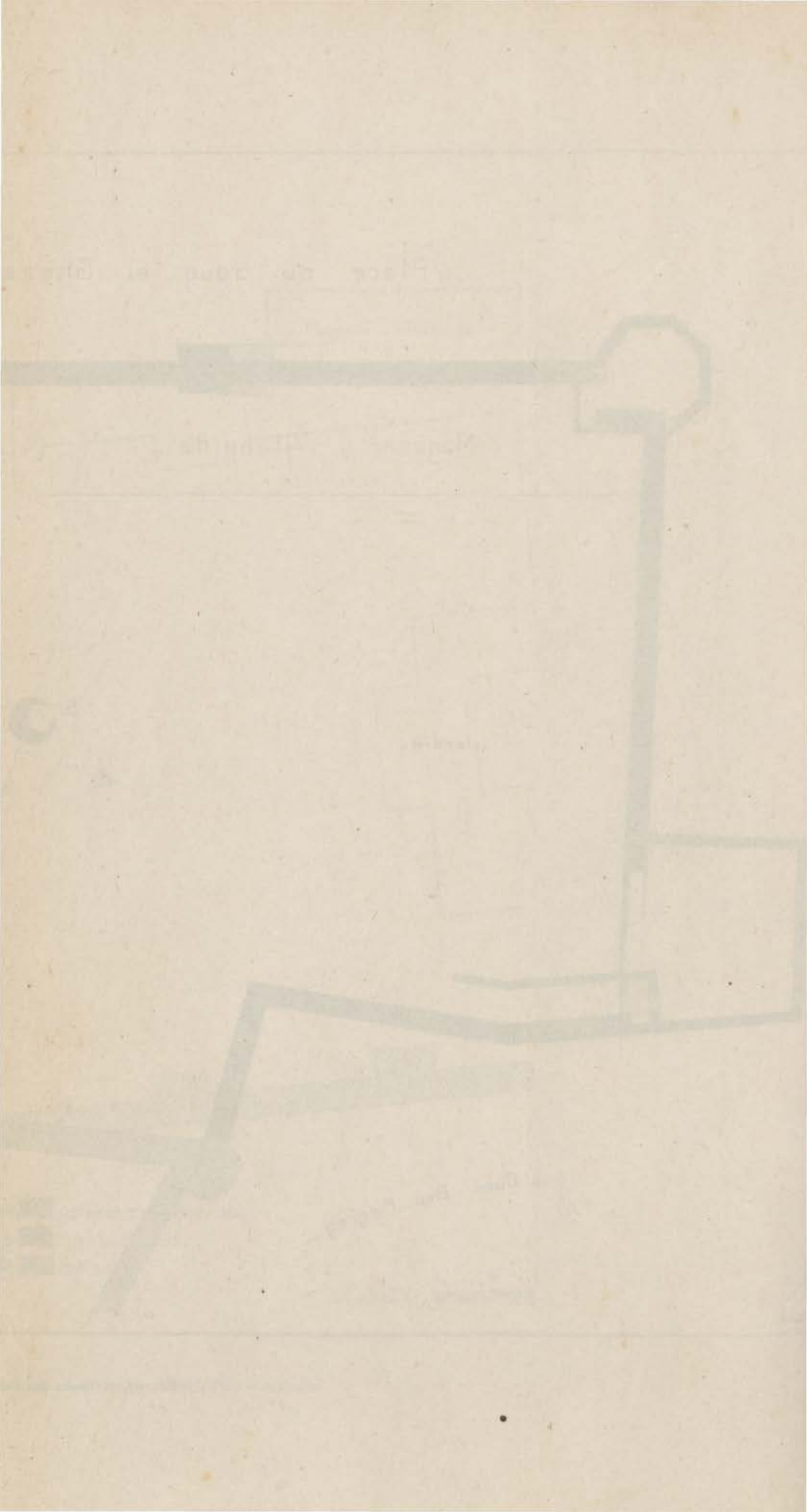

FIG. 97. — Qasba des Oudala. Enceinte de Moulay er-Rechid. Plan d'ensemble.



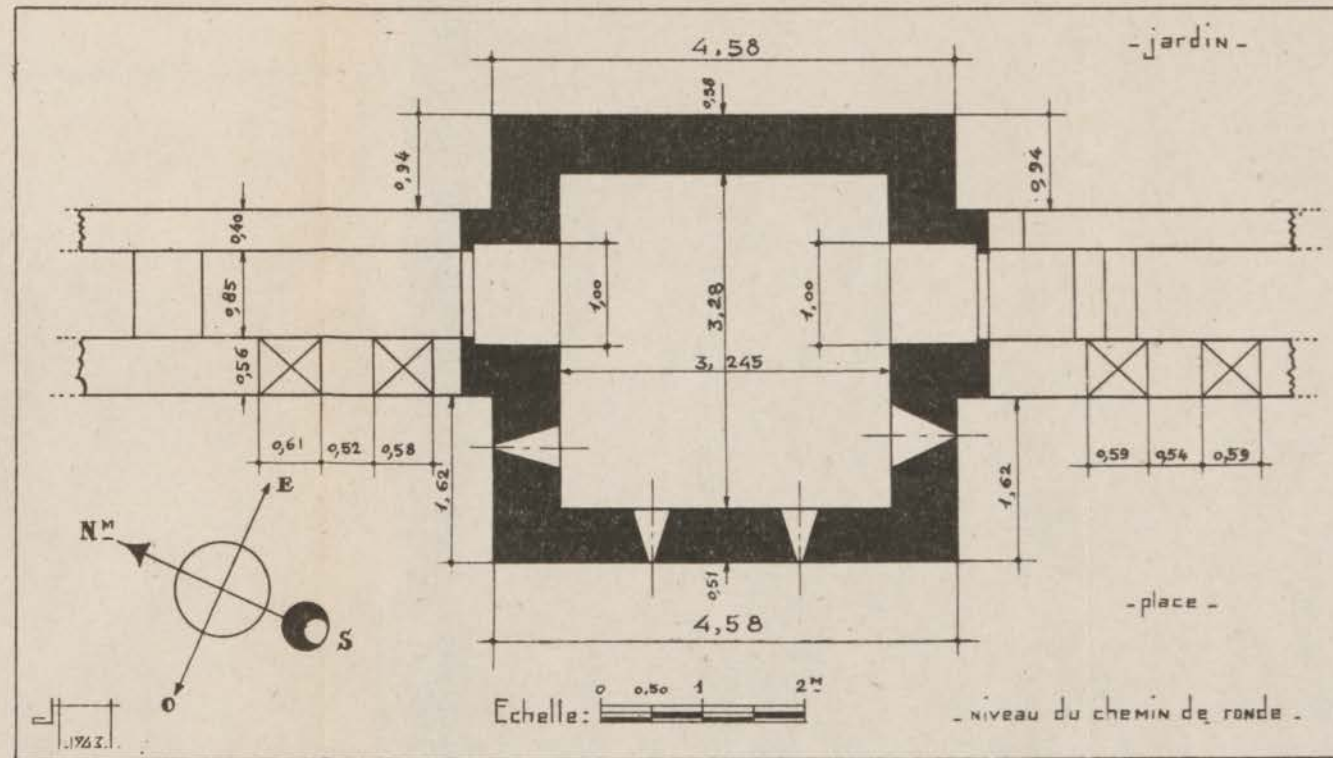

FIG. 98. — Qasba des Oudaia. Encinte de Moulay er-Rechid. Plan d'une tour, au niveau du chemin de ronde.

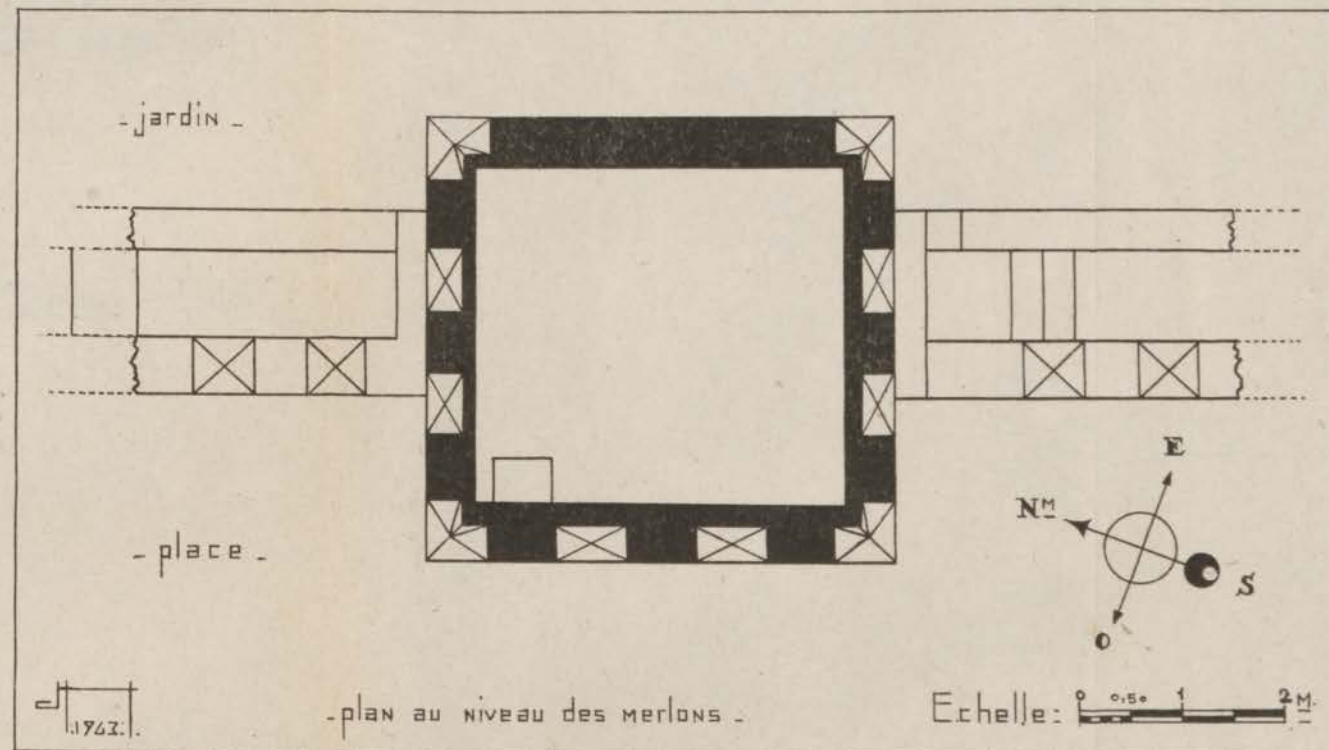

FIG. 99. — Qasba des Oudaia. Encinte de Moulay er-Rechid. Plan d'une tour au niveau des merlons.

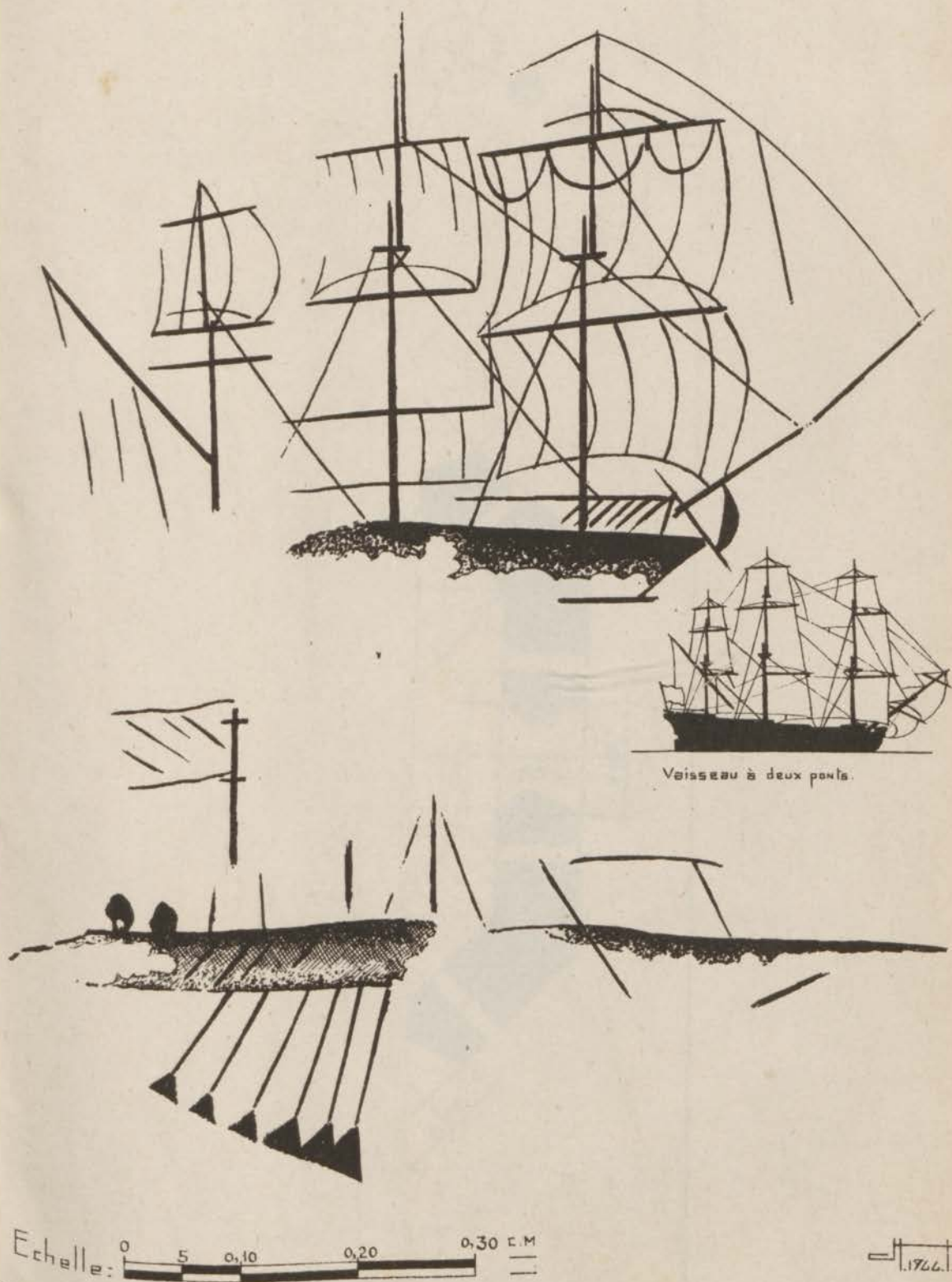

FIG. 100. — Qasba des Oudaïa. Enceinte de Moulay er-Rechid. Graffiti d'une des tours.

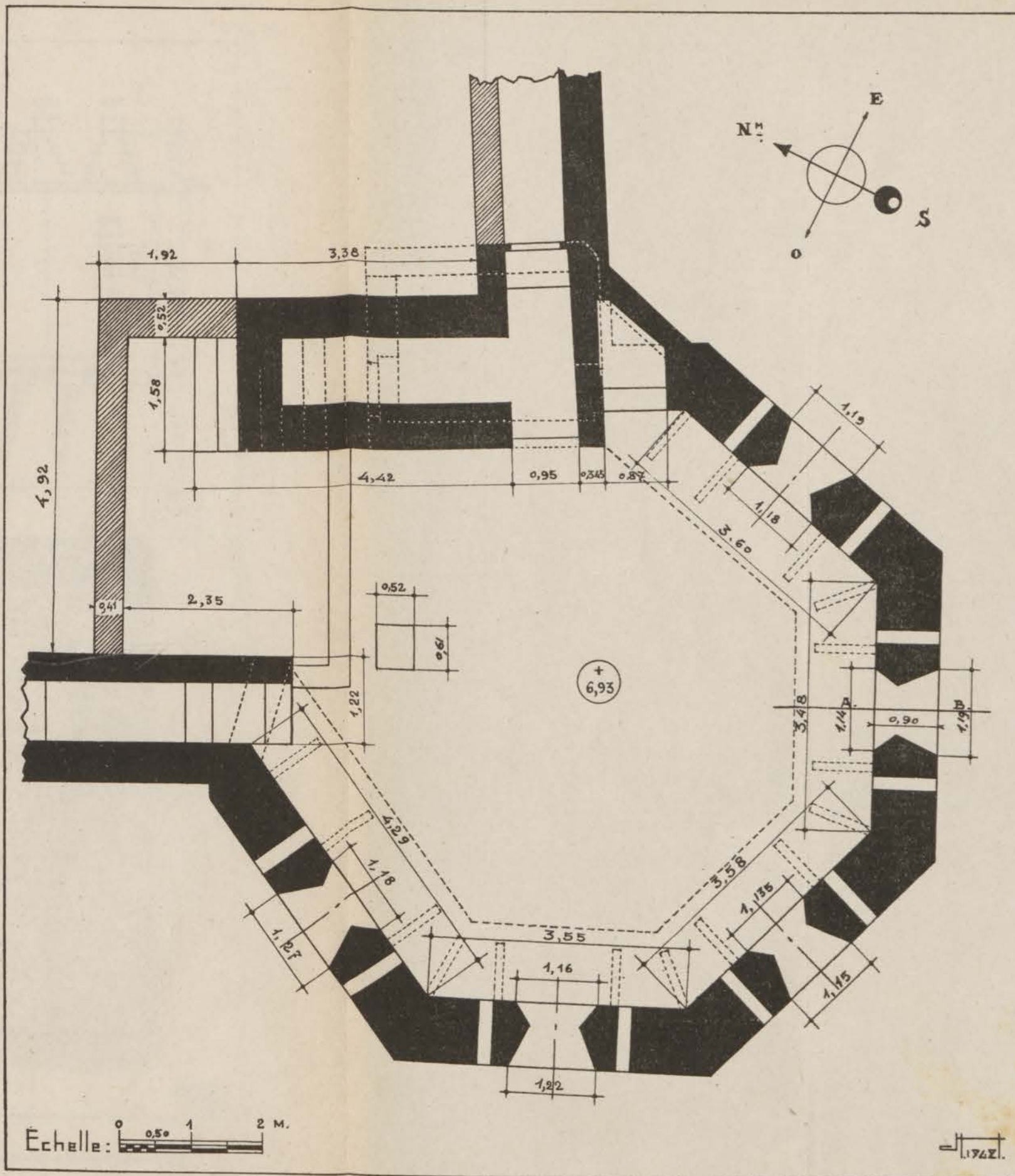

FIG. 101. — Qasba des Oudaia. Enceinte de Moulay er-Rechid. Bastion heptagonal. Plan d'ensemble.

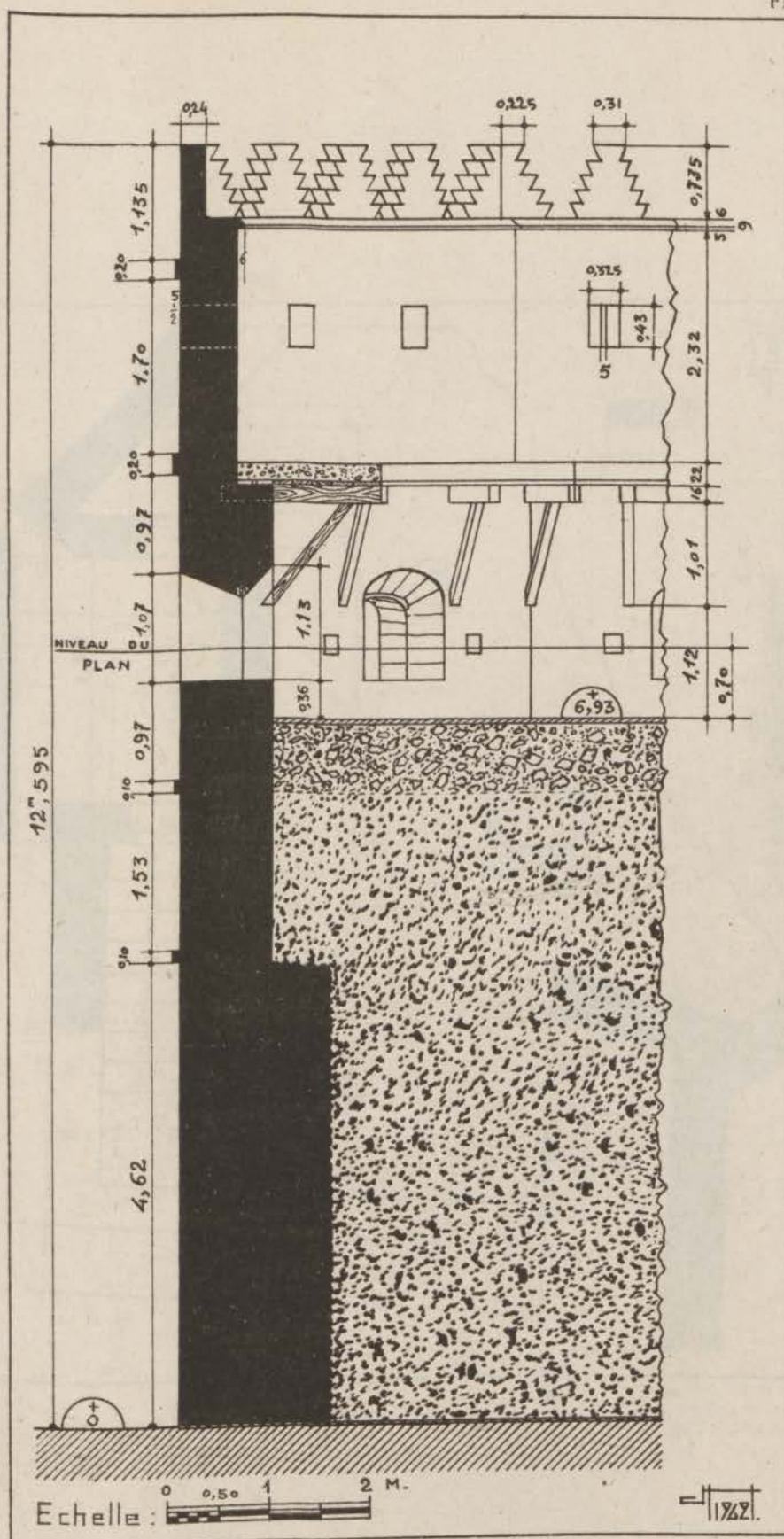

FIG. 102. — Qasba des Oudaïa. Enceinte de Moulay er-Rechid. Bastion heptagonal. Coupe.

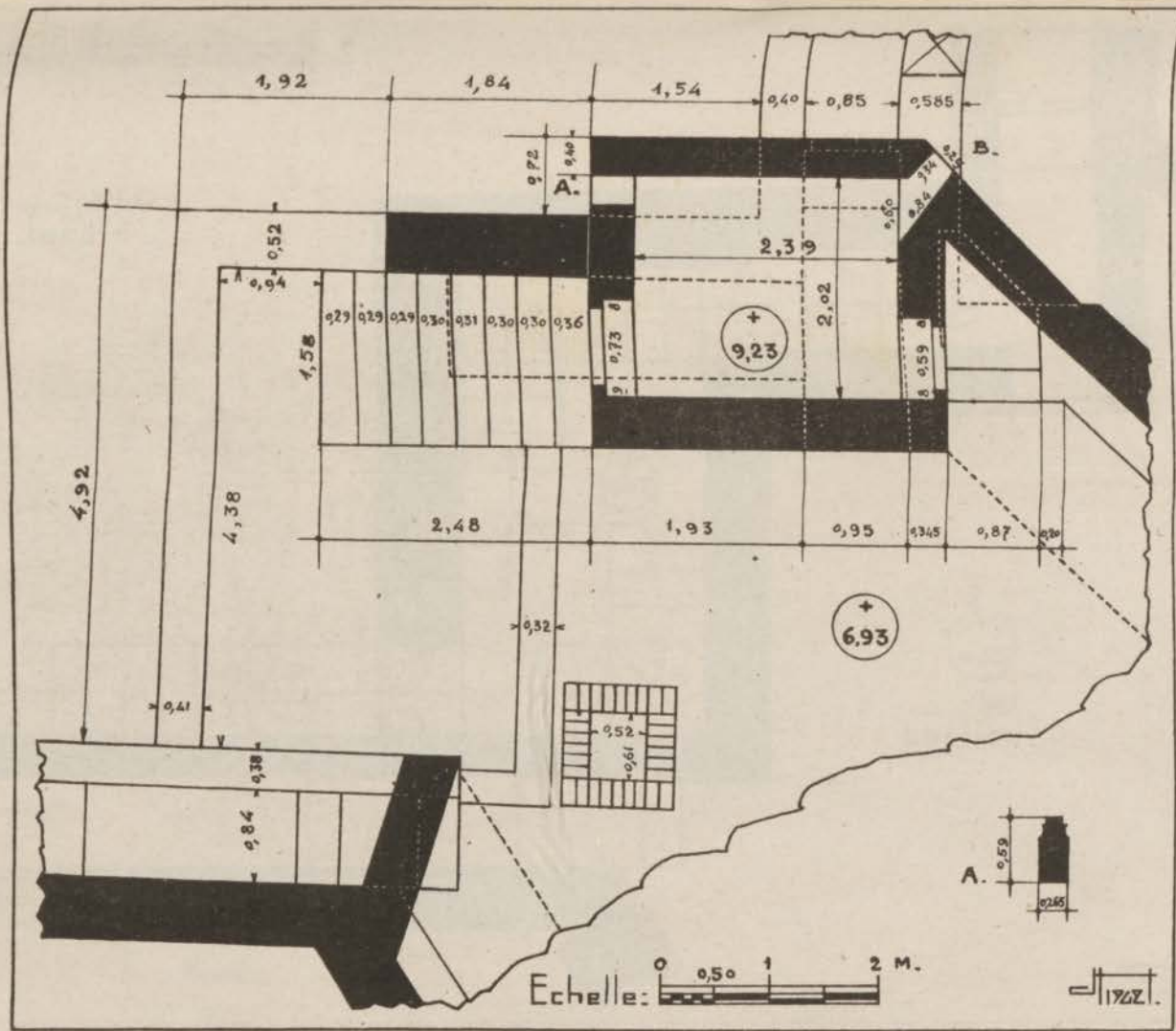

FIG. 103. — Qasba des Oudaïa. Enceinte de Moulay er-Rechid. Bastion heptagonal. Plan partiel de l'étage.

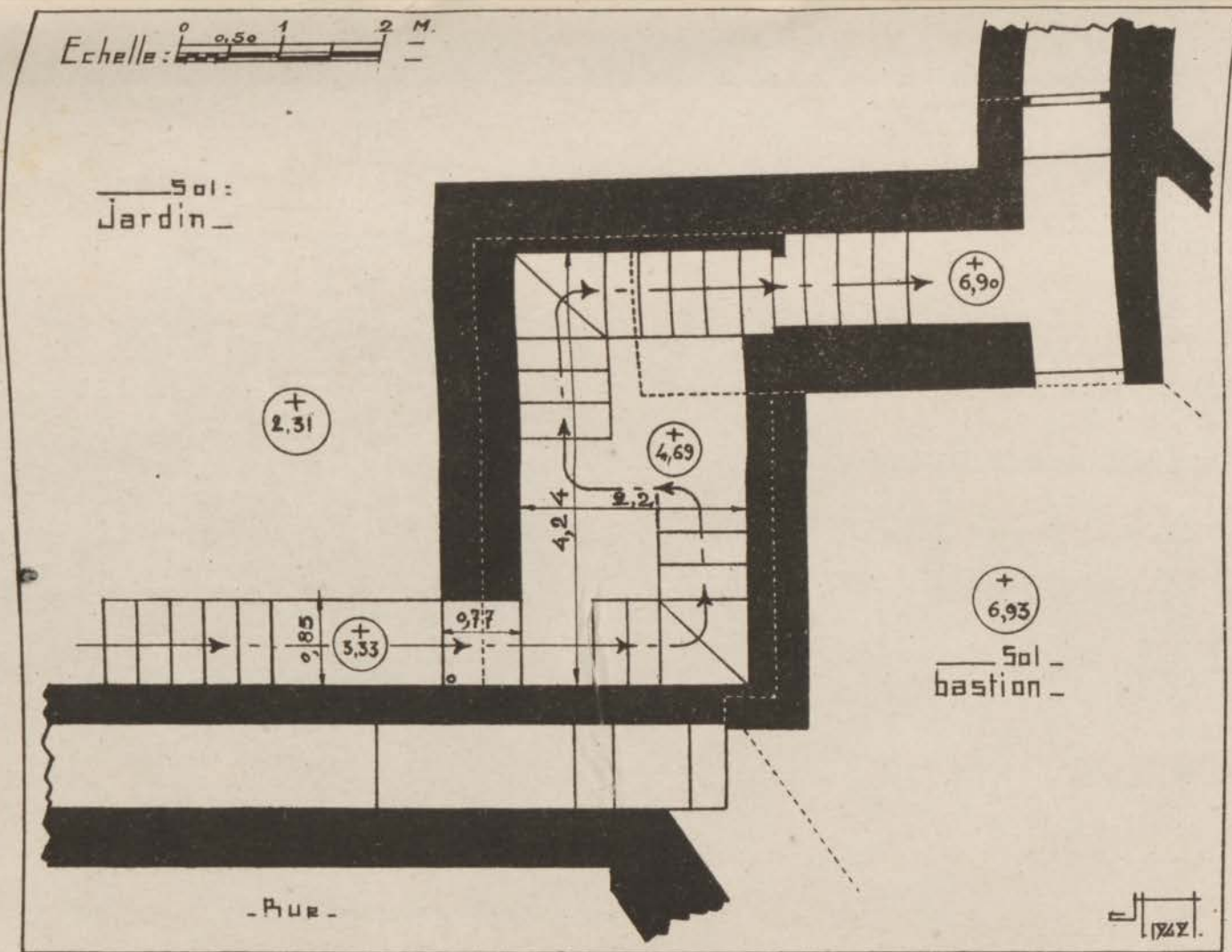
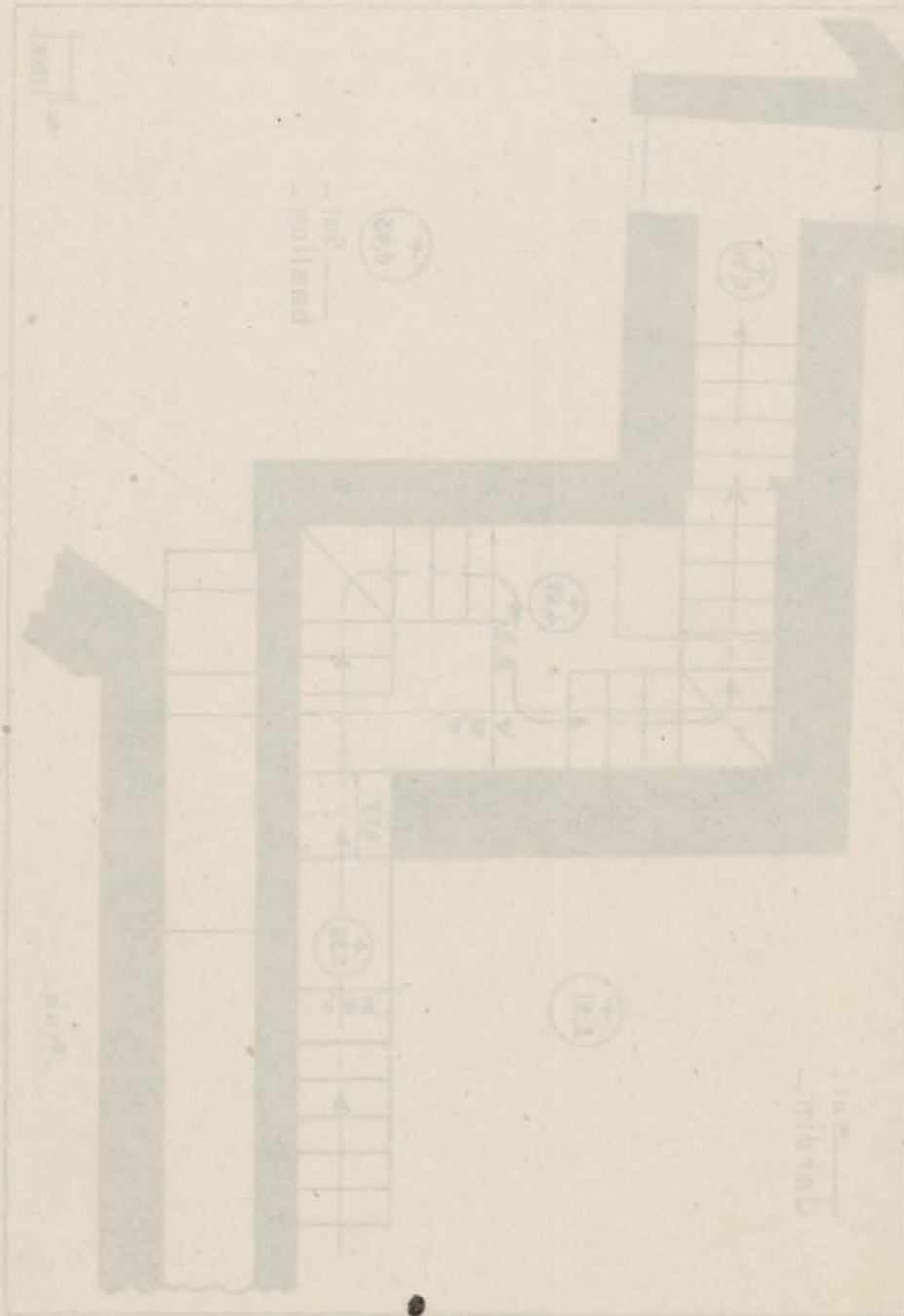

FIG. 104. — Qasba des Oudaia. Enceinte de Moulay er-Rechid. Bastion heptagonal. Plan de l'escalier intérieur d'accès.

Scale 1/4" = 1'-0" (Vertical) 1/4" = 1'-0" (Horizontal)



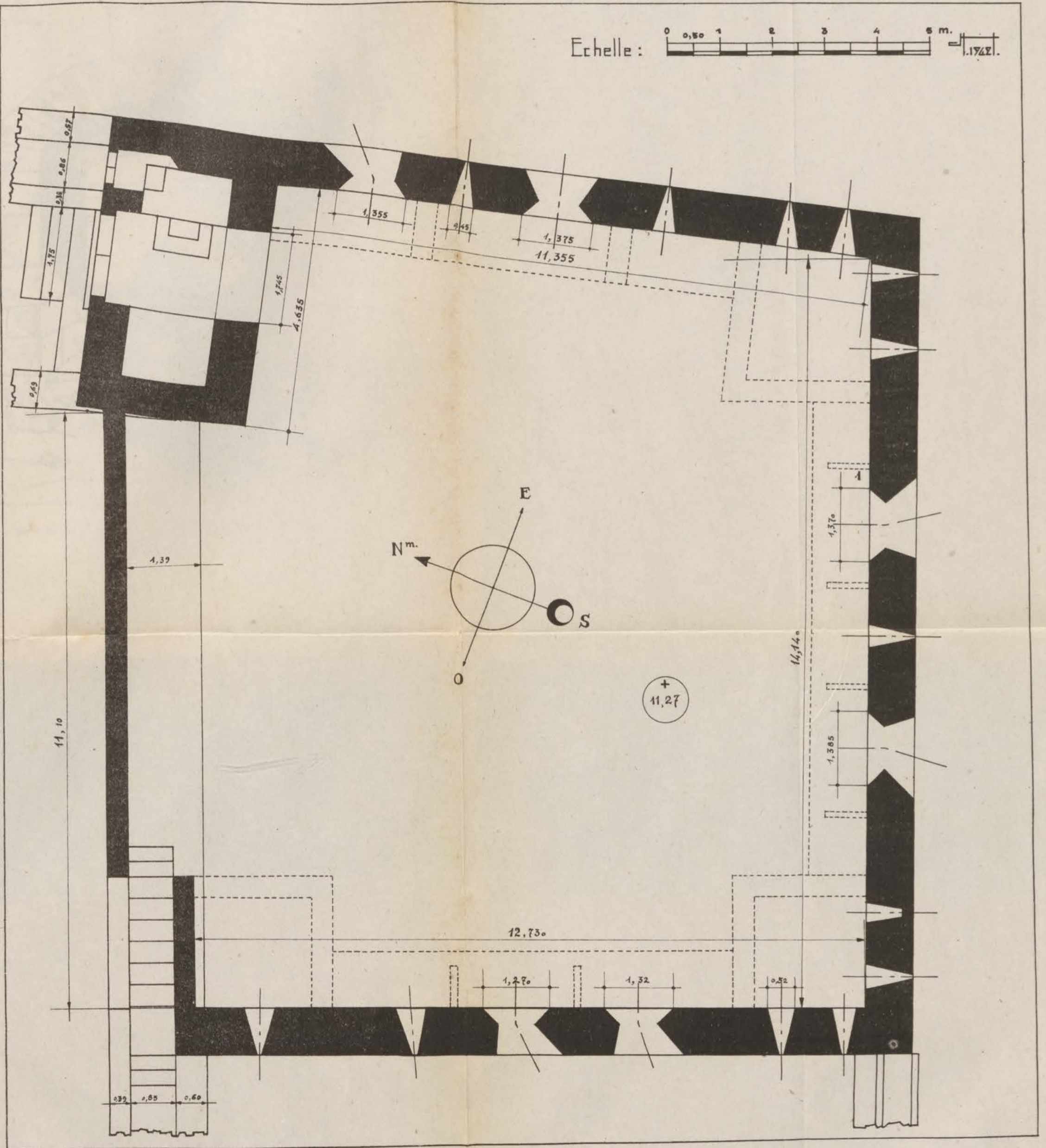

FIG. 105. — Qasba des Oudala. Enceinte de Moulay er-Rechid. Bastion trapézoïdal. Plan.

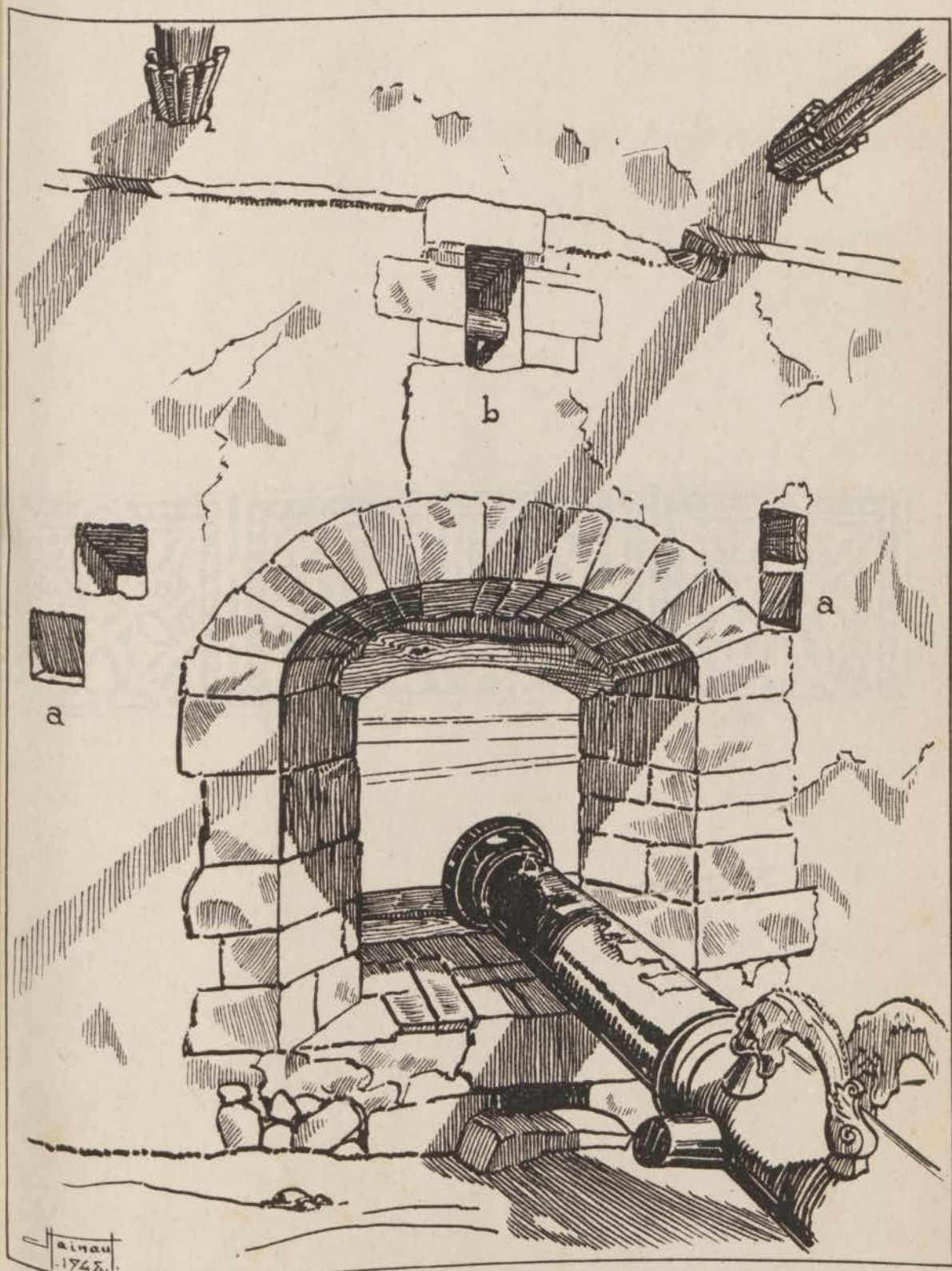

FIG. 106. — Qasba des Oudaia. Enceinte de Moulay er-Rechid. Bastion trapézoïdal. Embrasure.



FIG. 107. — Qasba des Oudala. Bâtiment du musée. Inscription des linteaux du patio.

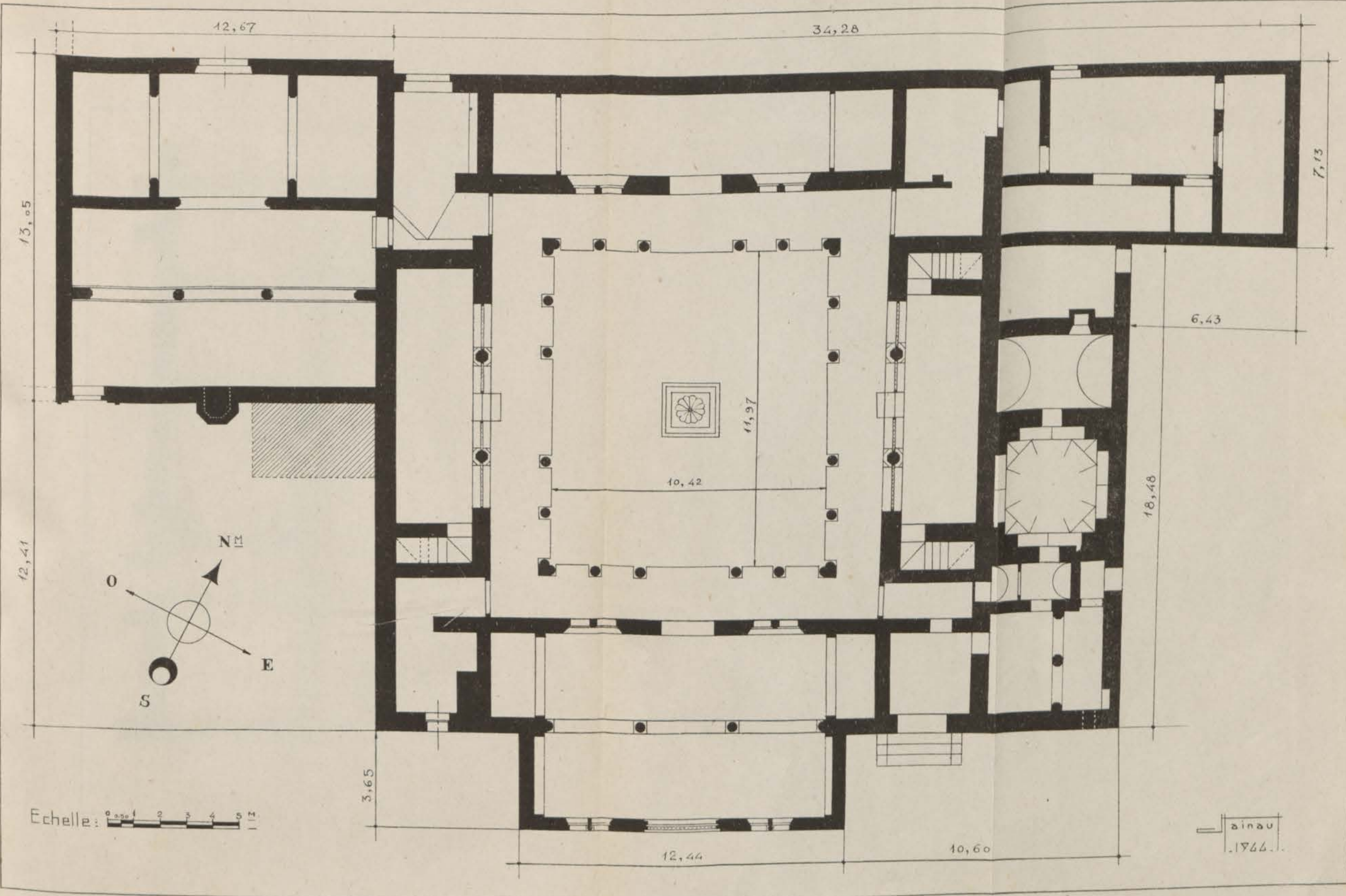
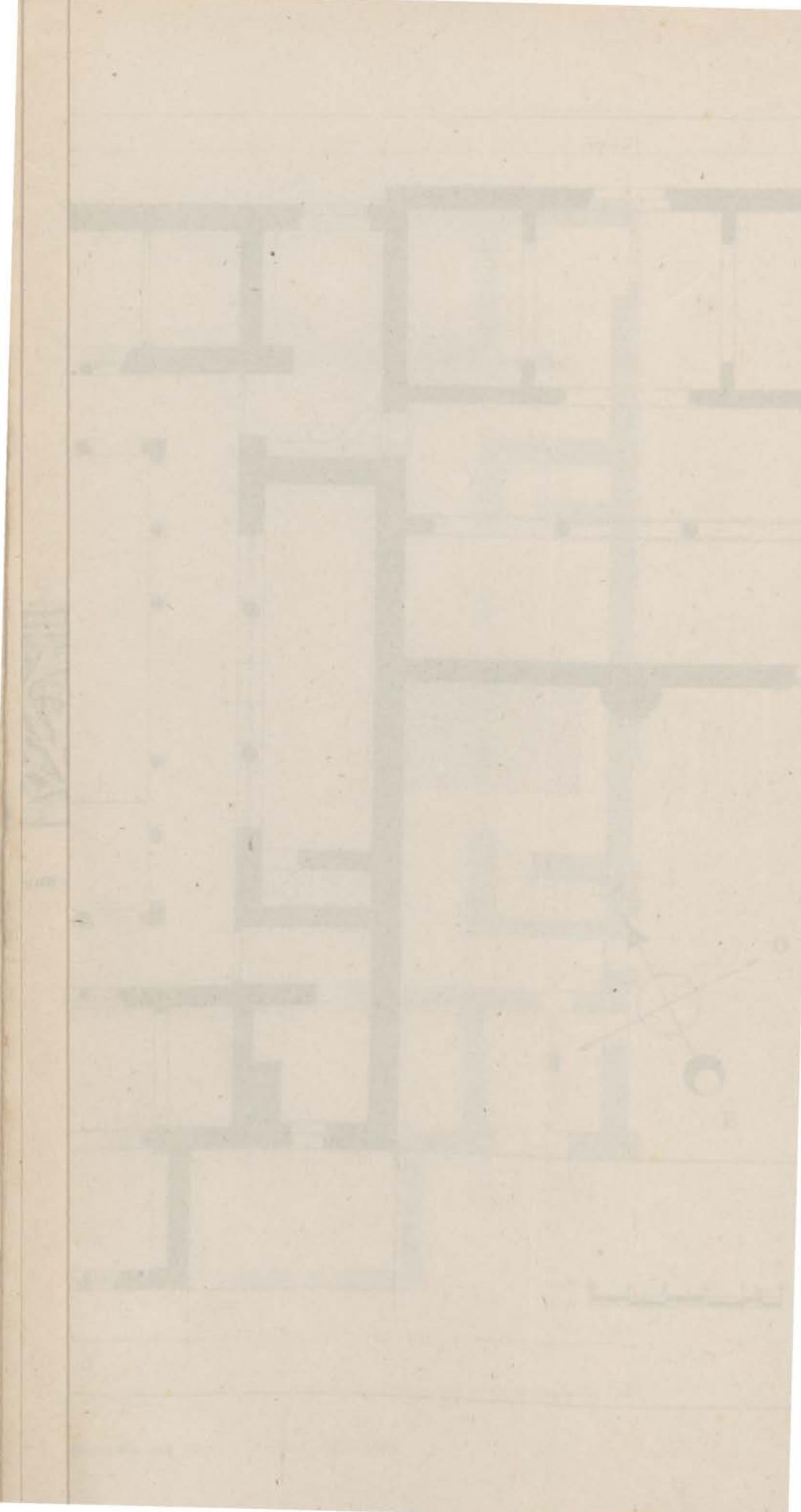

FIG. 108. — Qasba des Oudaia. Bâtiment du musée. Plan actuel.



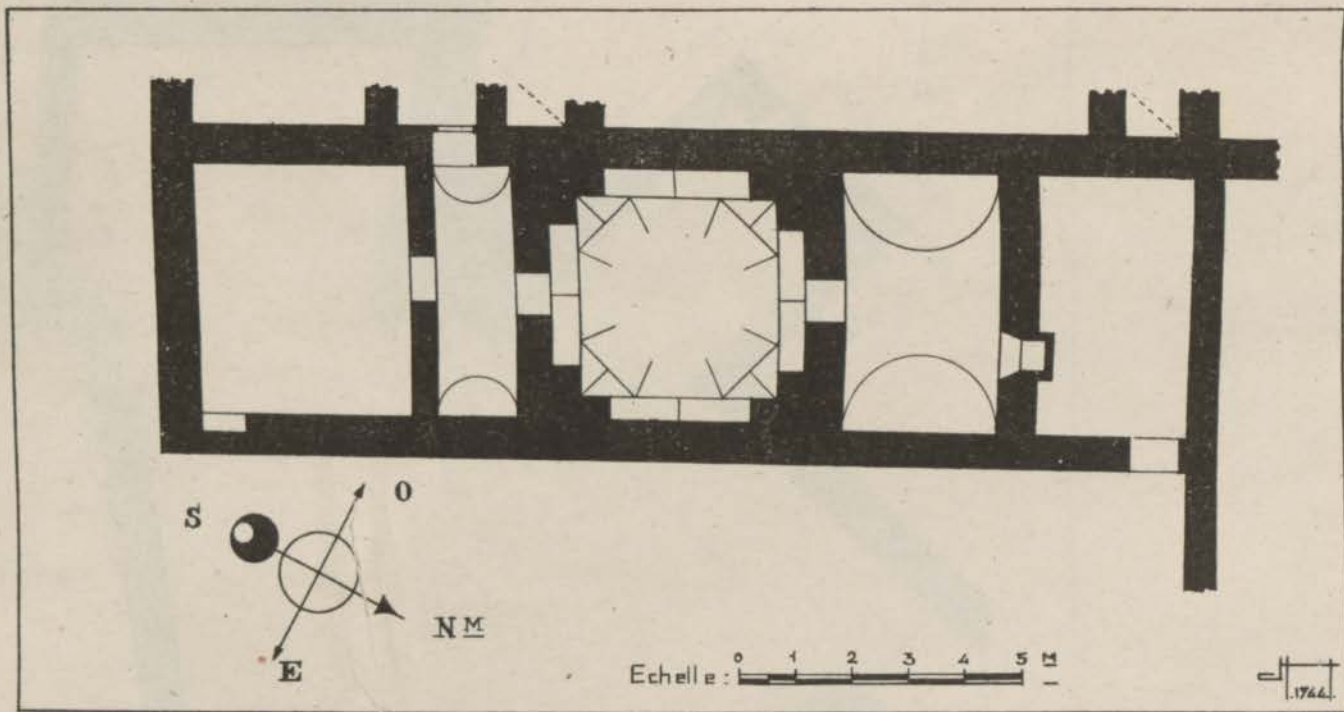

FIG. 109. — Qasba des Oudaia. Bâtiment du musée. Plan du hammam, dans son état primitif.

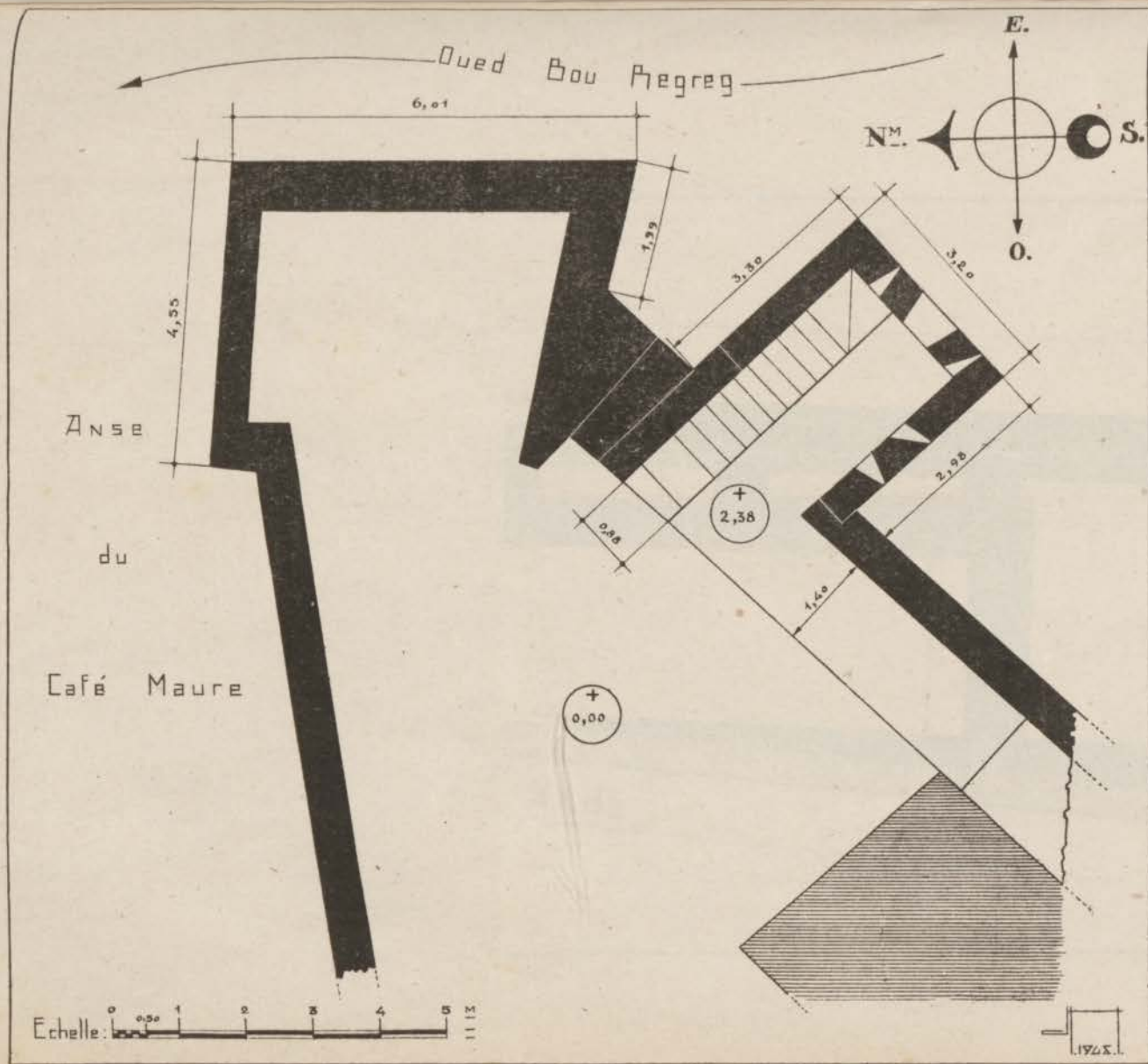

FIG. 110. — Qasba des Oudaia. Bastions du café maure. Plan.

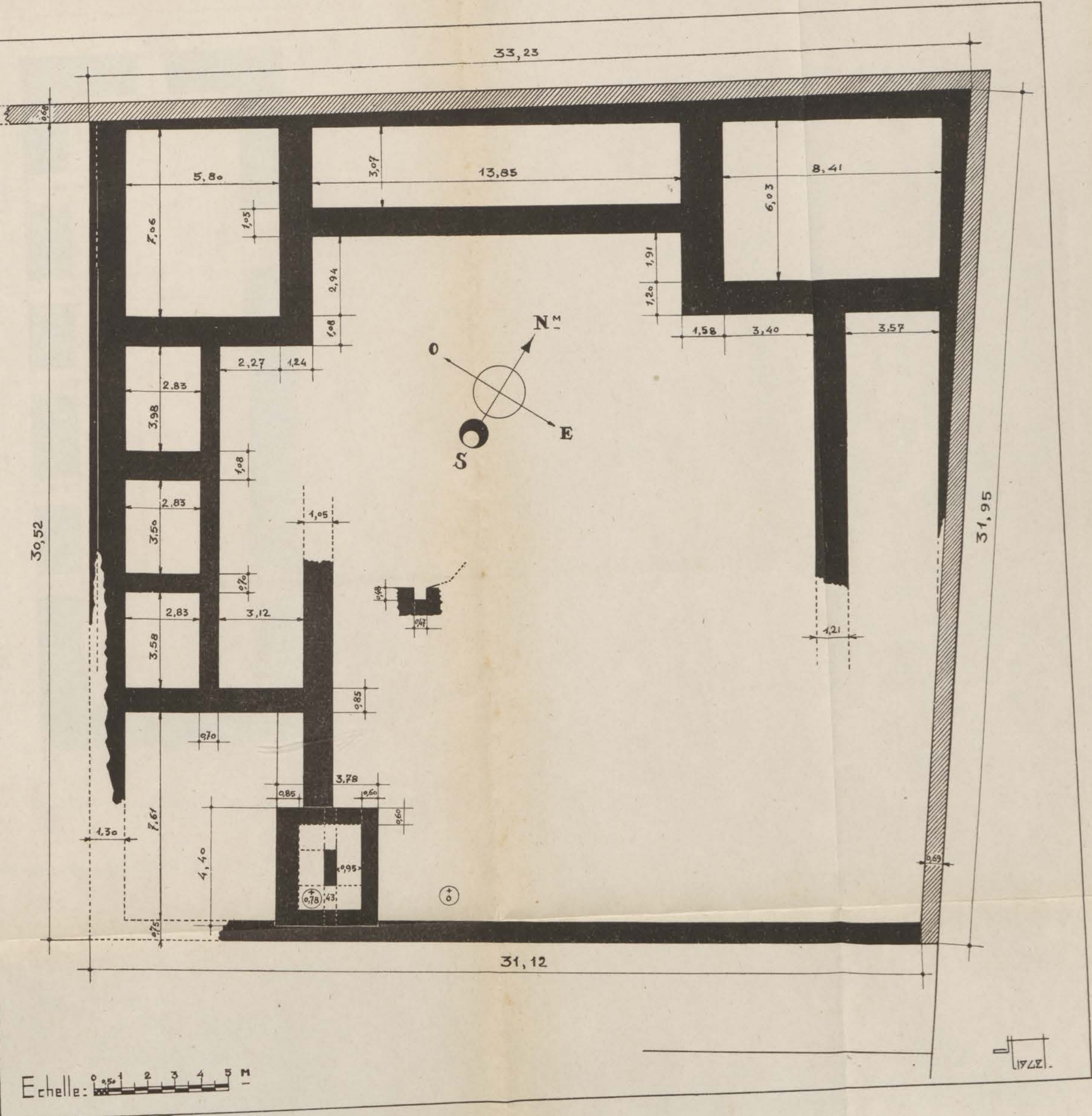

FIG. 111. — Qasba des Oudaja. Vestiges de la plate-forme du Sémaphore. Plan.

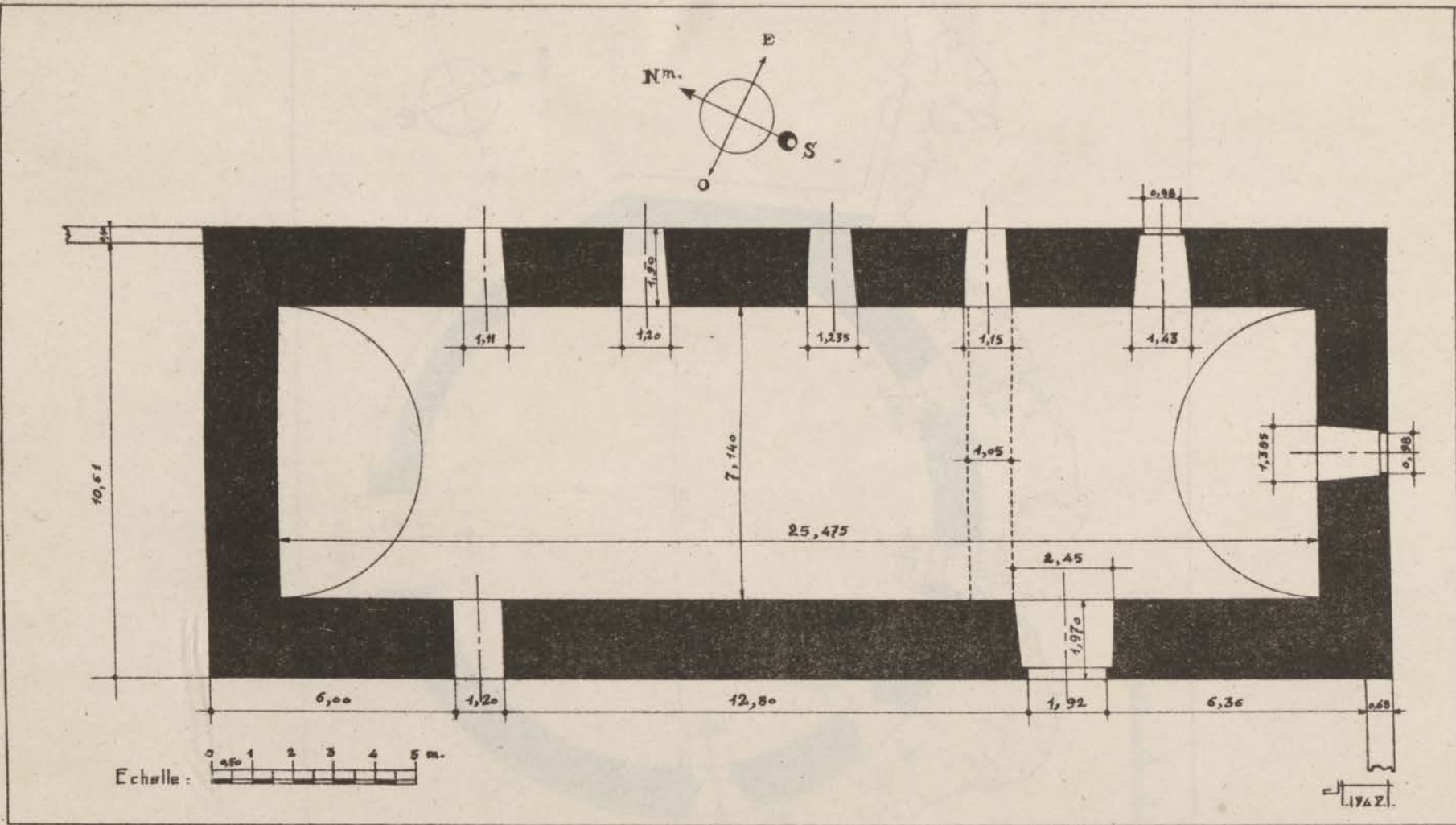

FIG. 112. — Qasba des Oudata. Entrepôt de Moulay el Yazid. Plan.

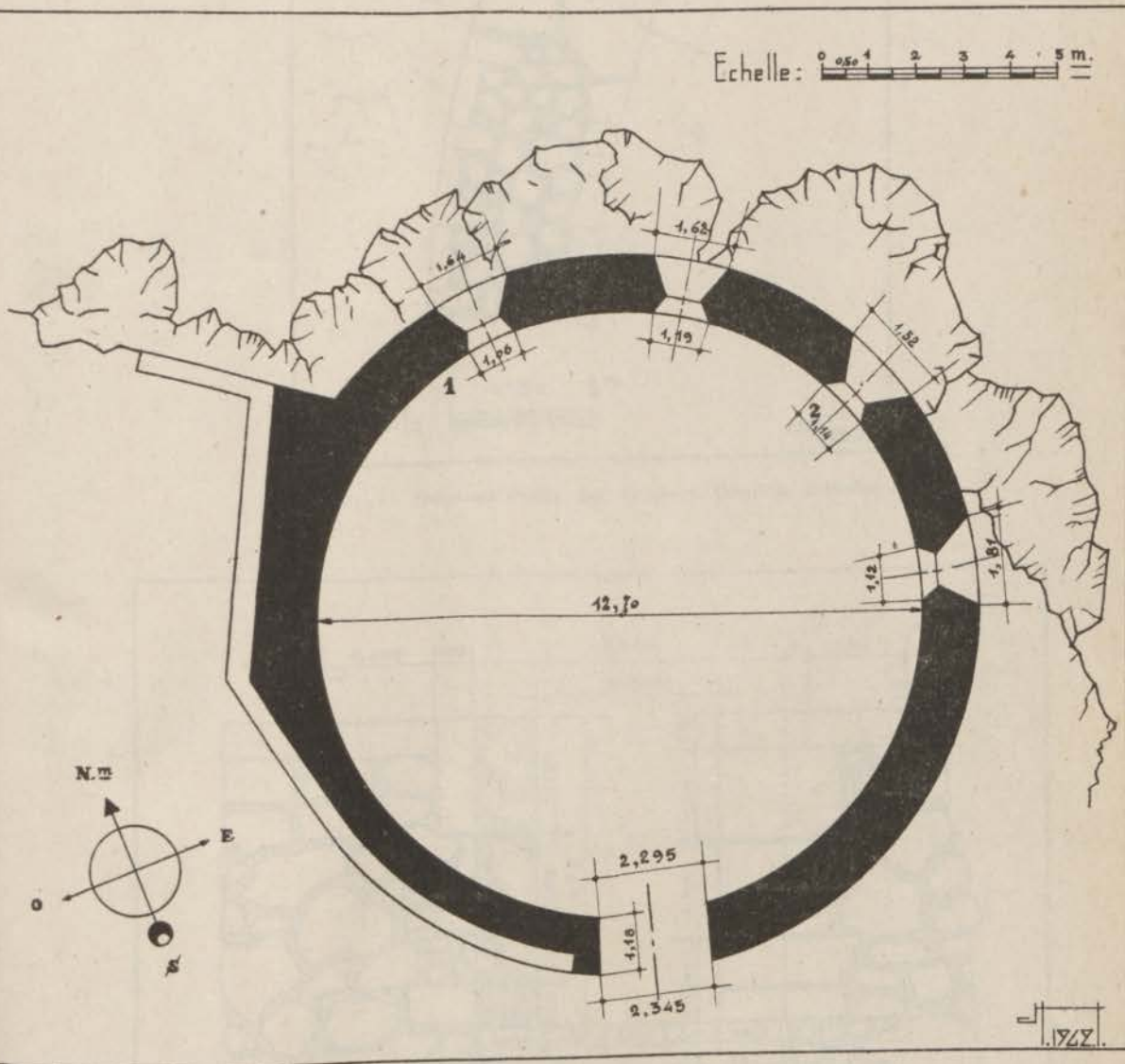

FIG. 113. — Qasba des Oudaia. Borj circulaire. Plan.

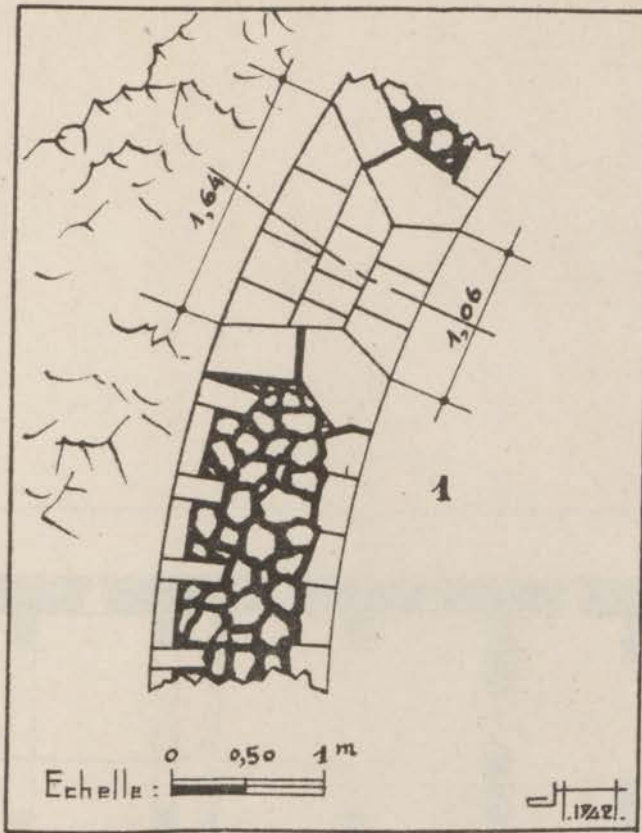

FIG. 114. — Qasba des Oudaïa. Borj circulaire. Détail de la bâtisse.

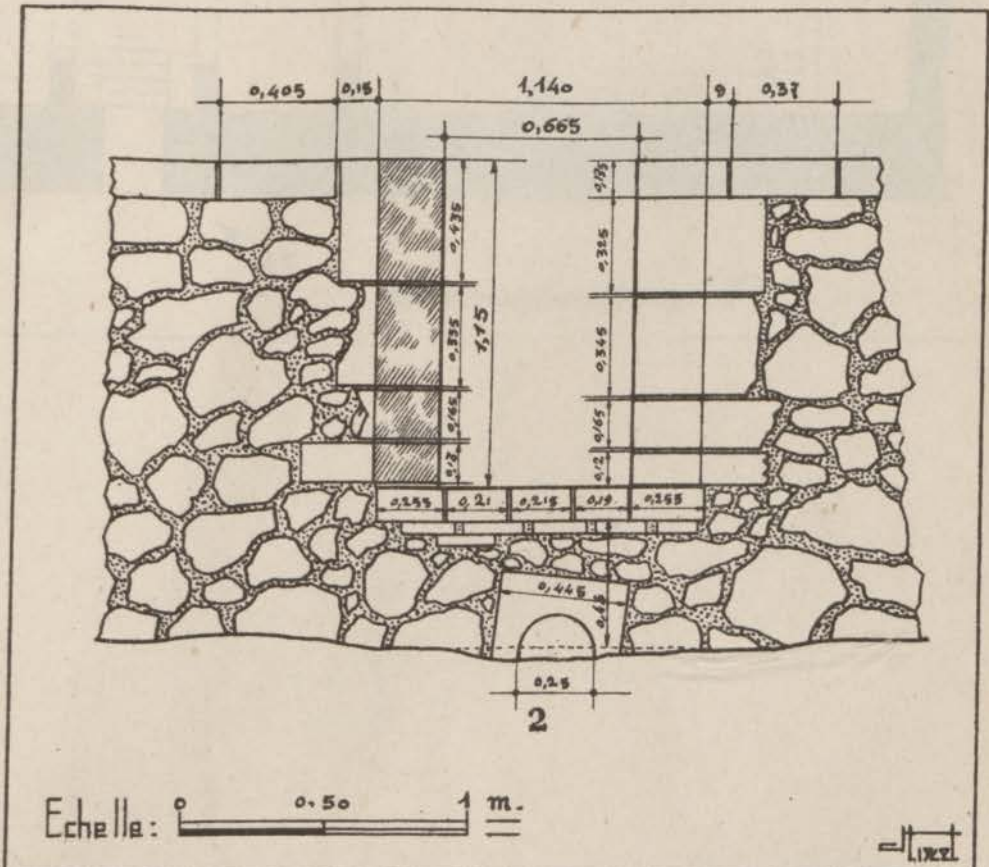

FIG. 115. — Qasba des Oudaïa. Borj circulaire. Détail de la bâtisse.

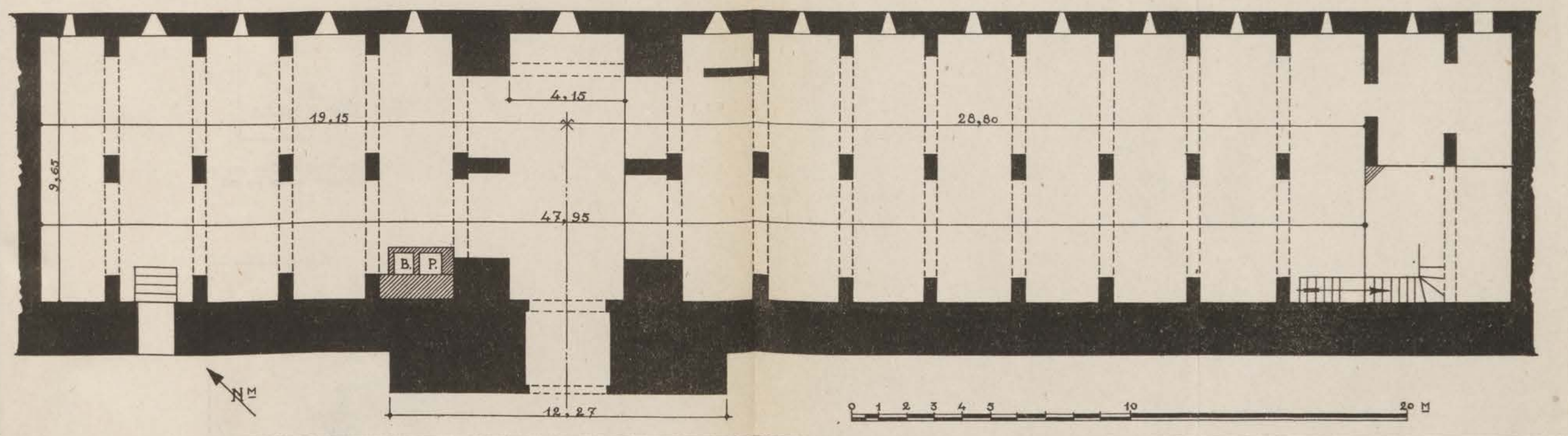

FIG. 116. — Qasba des Oudata. Magasin du jardin du musée. Plan. B : bassin ; P : puits.

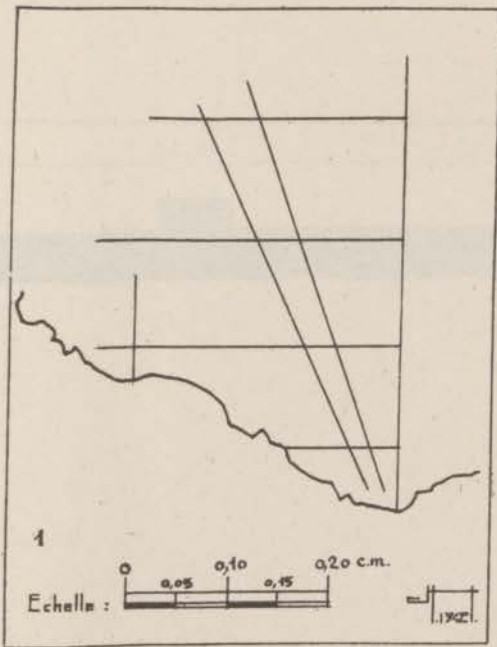

FIG. 117. — Qasba des Oudala. Enceinte de Moulay er-Rechid. Grafito du bastion trapézoidal.

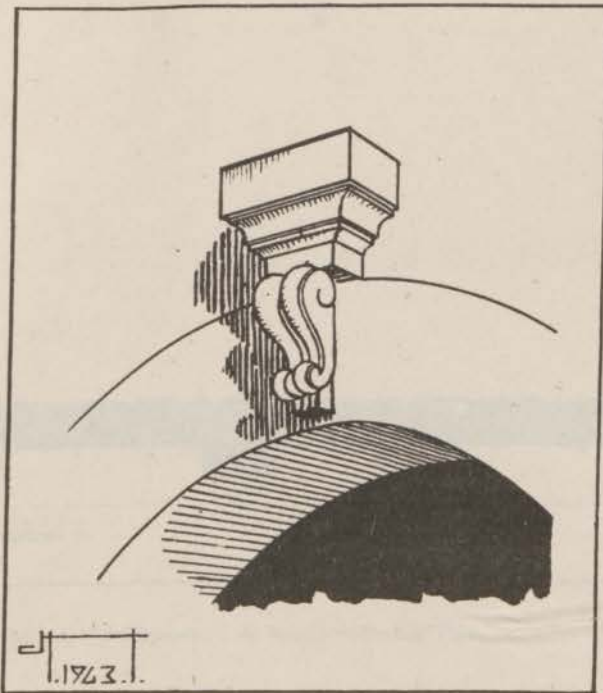

FIG. 118. — Qasba des Oudala. Magasin du jardin du musée. Motif de la porte principale.

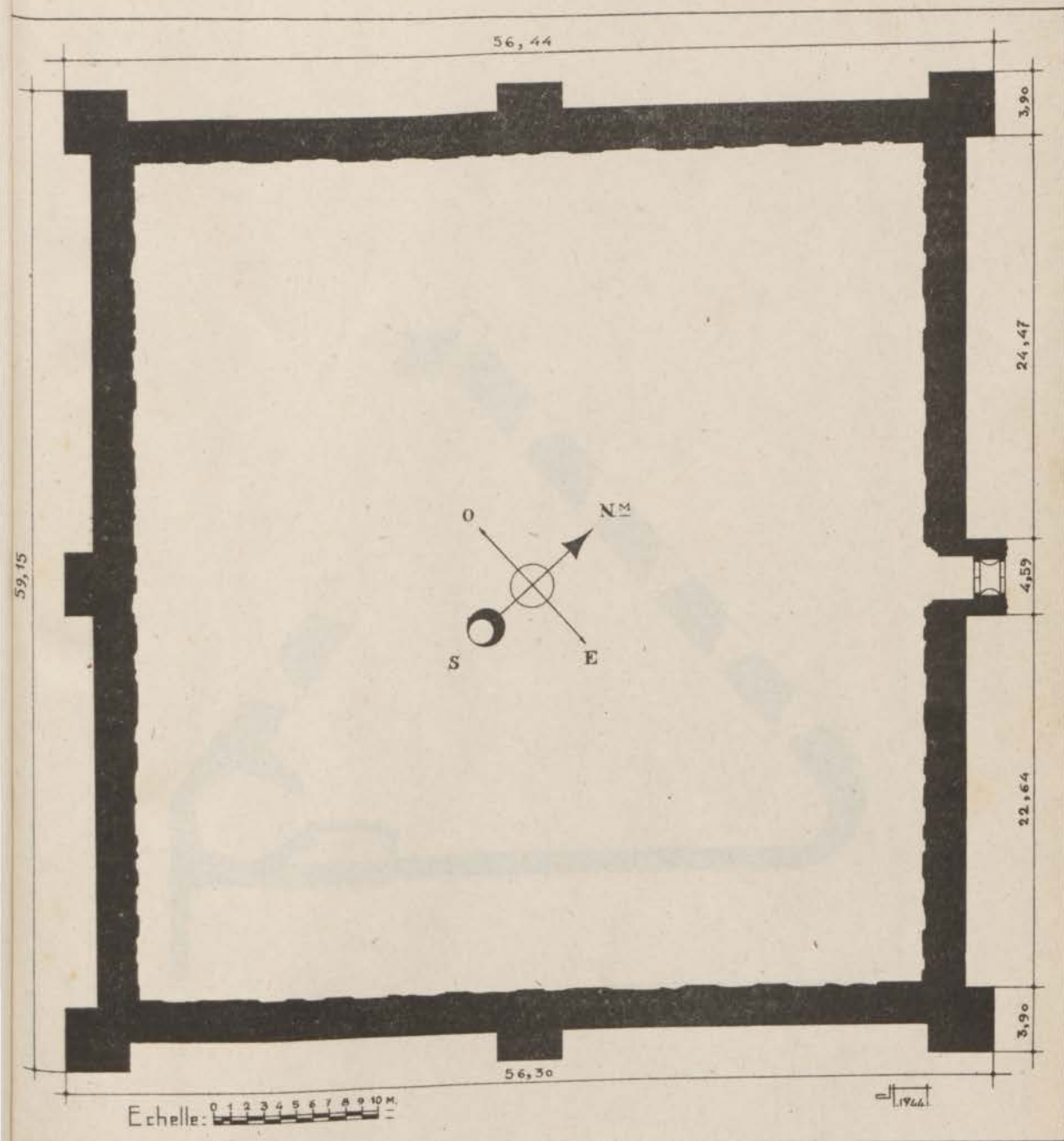

FIG. 119. — Château-neuf de Moulay er-Rechid. Plan.

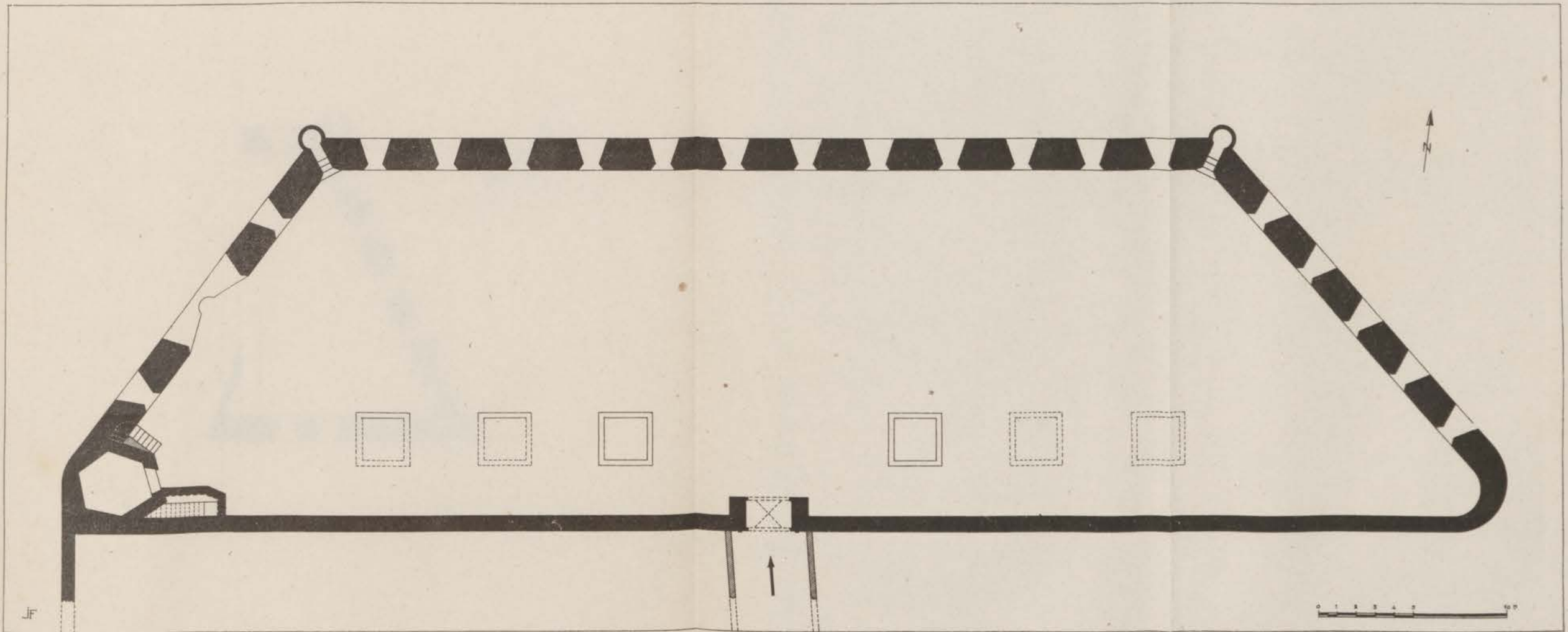

FIG. 120. — Borj es-Sirat. Plan.

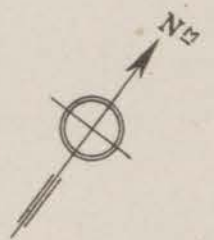
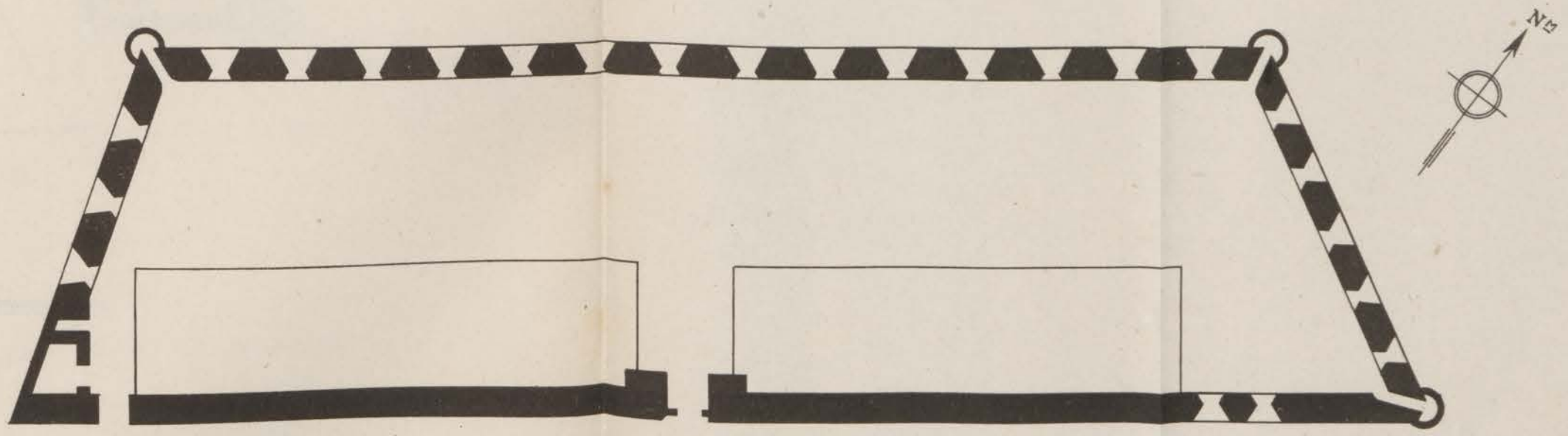
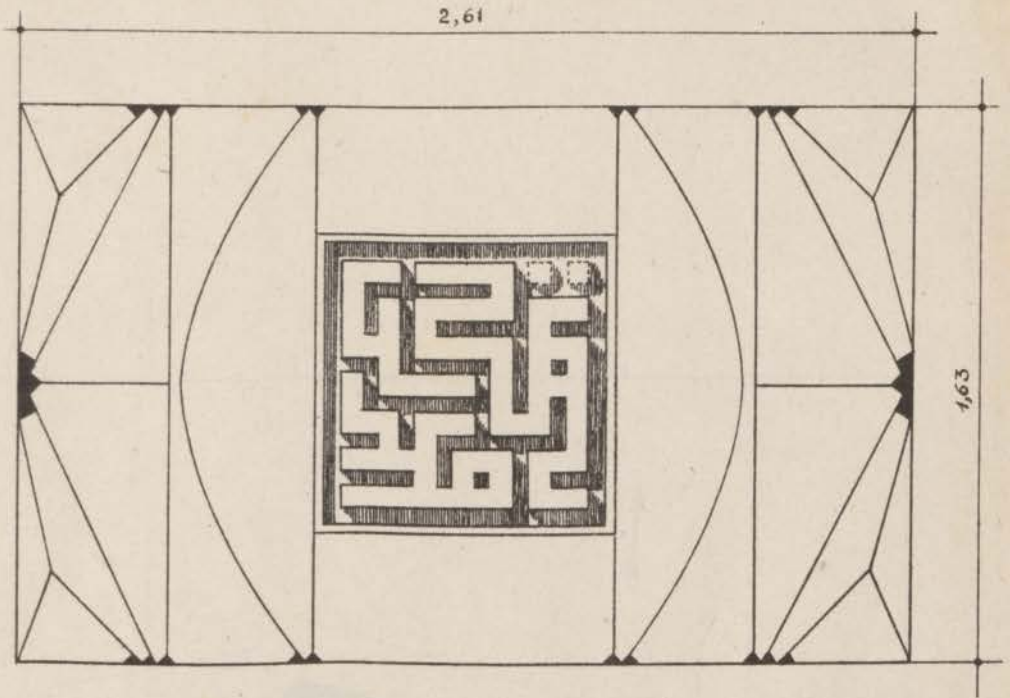

FIG. 121. — La sqala. Plan.



Echelle: 0 10 20 30 40 0,50 1 M

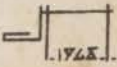

FIG. 122. — La sqala. Voûte de la porte.

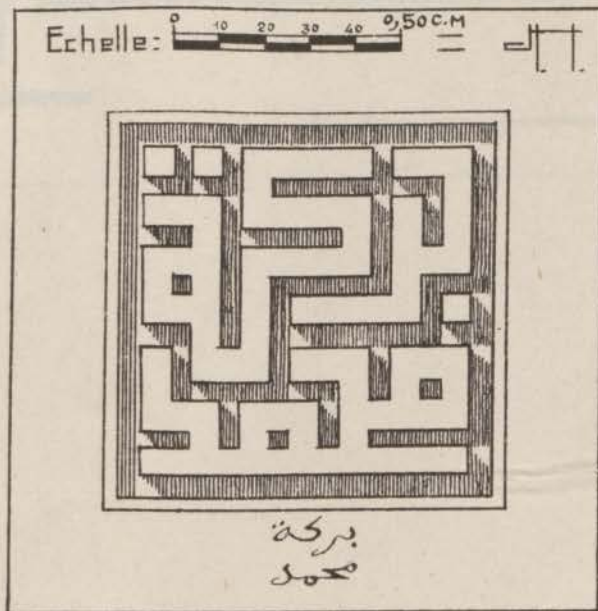

FIG. 123. — La sqala. Voûte de la porte. Restitution de l'inscription.

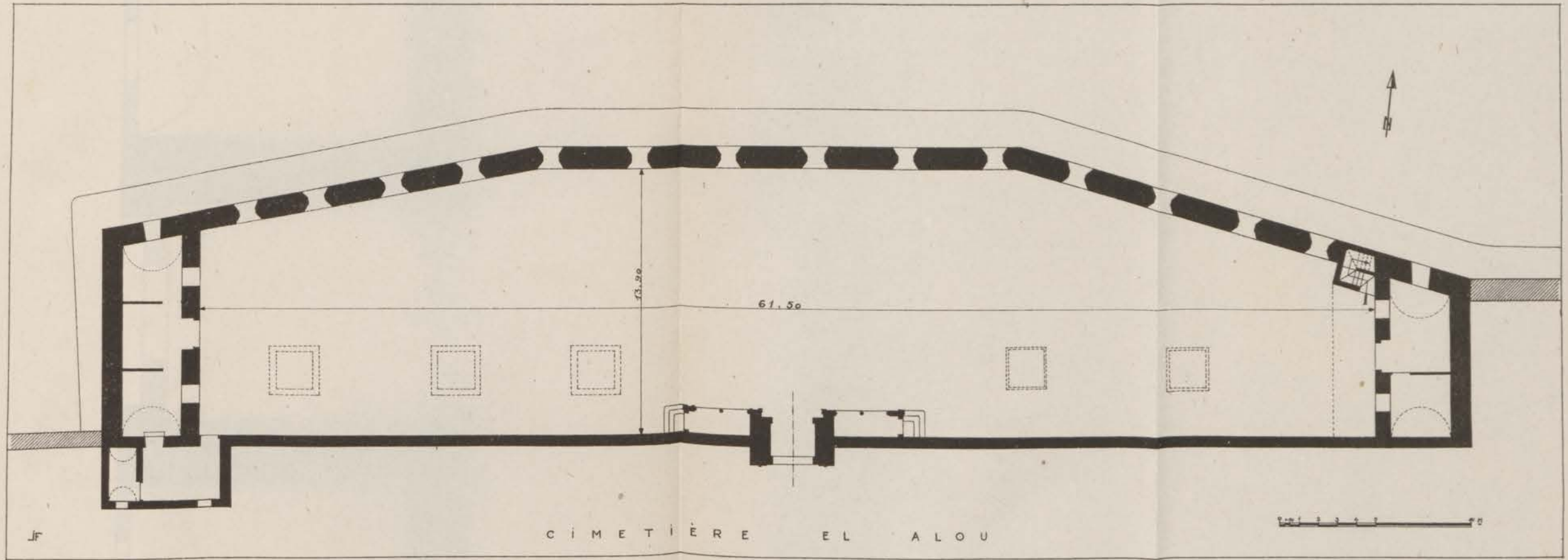

FIG. 124. — Borj ed-Dar. Plan.

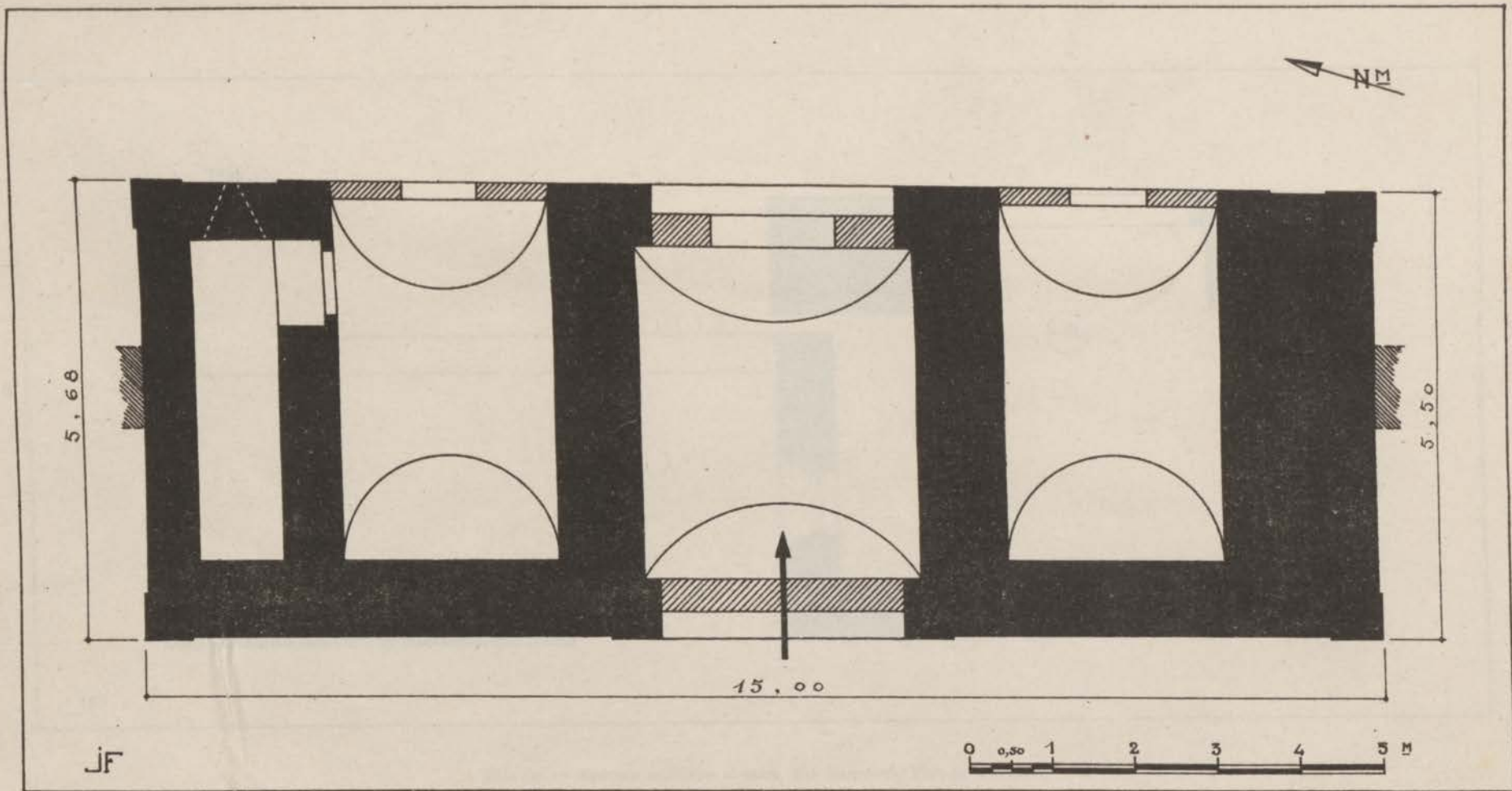

FIG. 125. — Enceinte extérieure alaouite. Bab Qebibat. Plan.

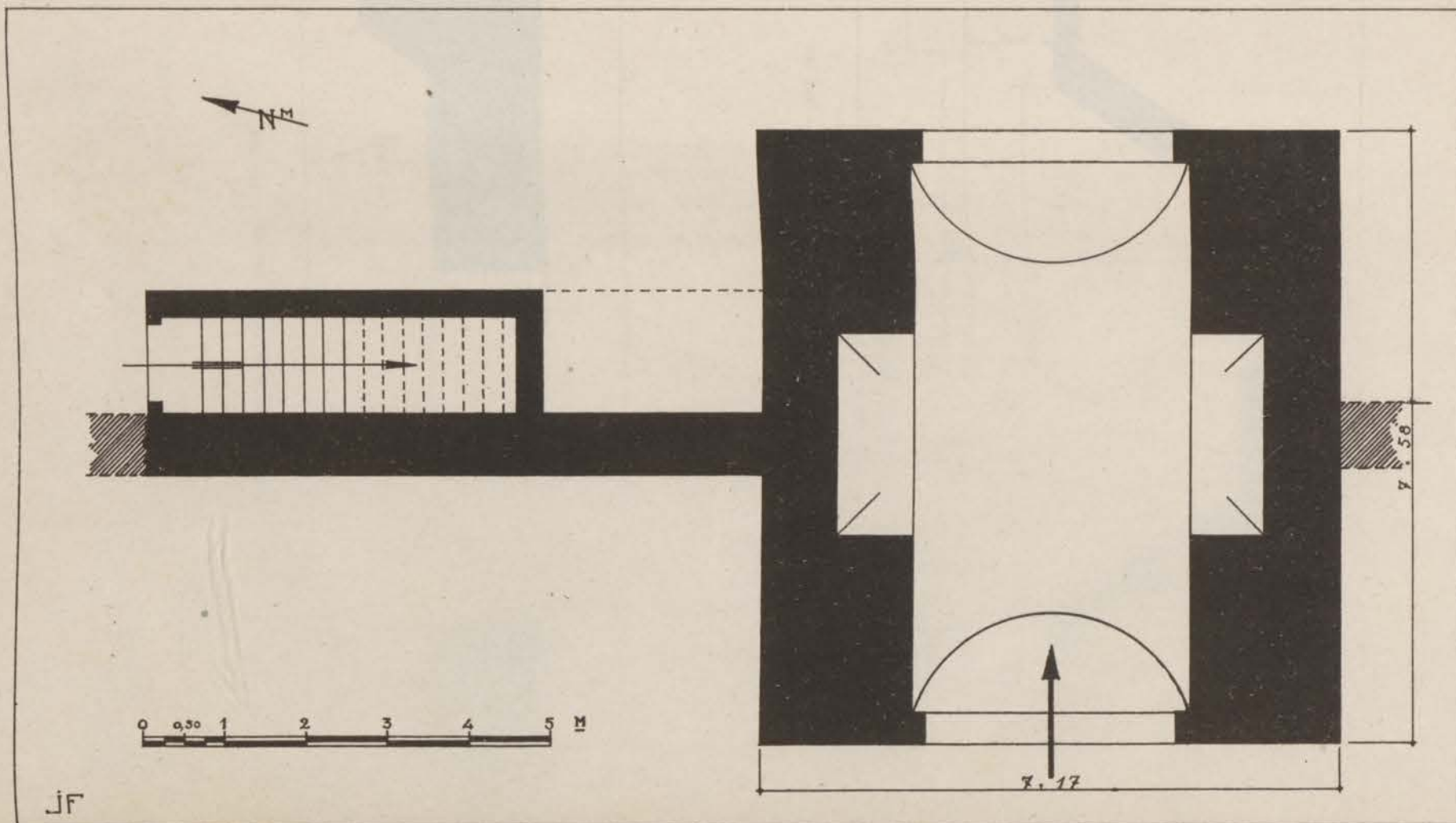

FIG. 126. — Enceinte extérieure alaouite. Bab Marrakech. Plan du rez-de-chaussée.

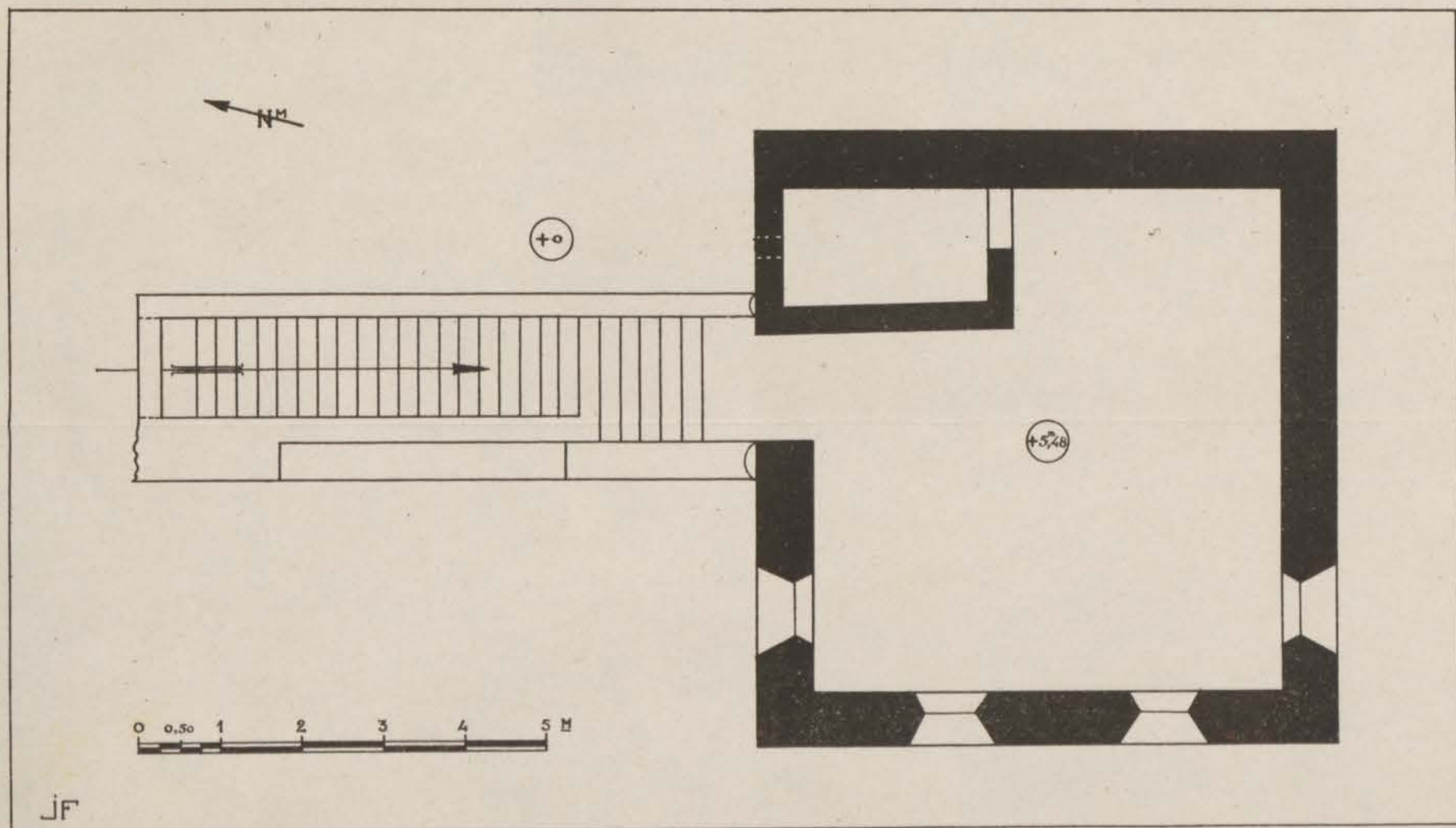

FIG. 127. — Enceinte extérieure alaouite. Bab Marrakech. Plan de la terrasse.

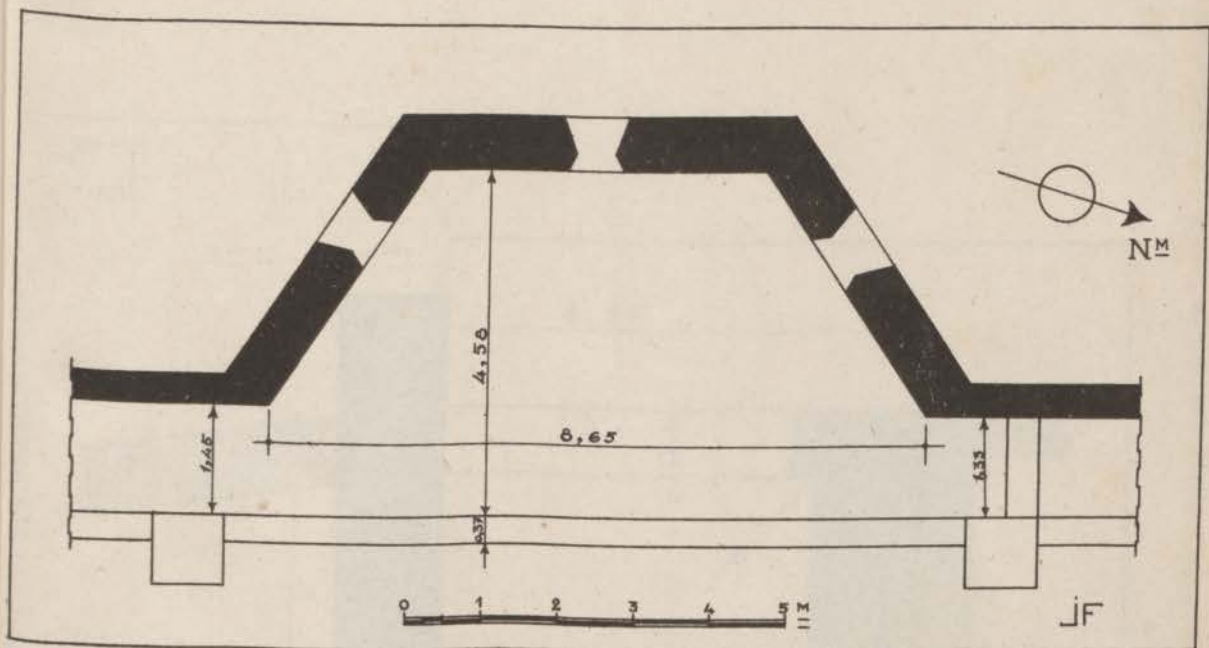

FIG. 128. — Bastion alaouite de l'enceinte almohade de la ville de Ribat el-Fath. Plan.

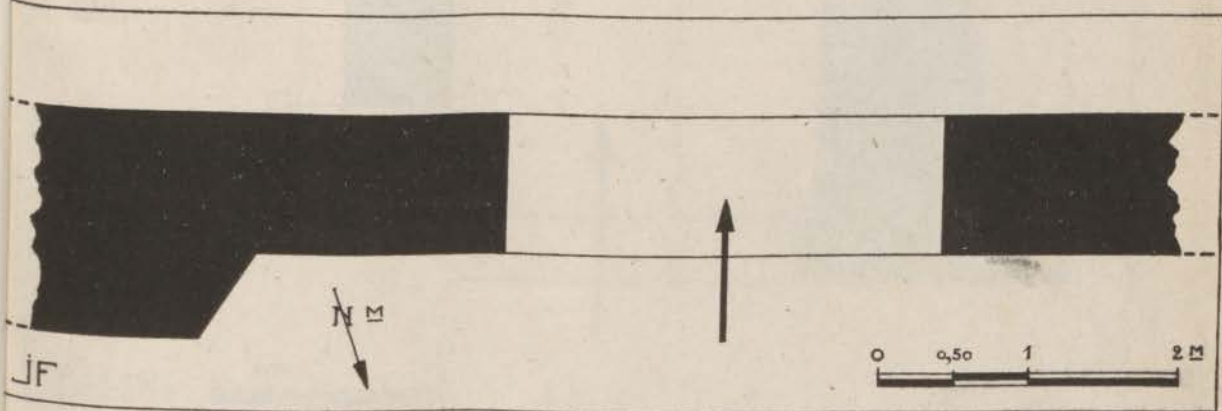

FIG. 129. — Rempart du quai Léon Petit. Bab el-Bhar. Plan.

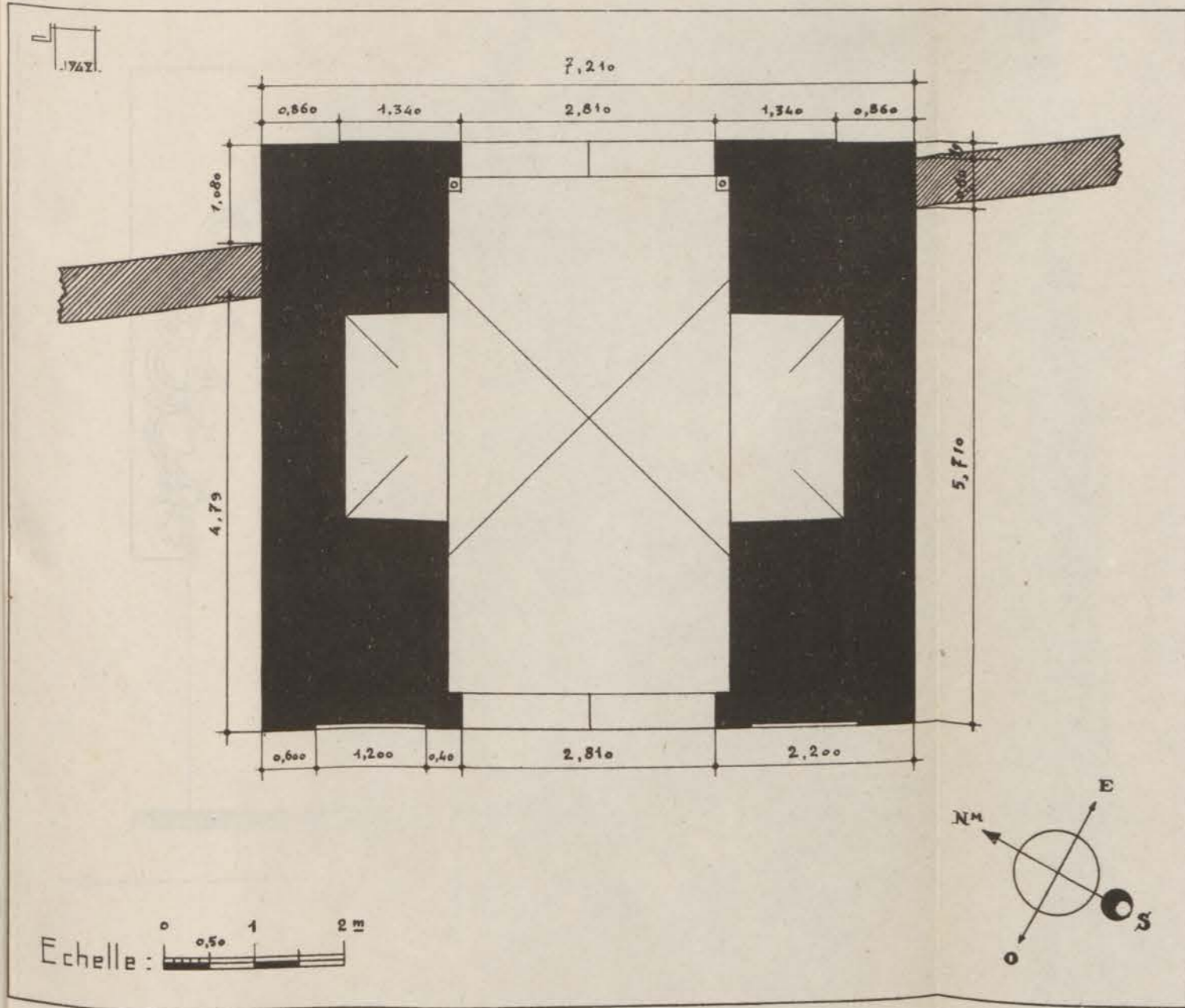

FIG. 130. — Enceinte du méchouar. Bab el-Fouqiya. Plan.

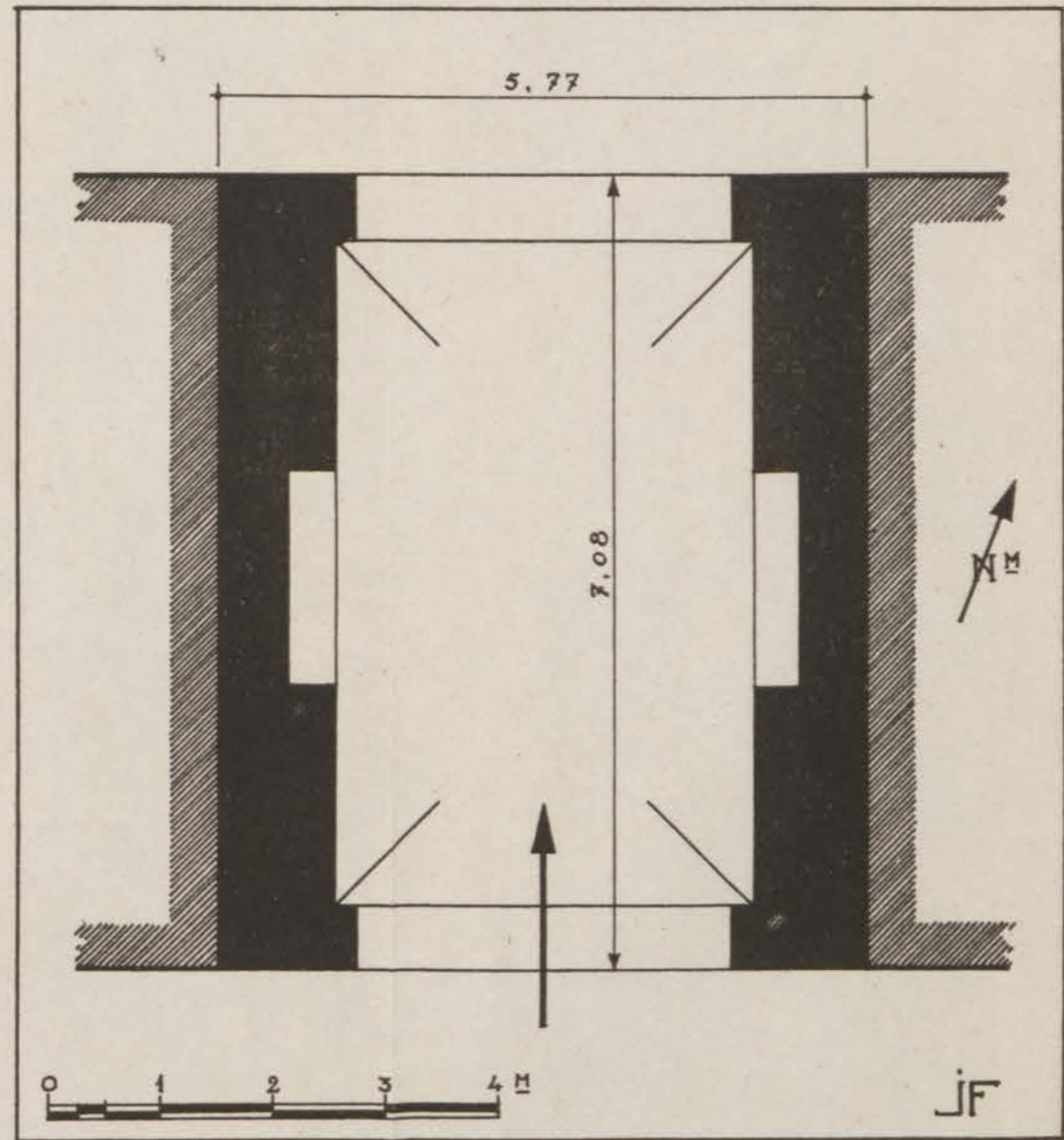

FIG. 131. — Porte du marché, dite Tequisset Dar er-Raf. Plan.

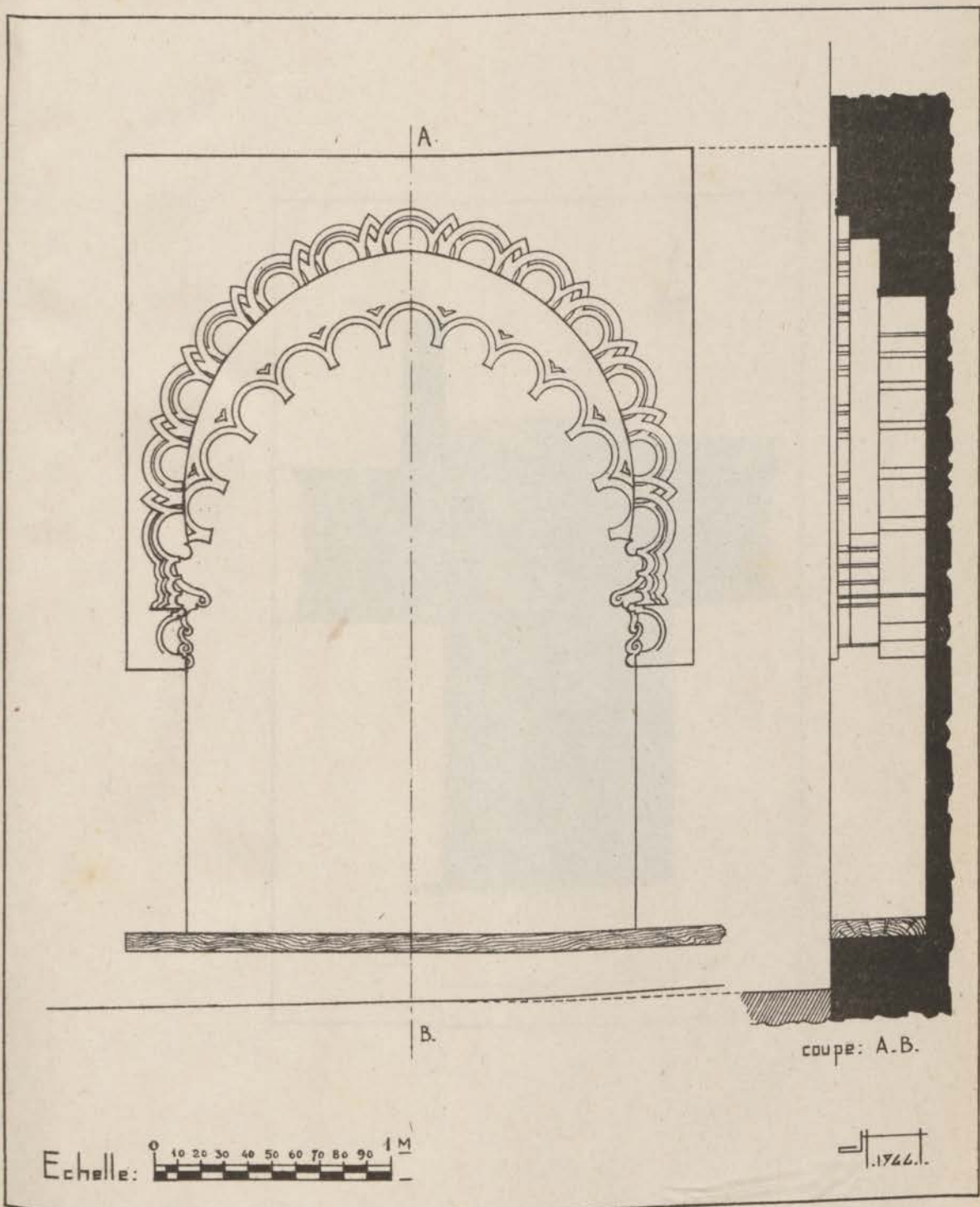

FIG. 132. — Porte du marché, dite Tequisset Dar er-Rai. Arc intérieur.

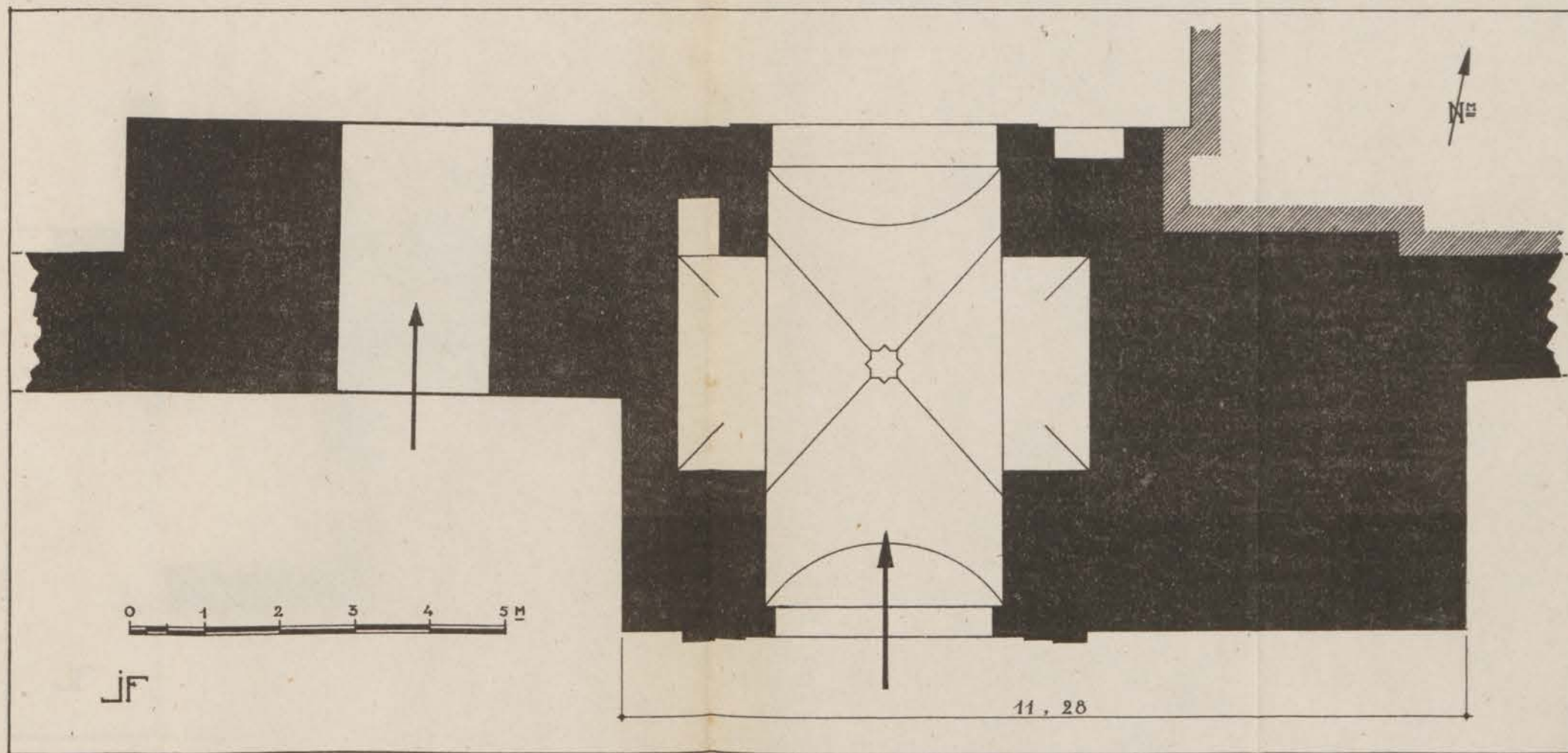

FIG. 133. — Bab Chella, porte alaouite de l'enceinte andalouse de la médina. Plan du rez-de-chaussée.

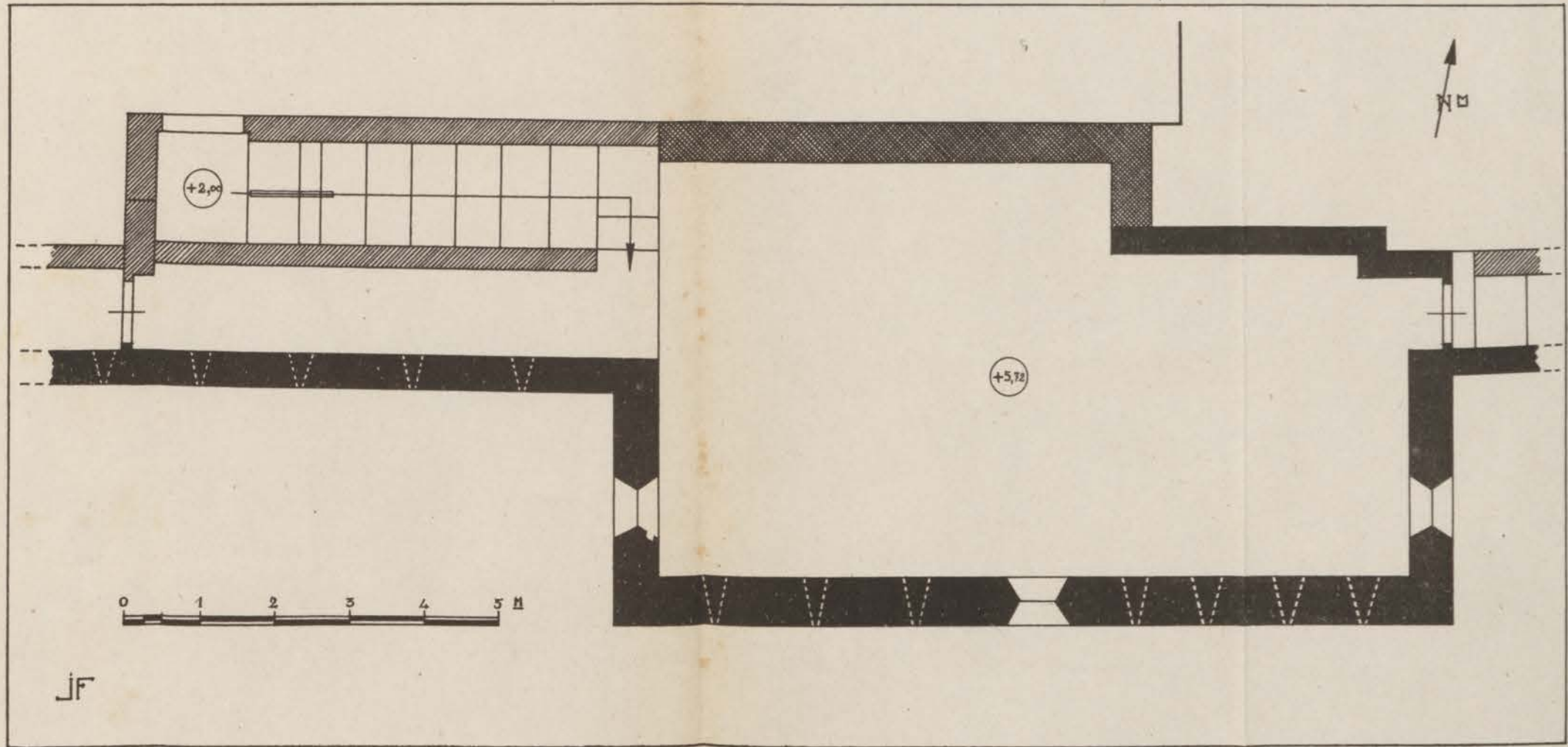

FIG. 134. -- Bab Chella, porte alaouite de l'enceinte andalouse de la médina. Plan de la terrasse.

Echelle: 0 1 2 3 4 5 6 7 8 9 10 M

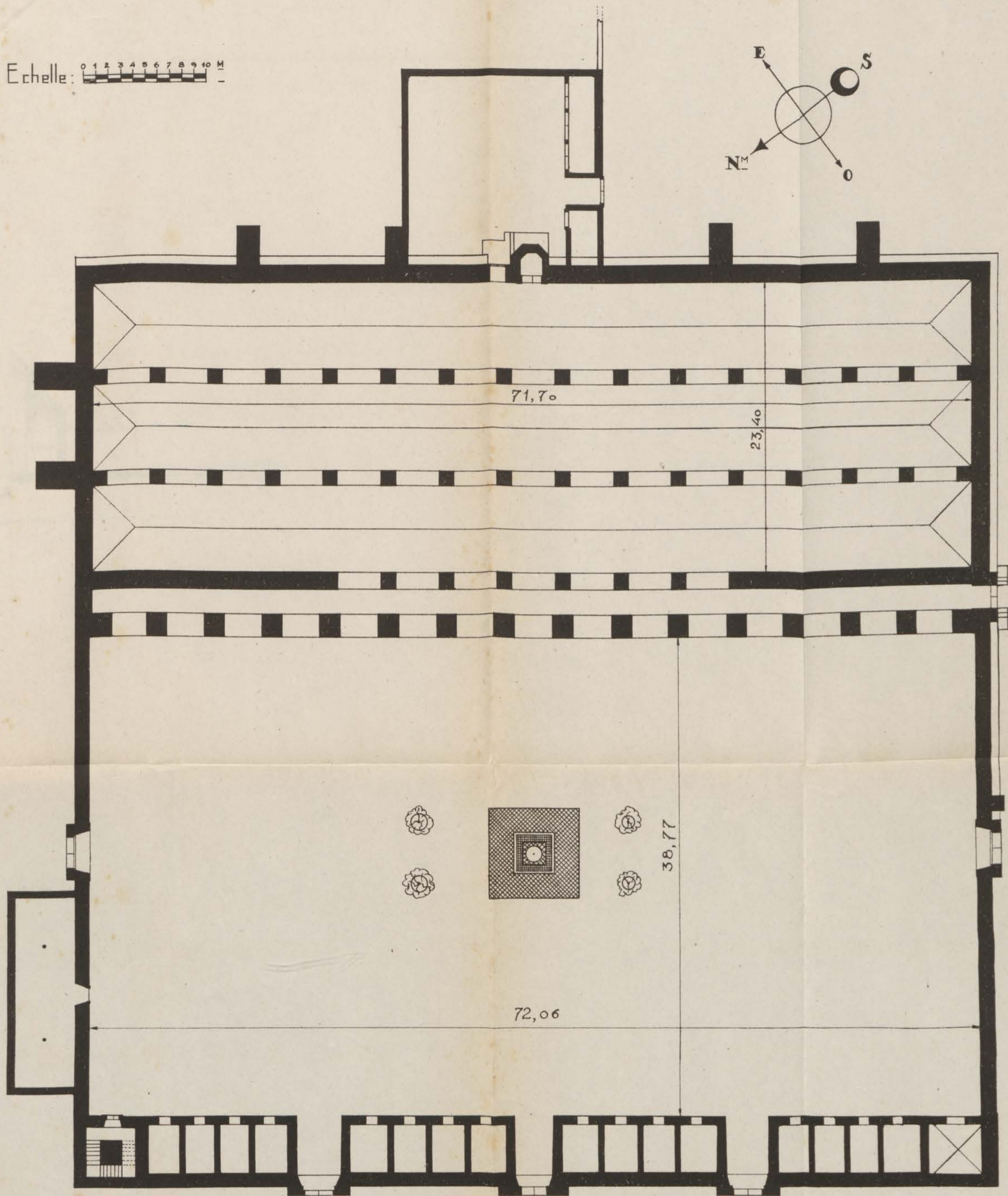
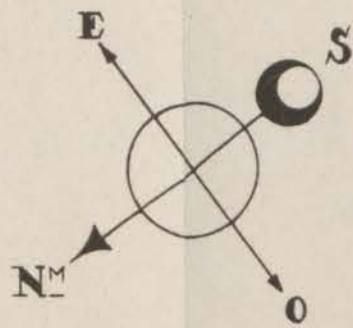

FIG. 135. — Jama es-Sounna. Plan.

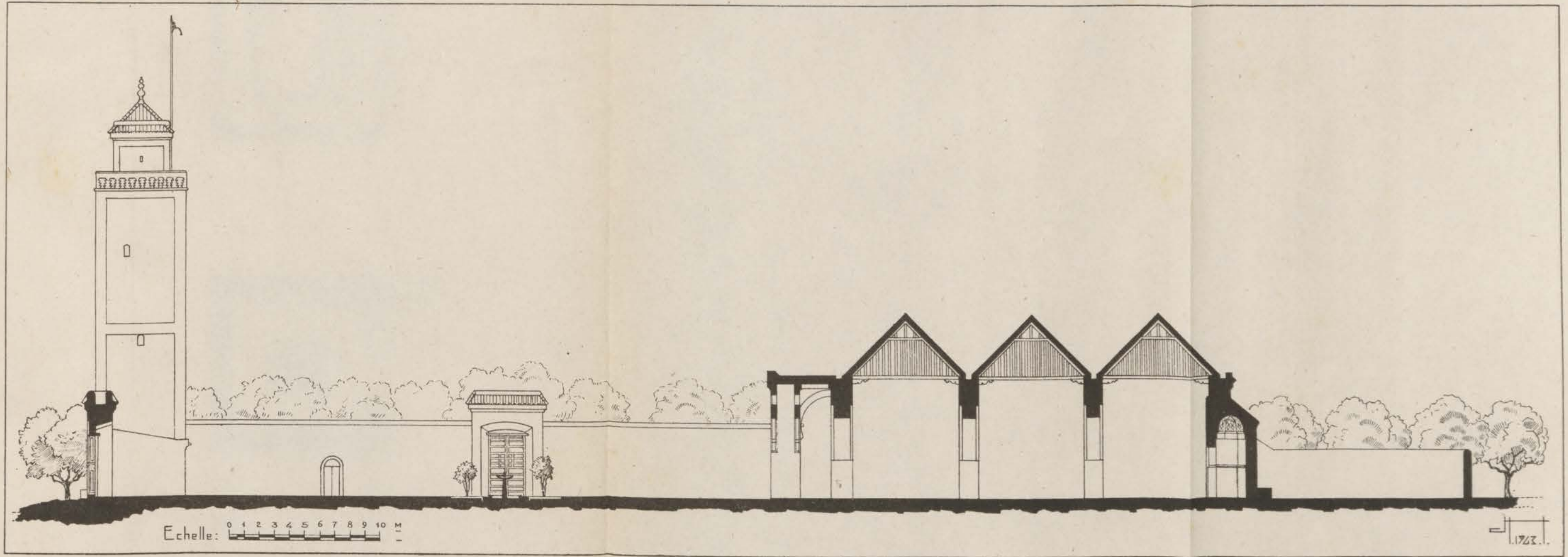

FIG. 136. — Jama es-Sounna. Coupe longitudinale.

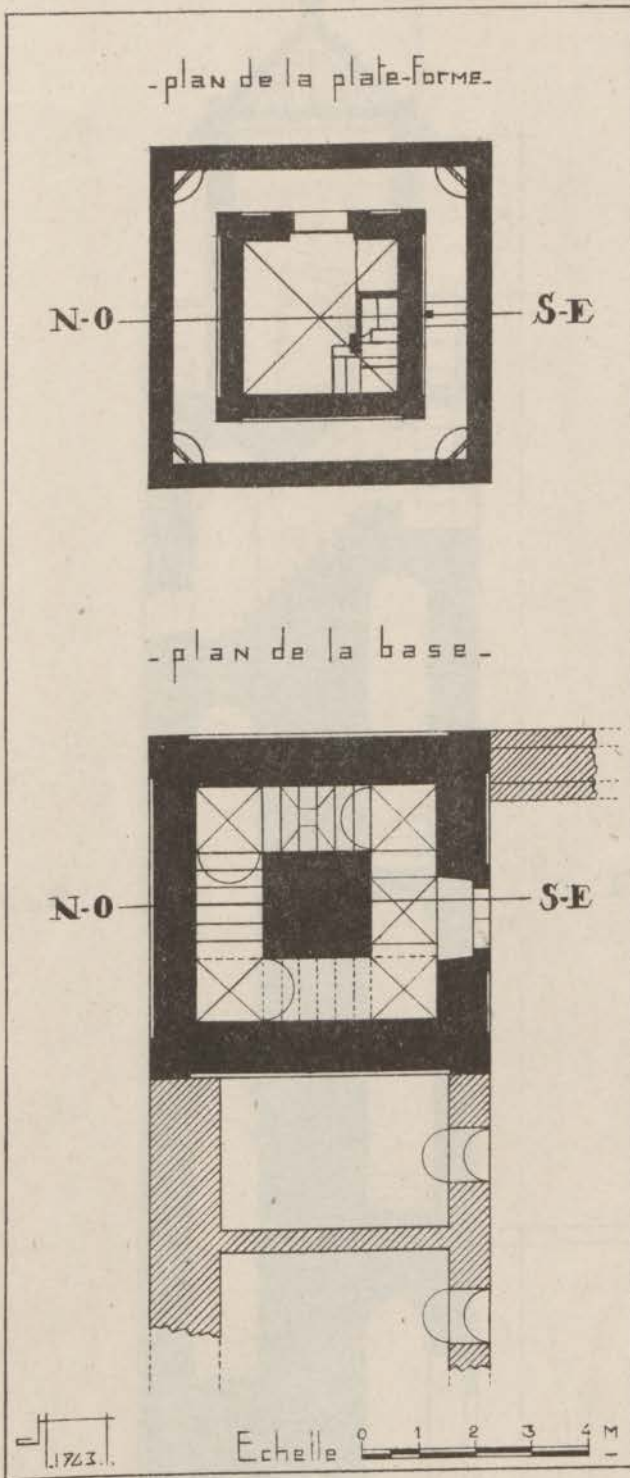

FIG. 137. — Jama es-Sounna. Minaret. Plan.

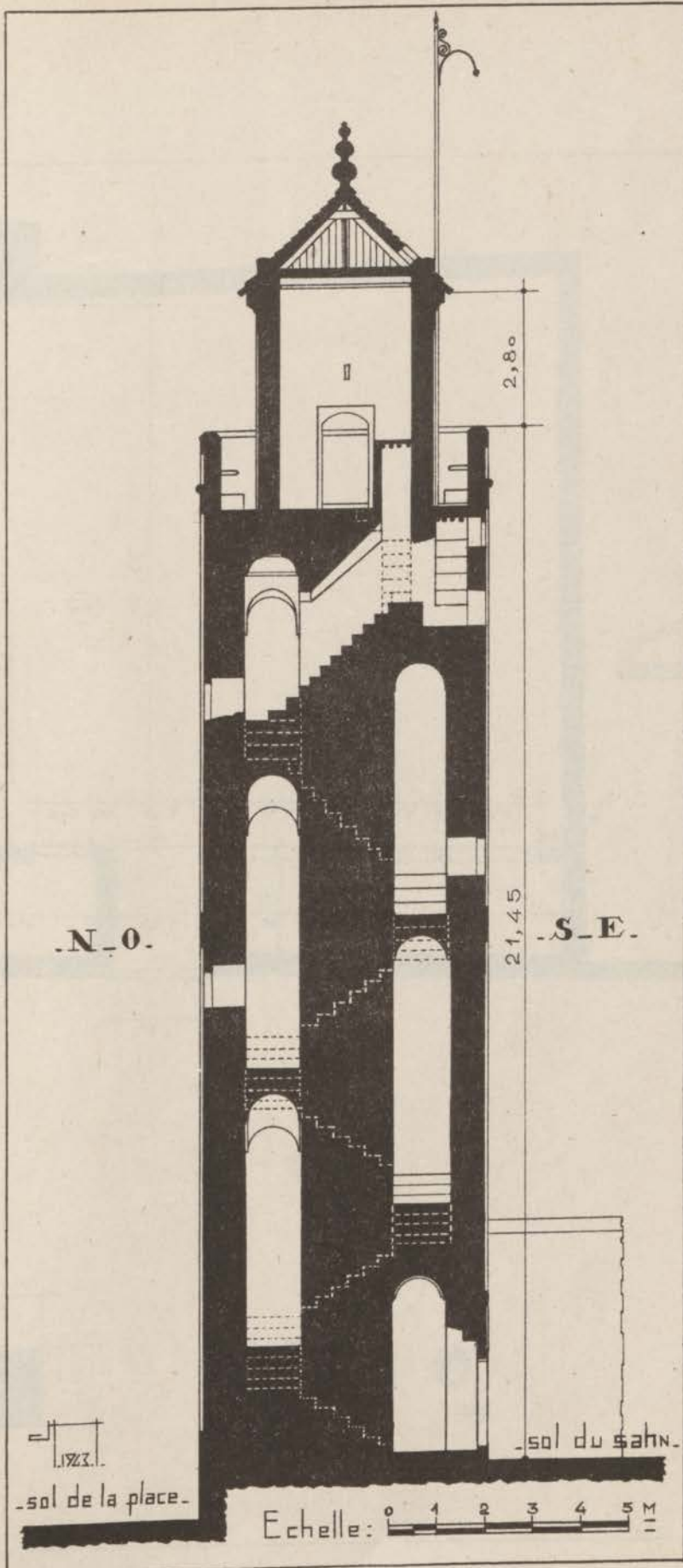

FIG. 138. — Jama es-Sounna. Minaret. Coupe.

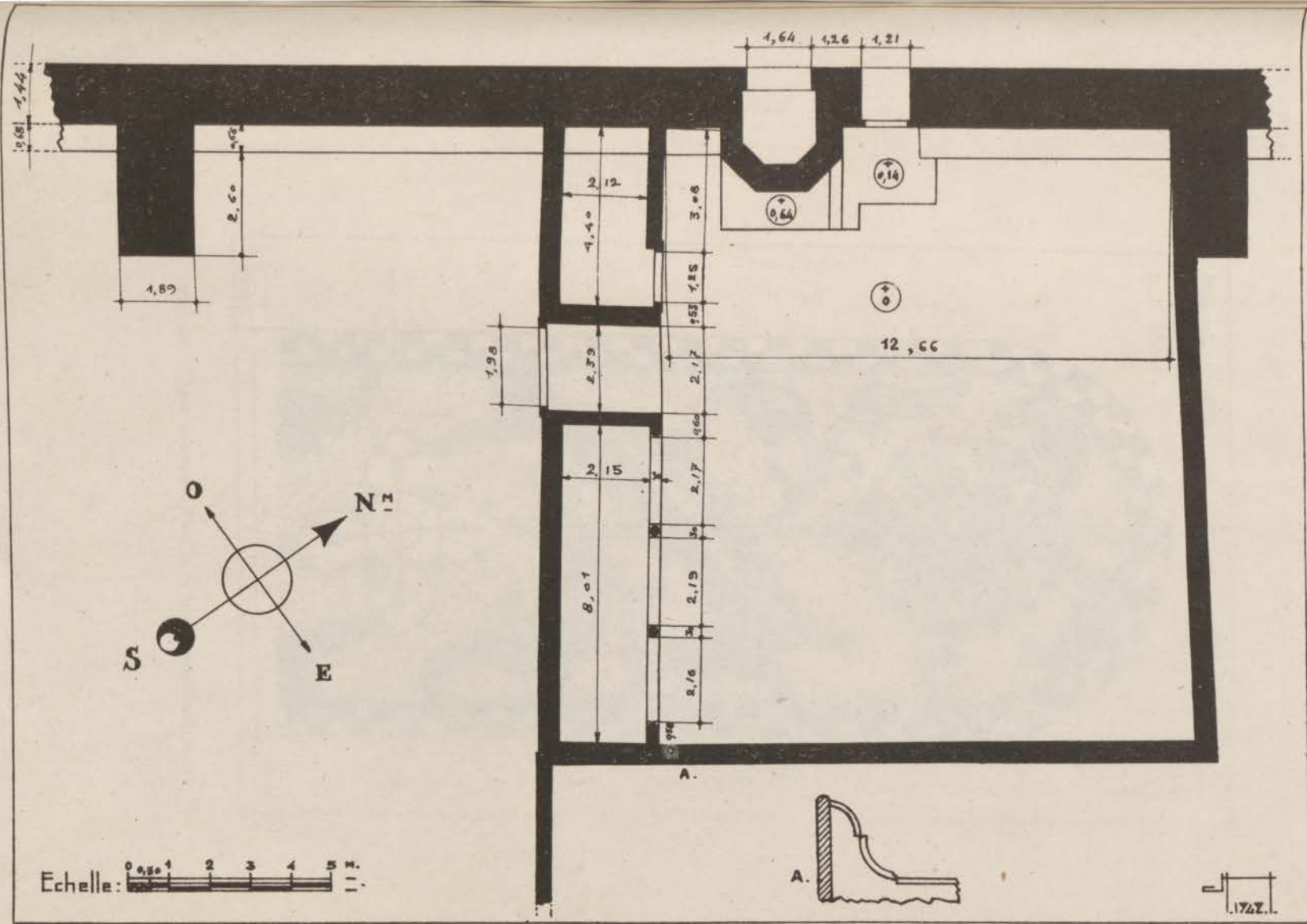
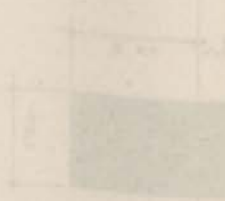

FIG. 139. — Jama es-Sounna. Annexe de Moulay Abd el-Aziz. Plan.



For more information, please contact the National Archives and Records Administration.

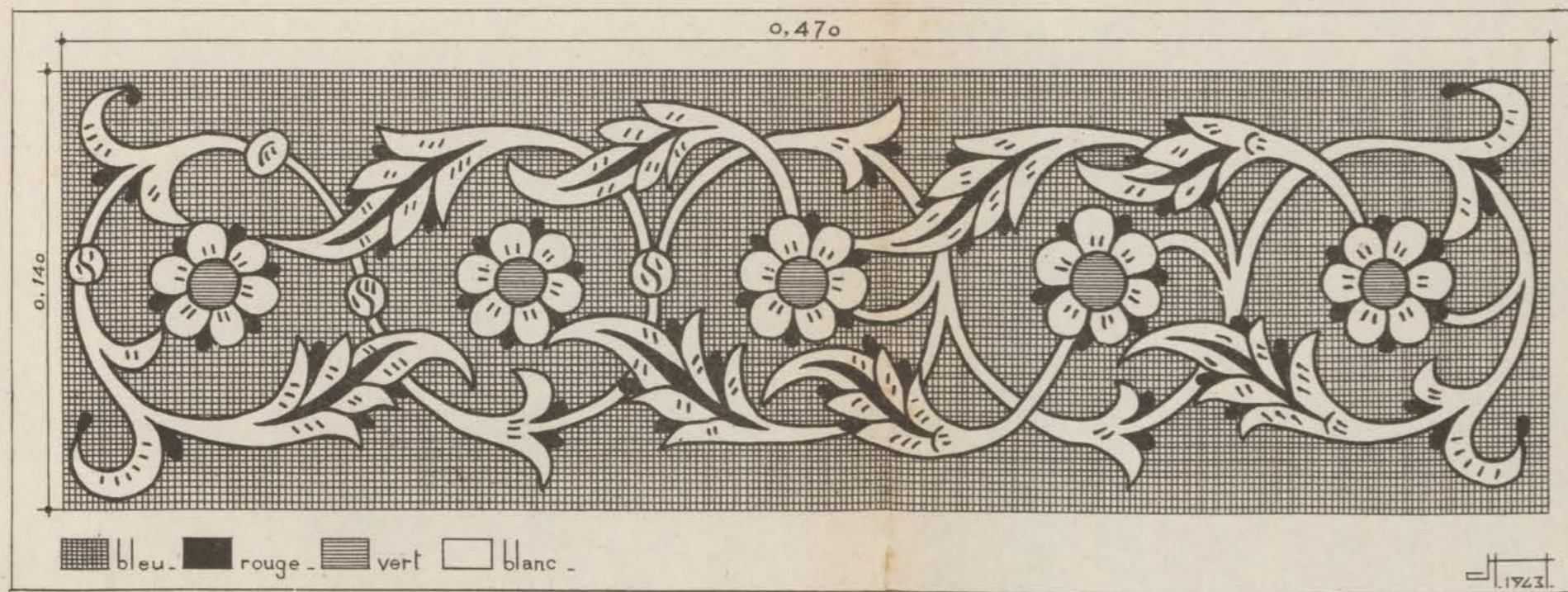

FIG. 140. — Jama es-Sounna. Décor de la berchla devant mihrab.

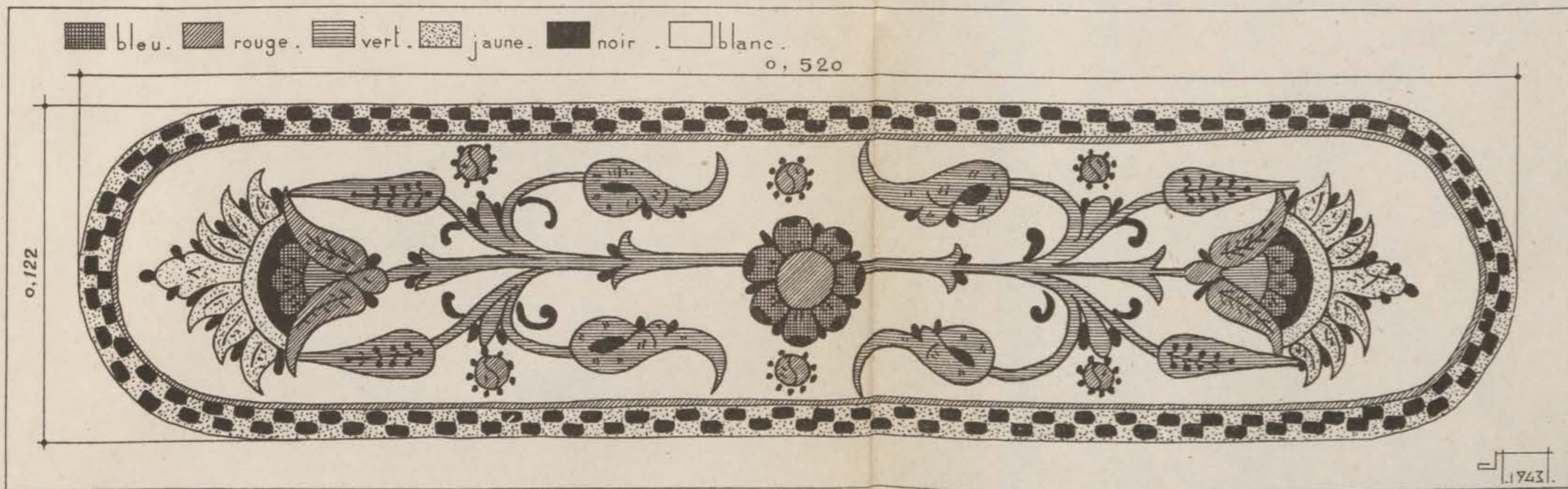

FIG. 141. — Jama es-Sounna. Décor de la berchla devant mihrab.



FIG. 142. — Jama Es-Sounna. Décor de la berchla devant mihrab.

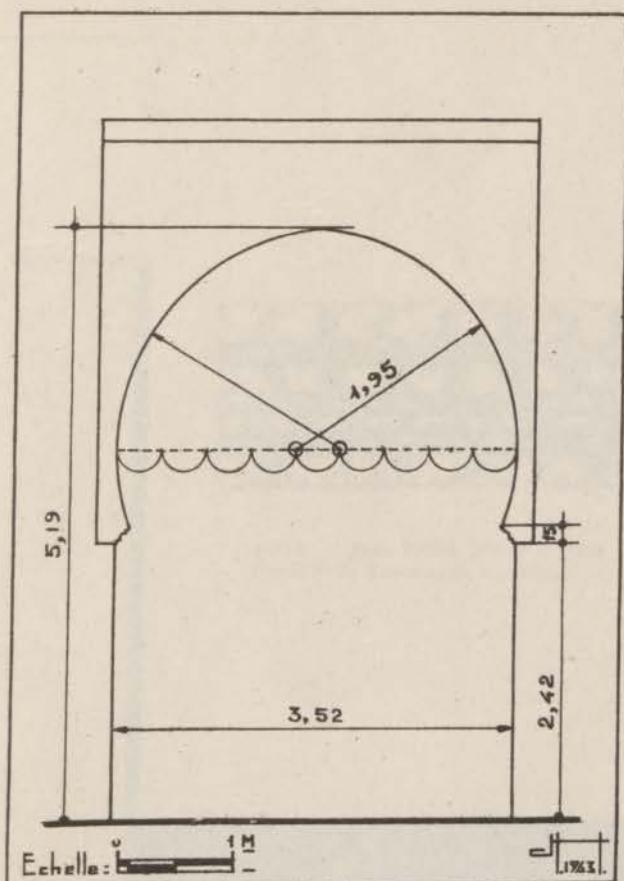

FIG. 143. — Jama es-Sounna. Formule des arcs de l'oratoire.

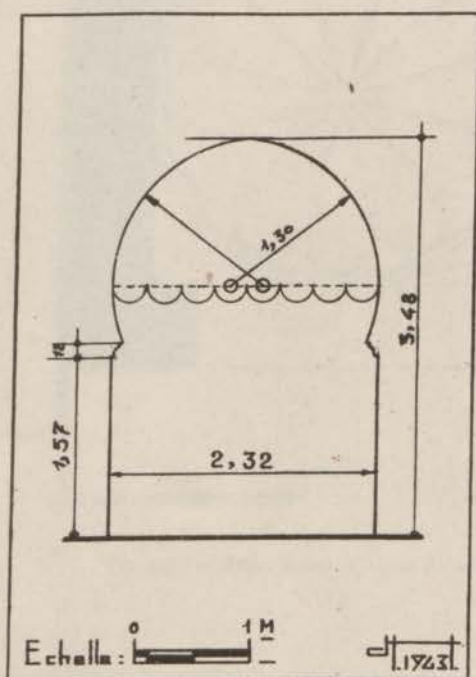

FIG. 144. — Jama Molina. Formule des arcs de l'oratoire.

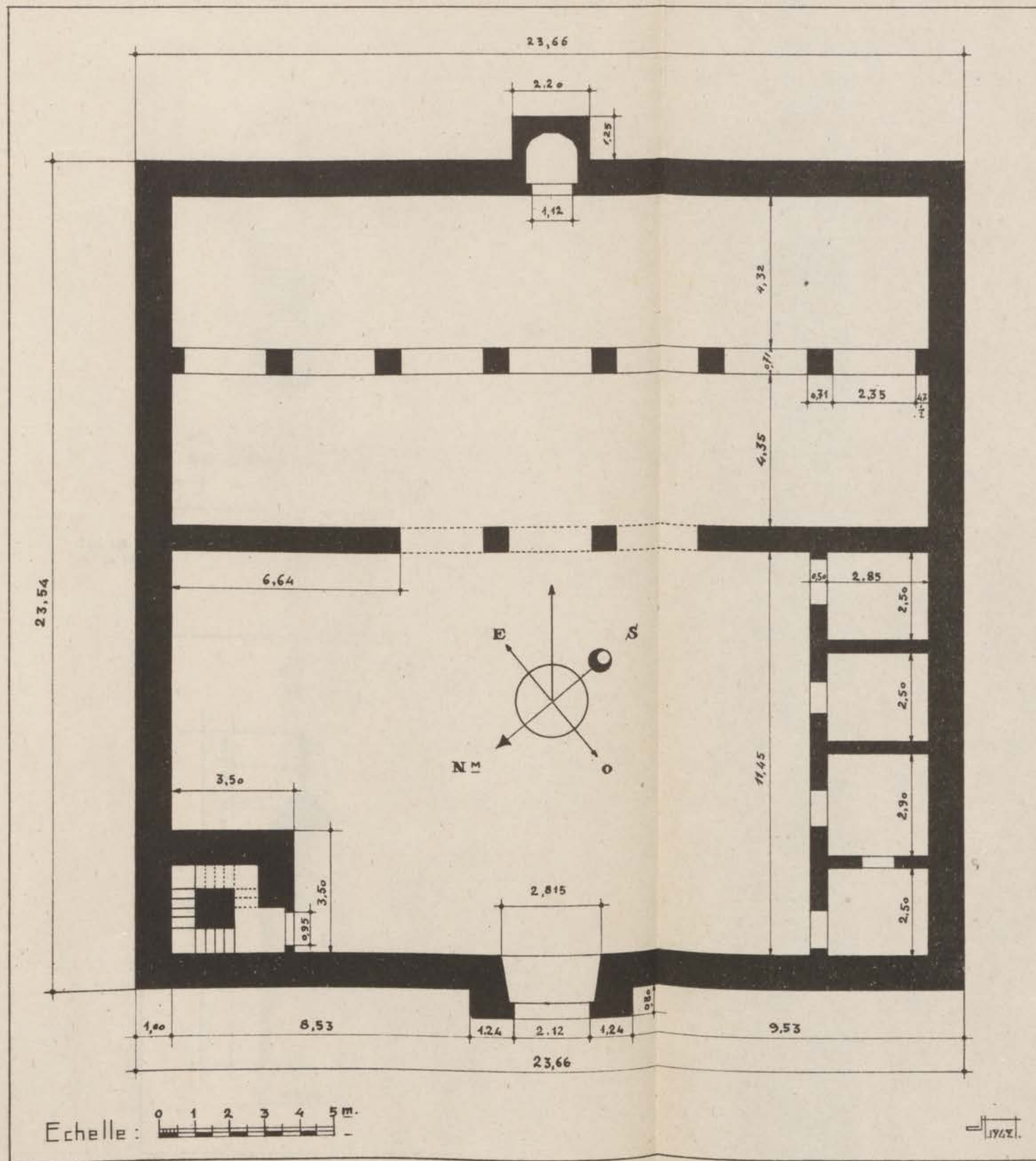
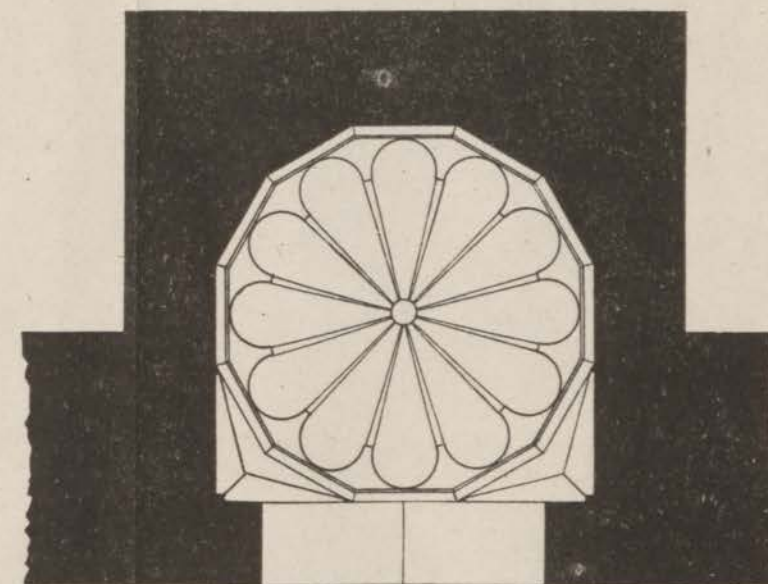

FIG. 145. — Jama Molina. Plan.



FIG. 146. — Jama Molina. Mur de la qibla. Détail de la bâtisse, près du mihrab.



Echelle : 0 0,50 1m.

FIG. 147. — Jama Molina. Coupole du mihrab. Plan.

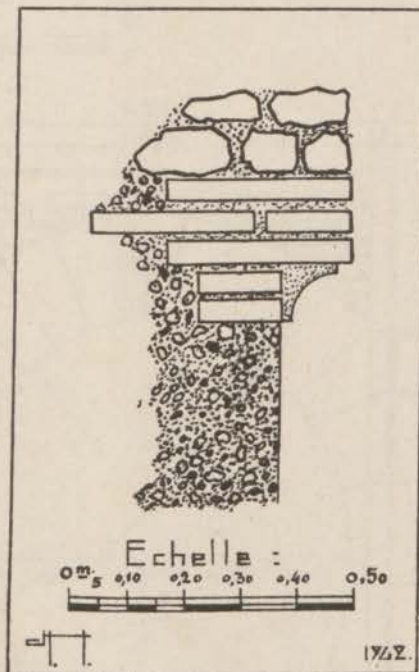

FIG. 148. — Jama Molina. Corniche des murs de l'oratoire: Détail de la bâtisse.

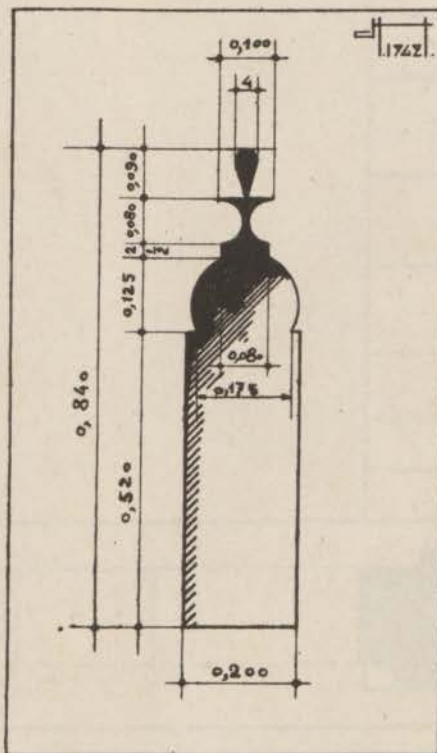

FIG. 149. — Jama Molina. Ouverture de la face sud-est.

Echelle : 0 0,50 1 m.

1747

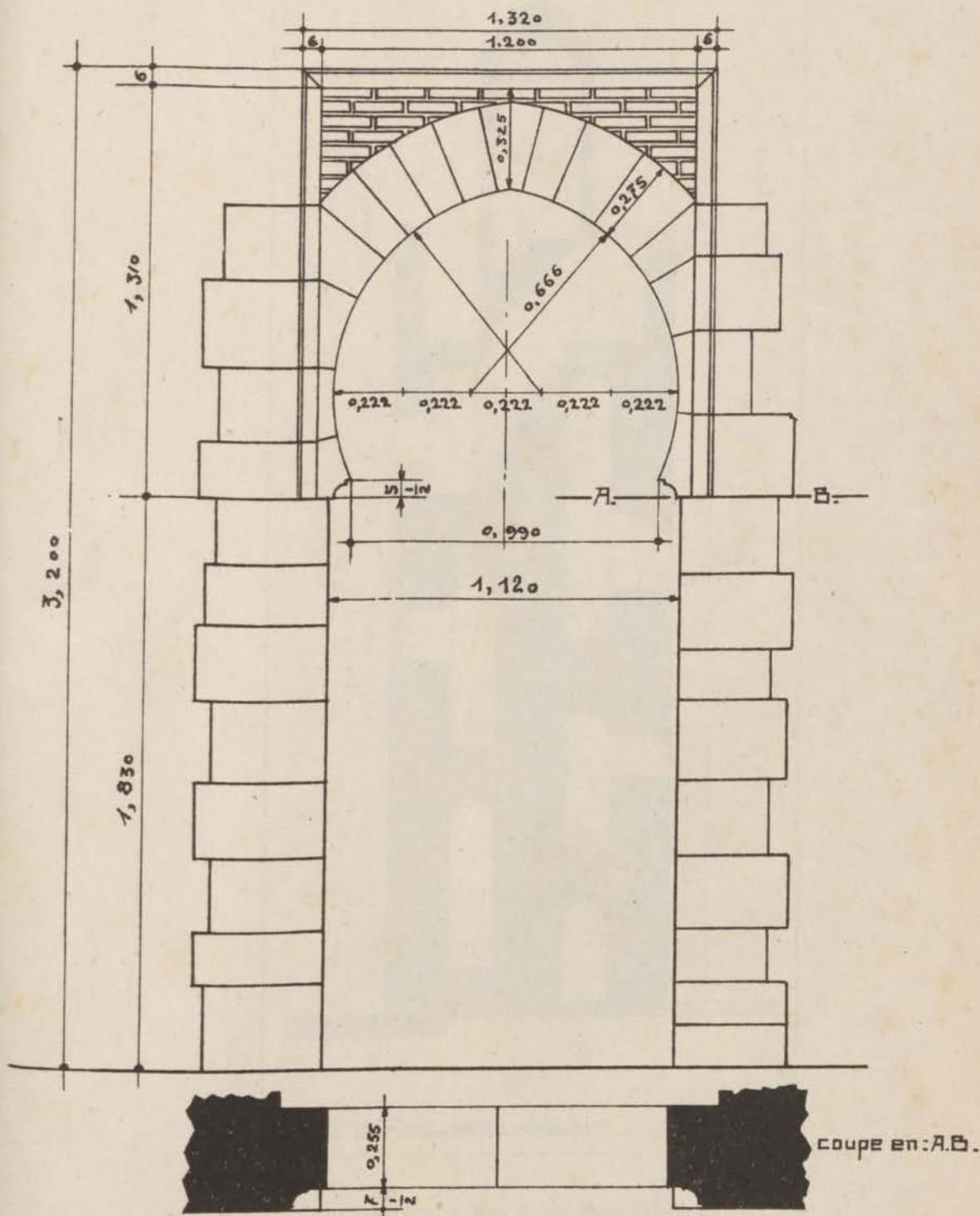

FIG. 150. — Jama Molina. Elévation du mihrab.

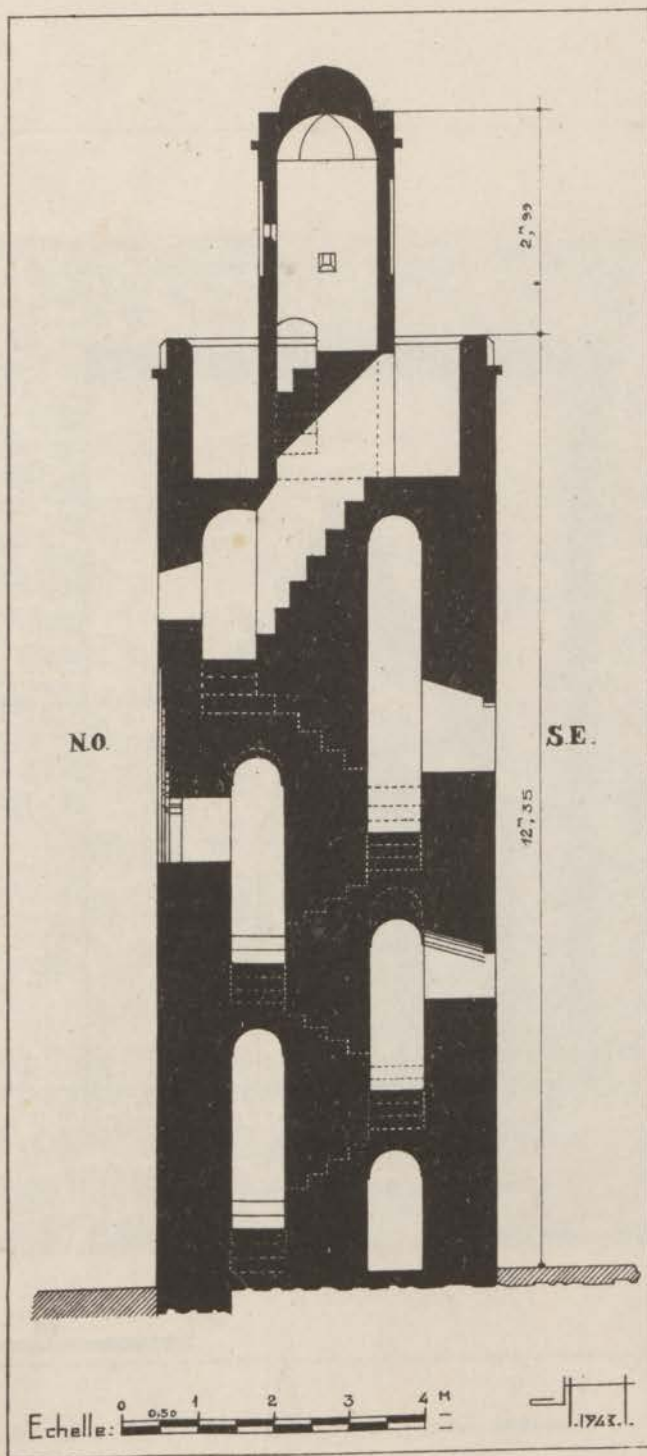

FIG. 151. — Jama Molina. Minaret. Coupe.

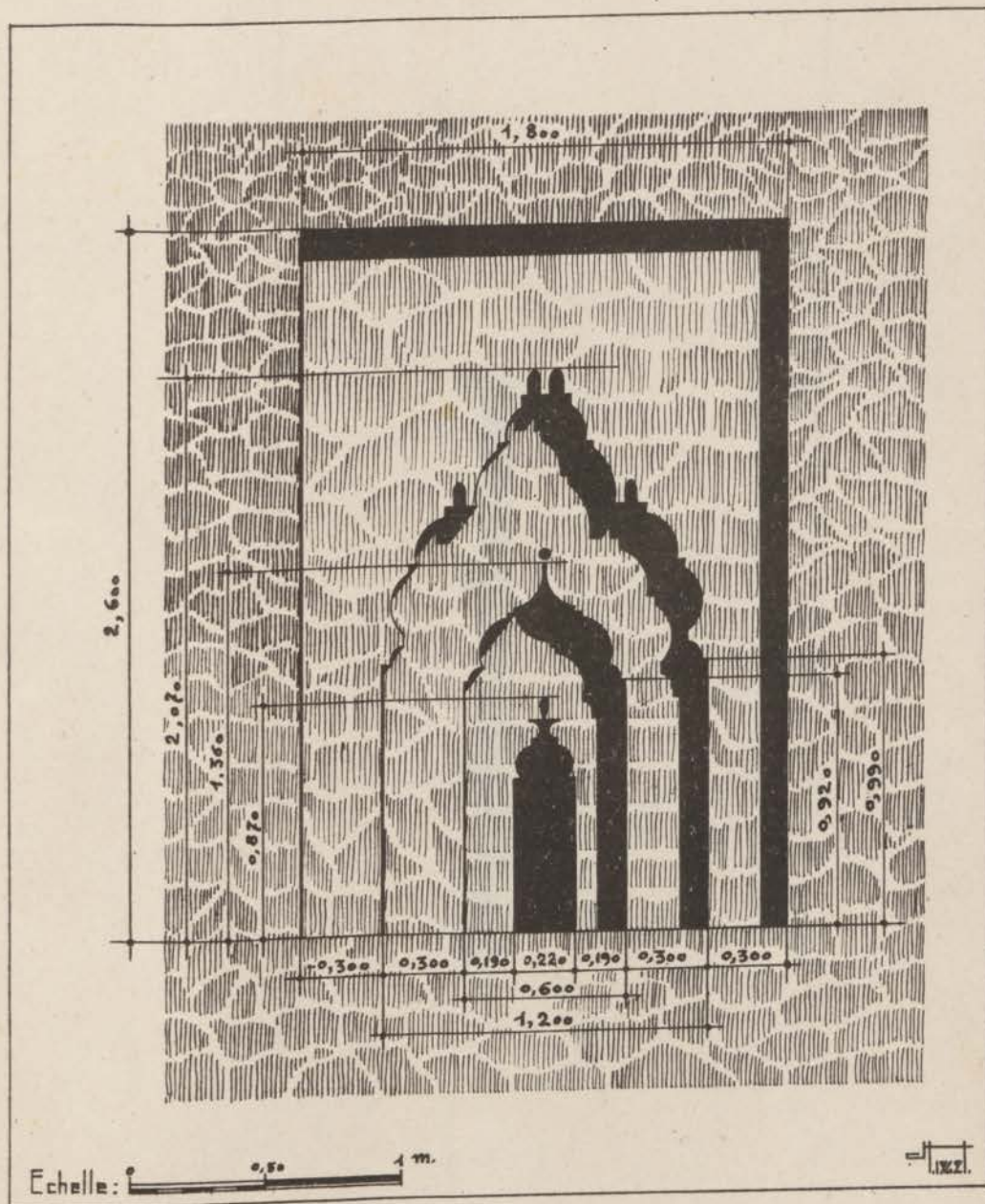

FIG. 152. — Jama Molina. Minaret. Décor de la face nord-ouest.

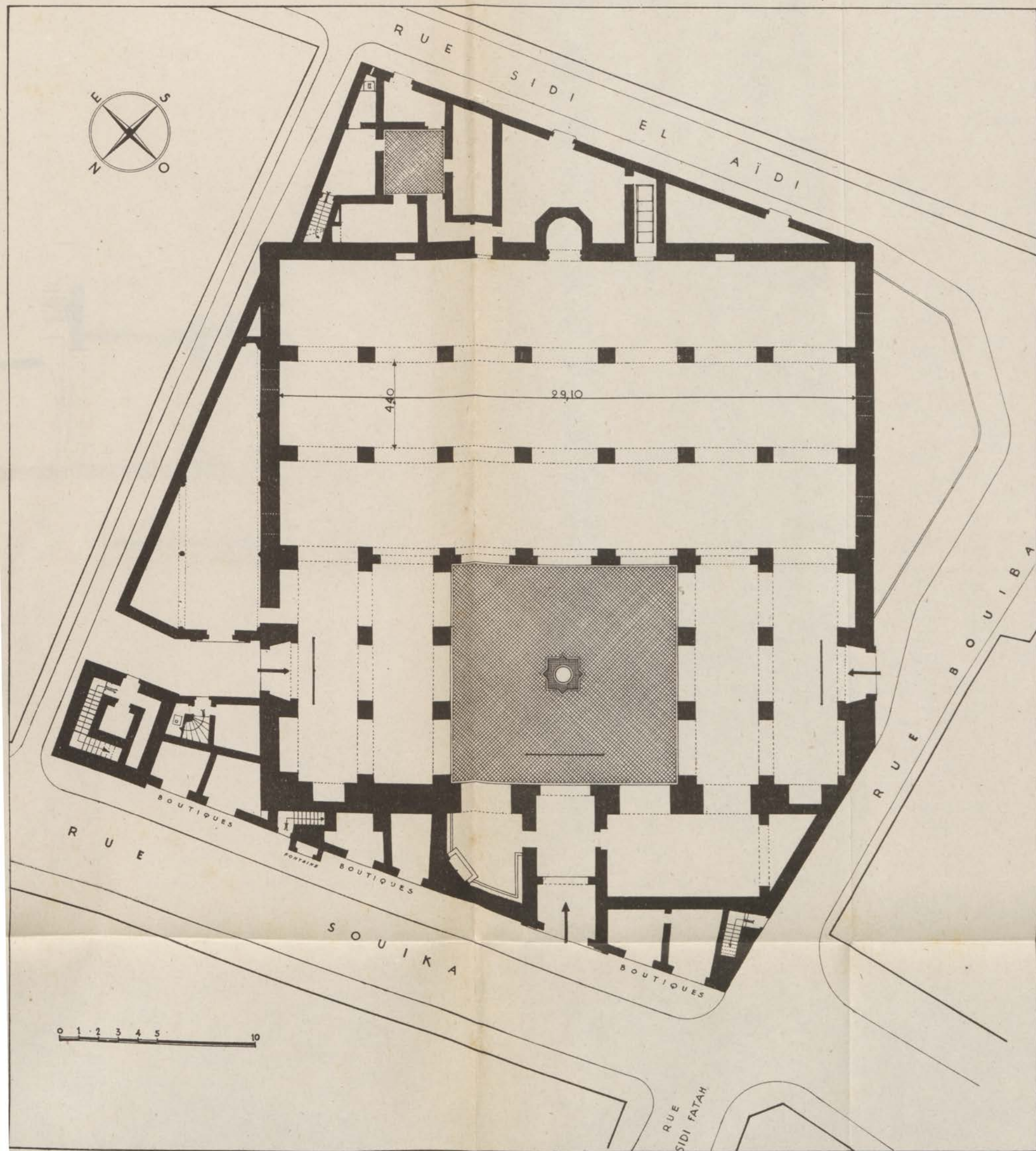

FIG. 153. — Jama Moulay Sliman. Plan.

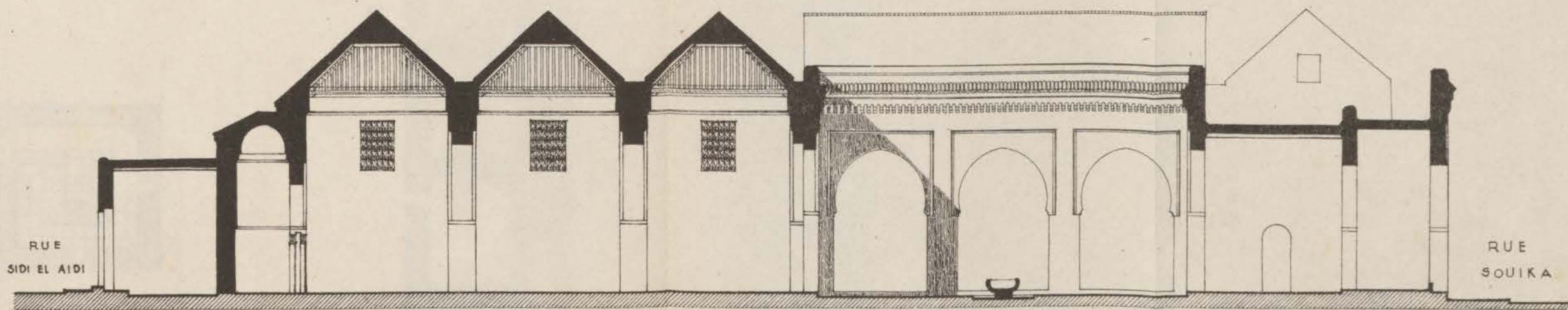
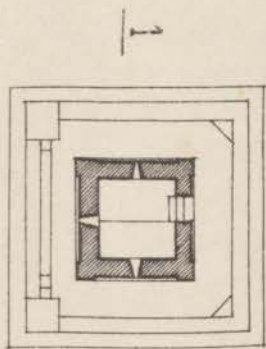
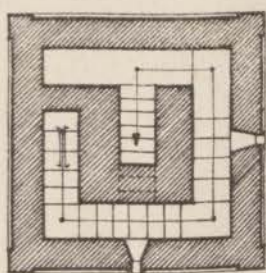

FIG. 154. — Jama Moulay Sliman. Coupe longitudinale.



PLAN AU NIVEAU E.F



PLAN AU NIVEAU C.D

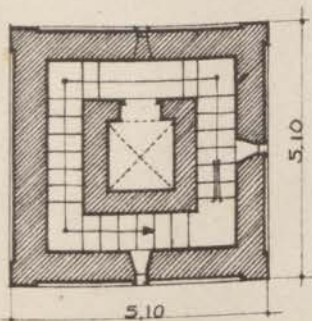

PLAN AU NIVEAU A.B

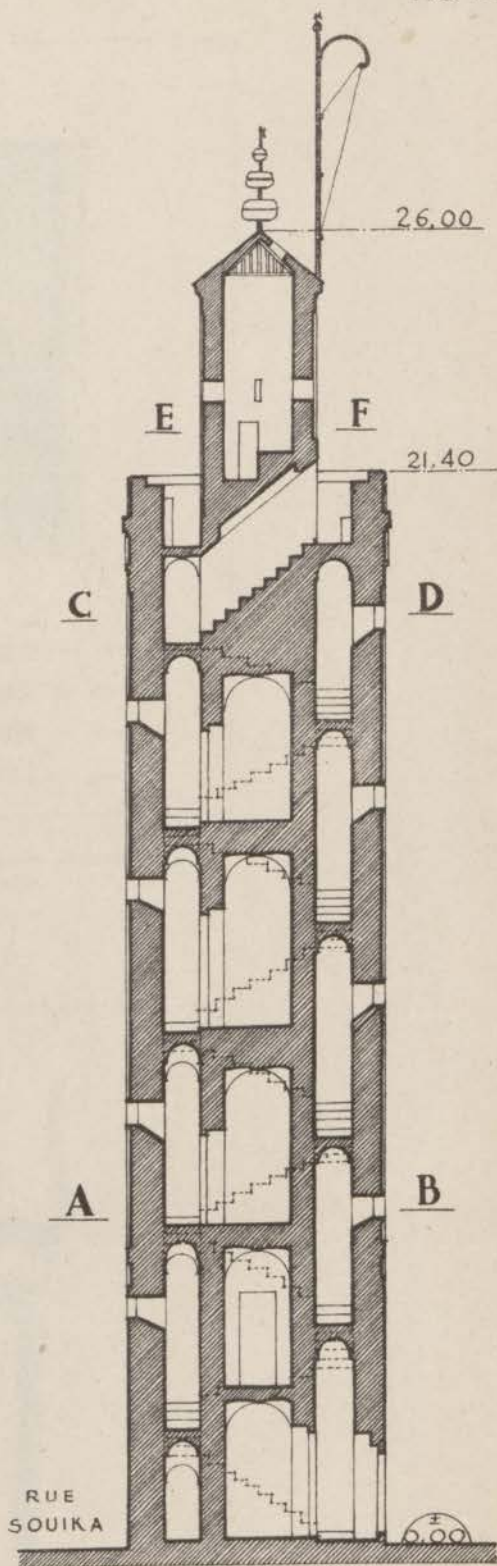

COUPE SUIVANT 1 - 2

2

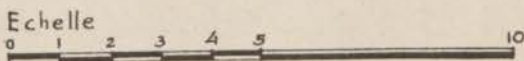

FIG. 155. — Jama Moulay Sliman. Minaret. Plan et coupe.

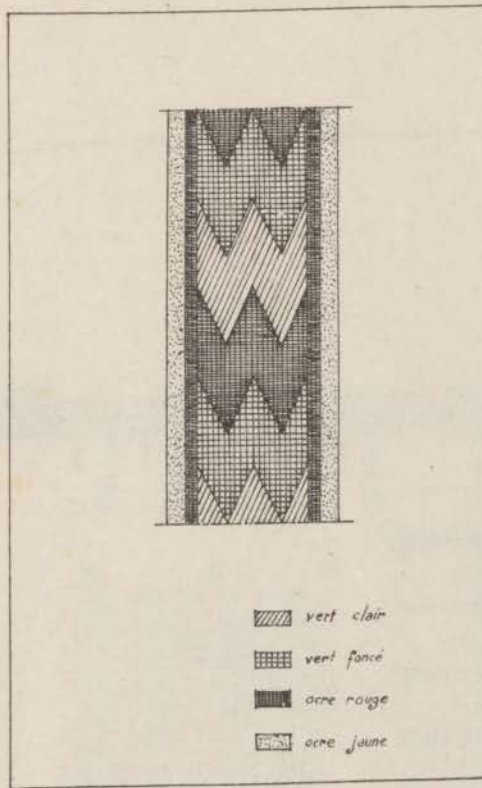

FIG. 156. — Jama Moulay Sliman. Motifs peints d'une berchla.

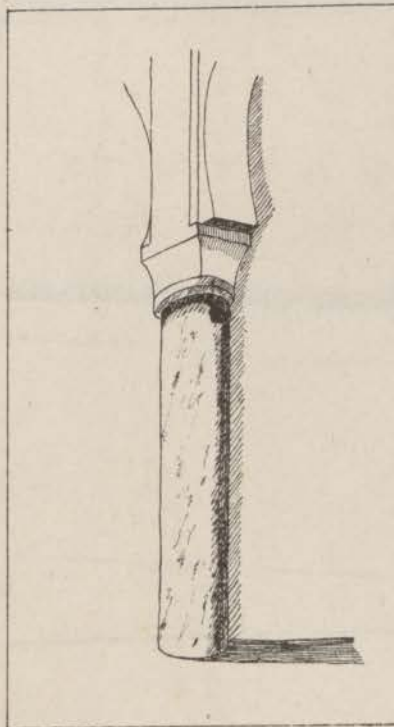

FIG. 157. — Jama el-Guezzarin. Colonne et chapiteau de l'oratoire.

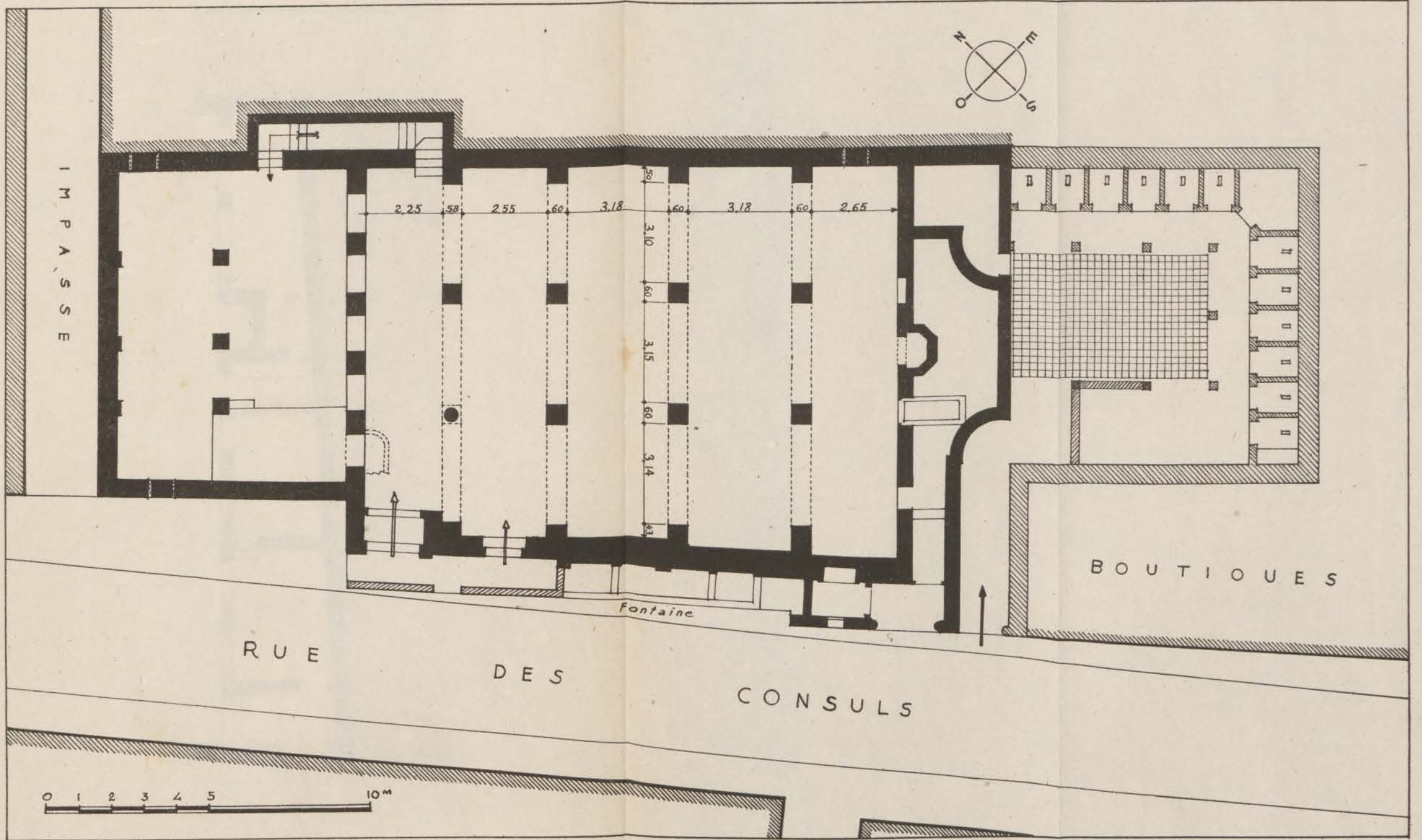

FIG. 158. — Jama el-Guezzarin. Plan.

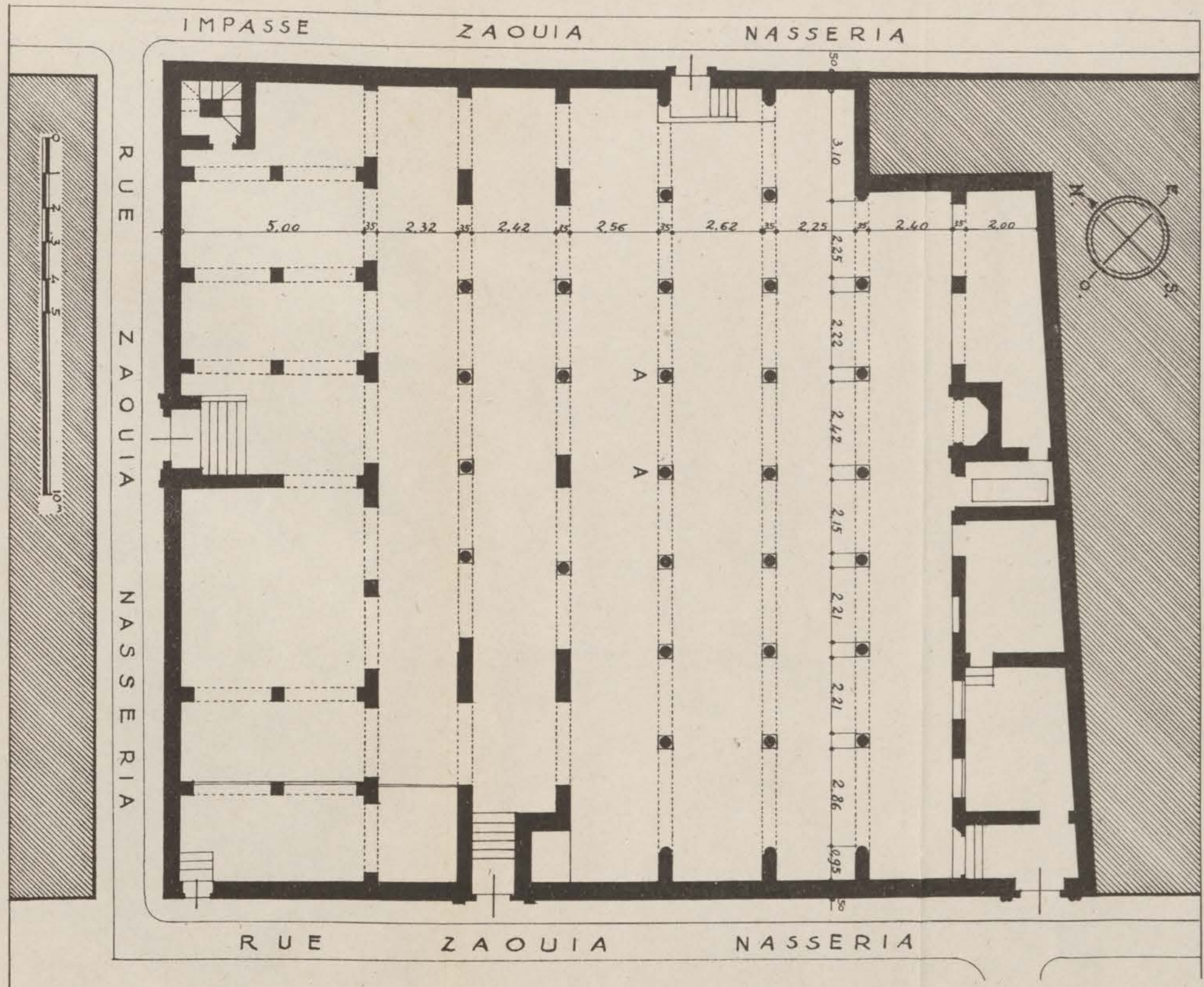

Fig. 159. — Jama Naçiriya. Plan.

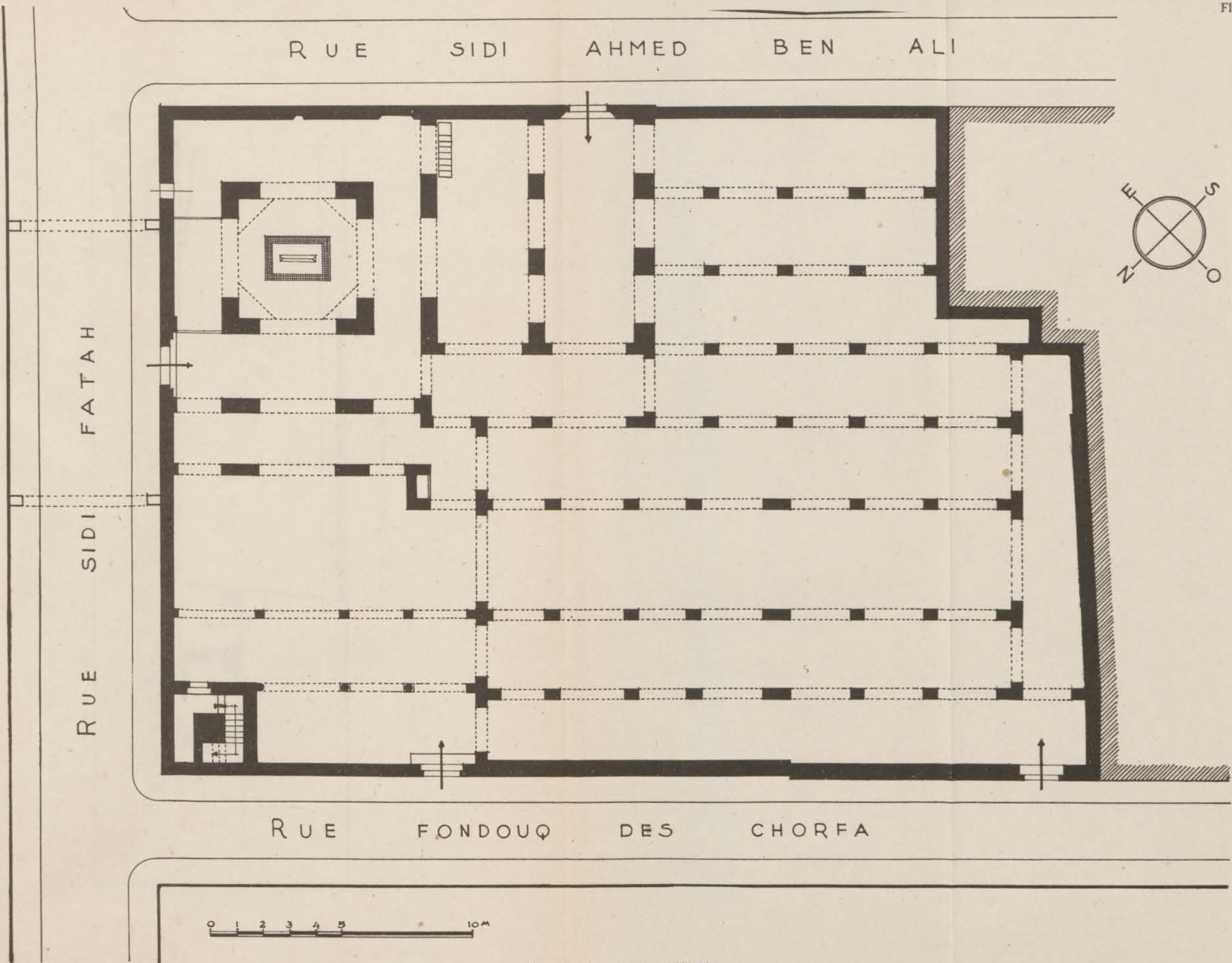

FIG. 160. — Jama Moulay el-Mekki. Plan.

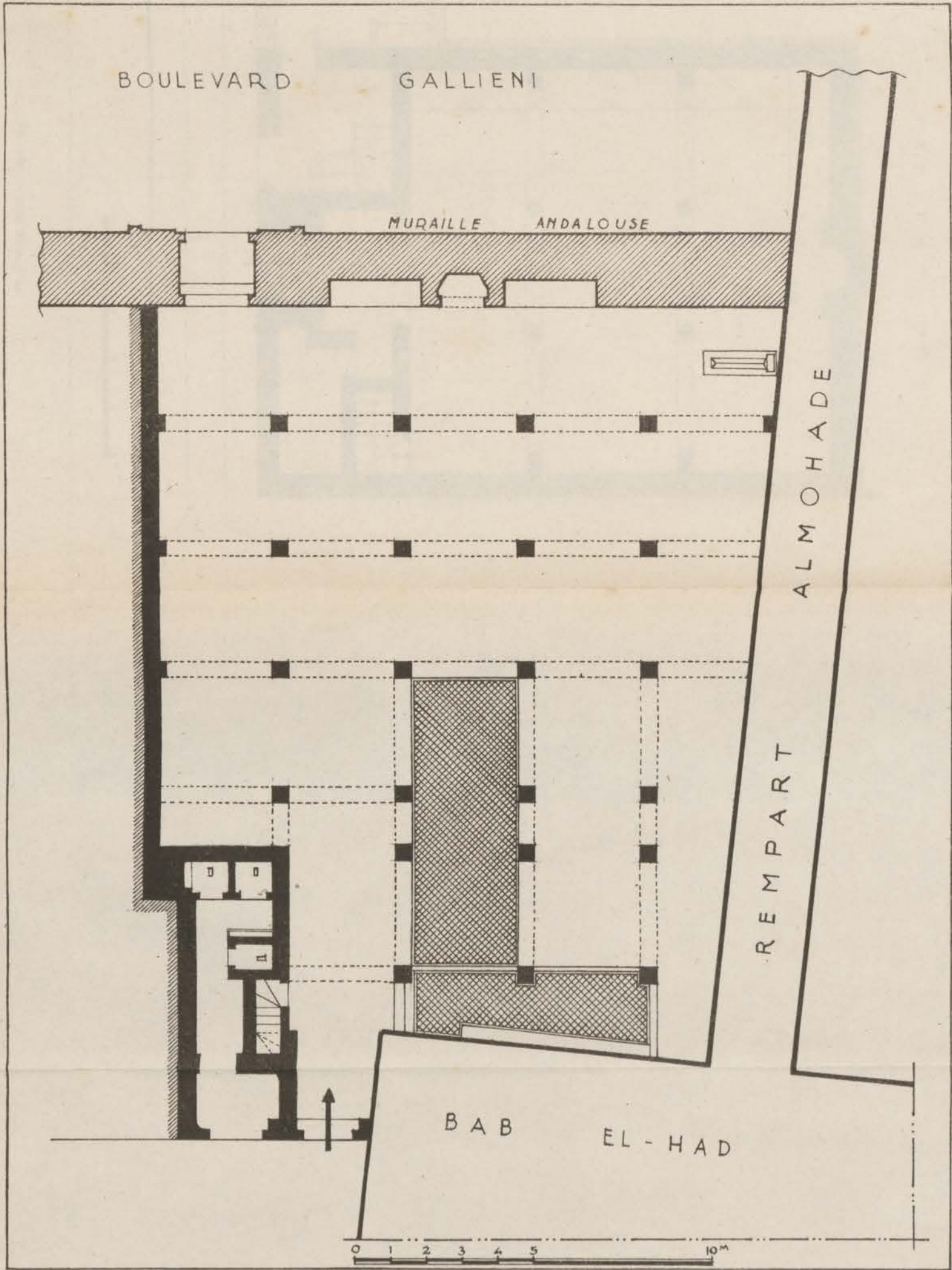

FIG. 161. — Jama Sidi Ghandour. Plan.

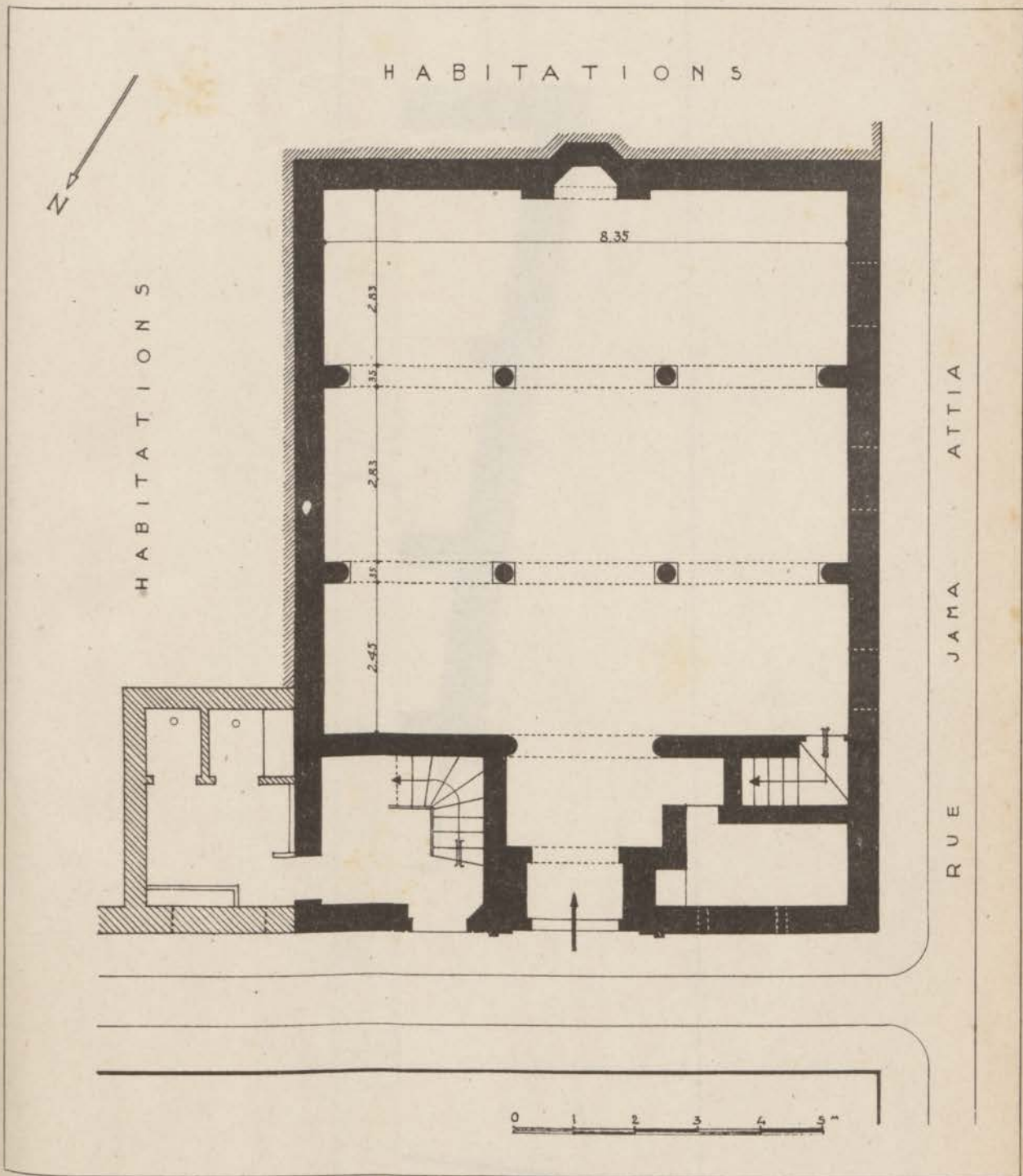

FIG. 162. — Jama Attia. Plan.

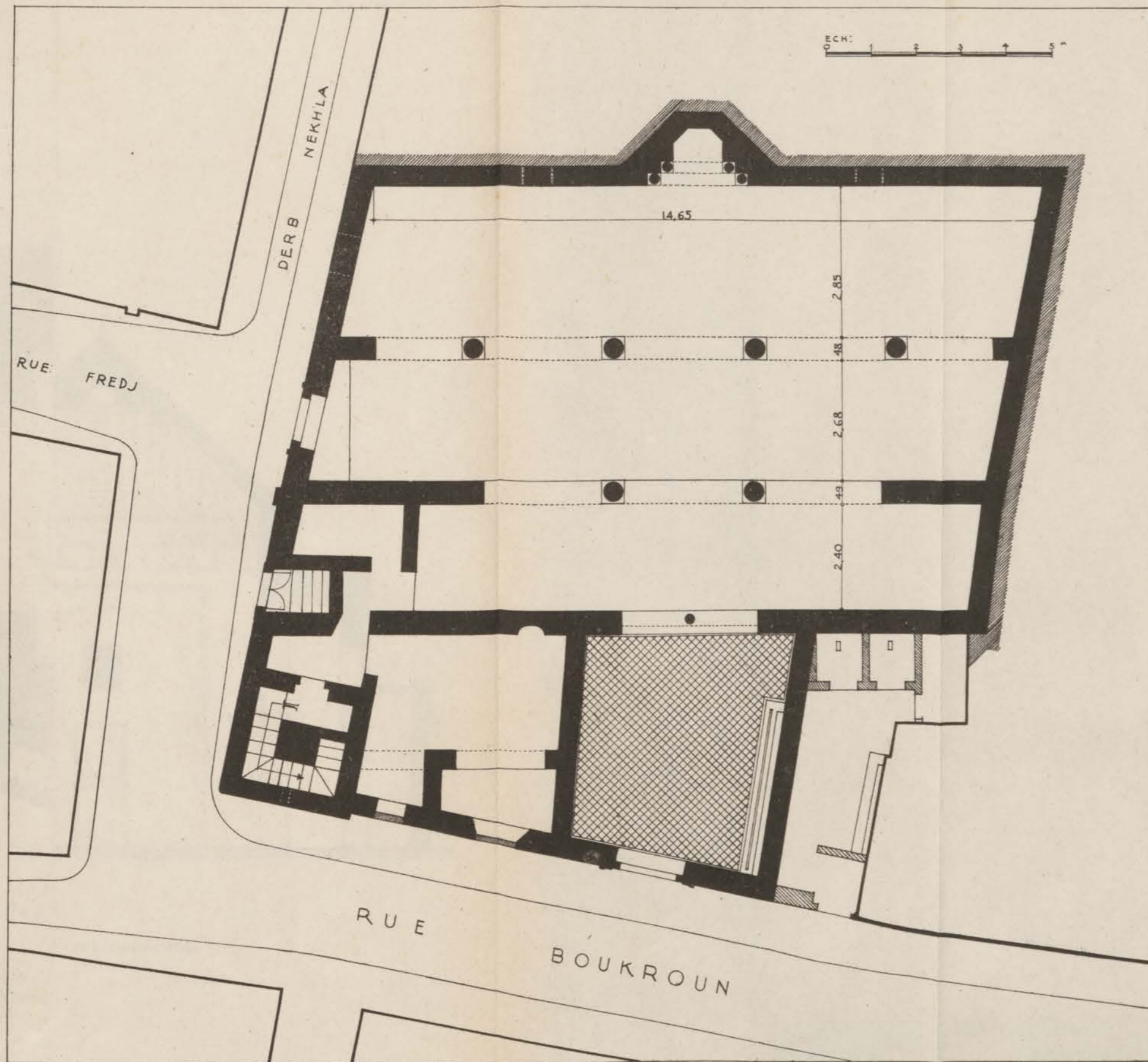

FIG. 163. — Jama en-Nekhla. Plan.

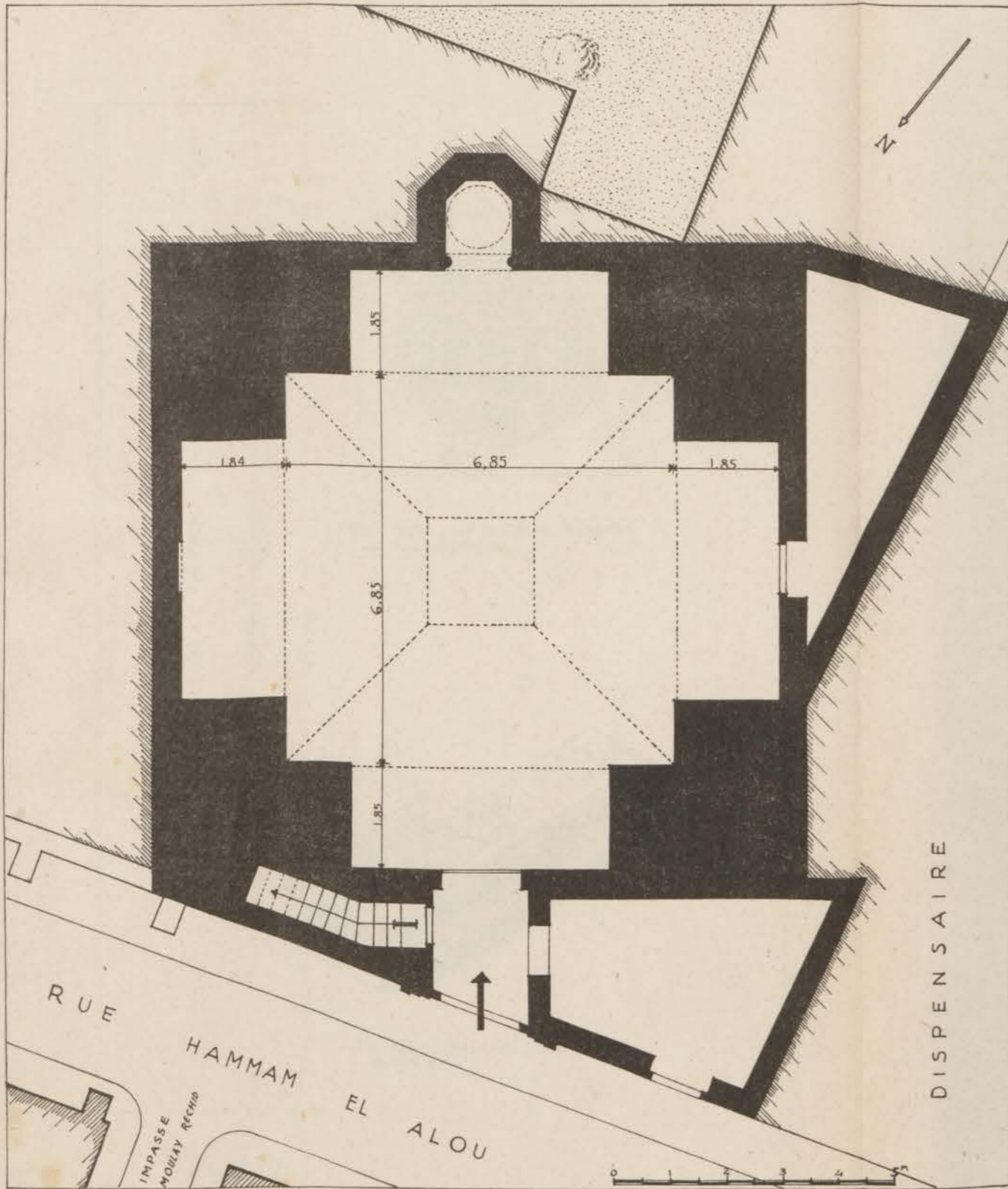

FIG. 164. — Jama el-Qoubba. Plan.

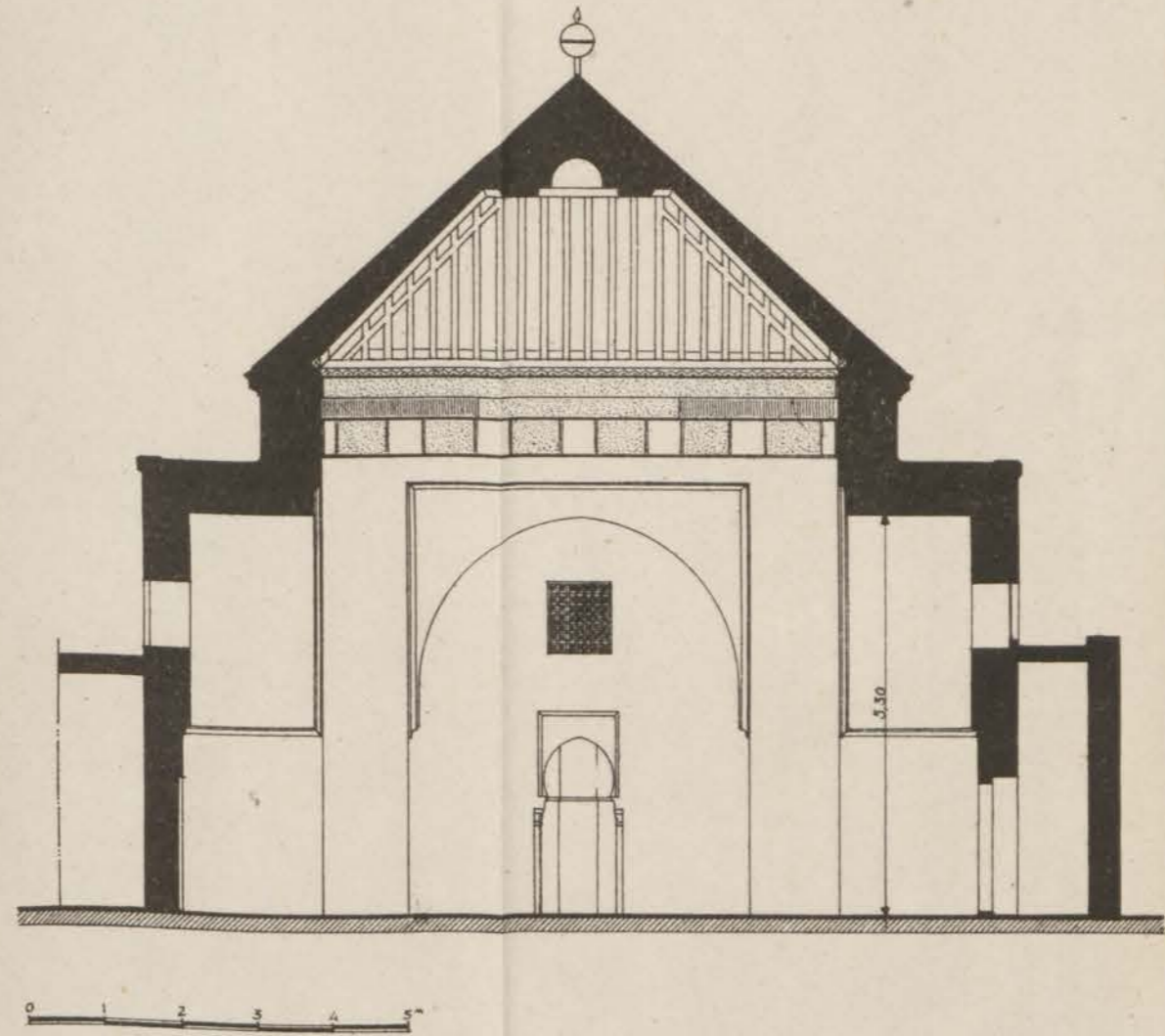

FIG. 165. — Jama el-Qoubba. Coupe.

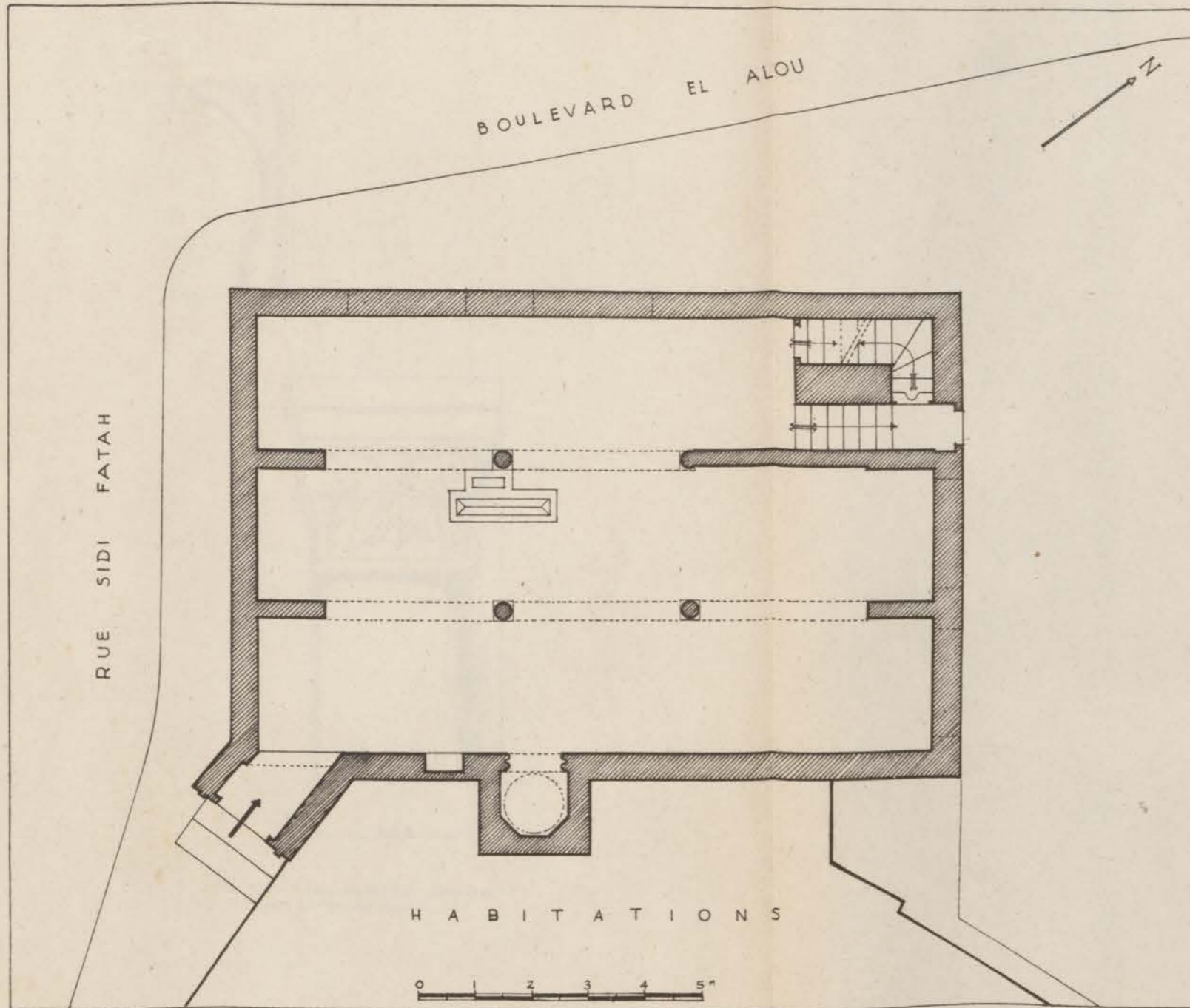

FIG. 166. — Jama Sidi Fatah. Plan.



FIG. 167. — Jama Sidi Fatah. Inscription de la porte principale.

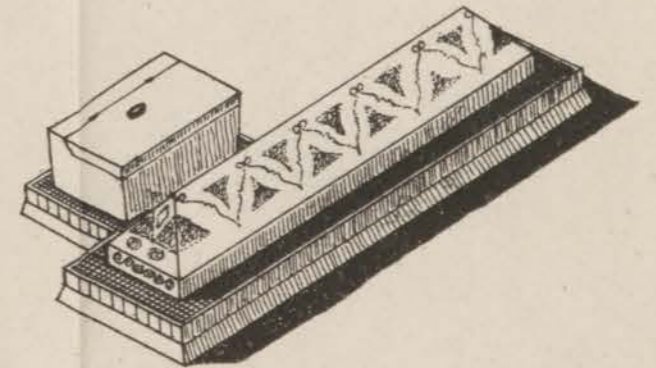

FIG. 168. — Jama Sidi Fatah. Maqabriya de Sidi Fatah.

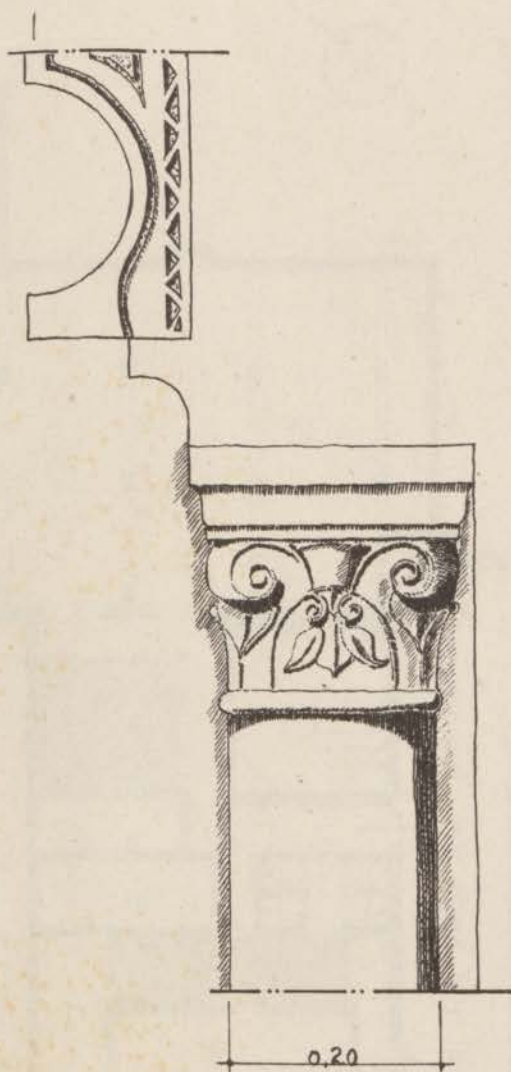

FIG. 169. — Jama en-Nekhla. Chapiteau
et départ de l'arc du mihrab.

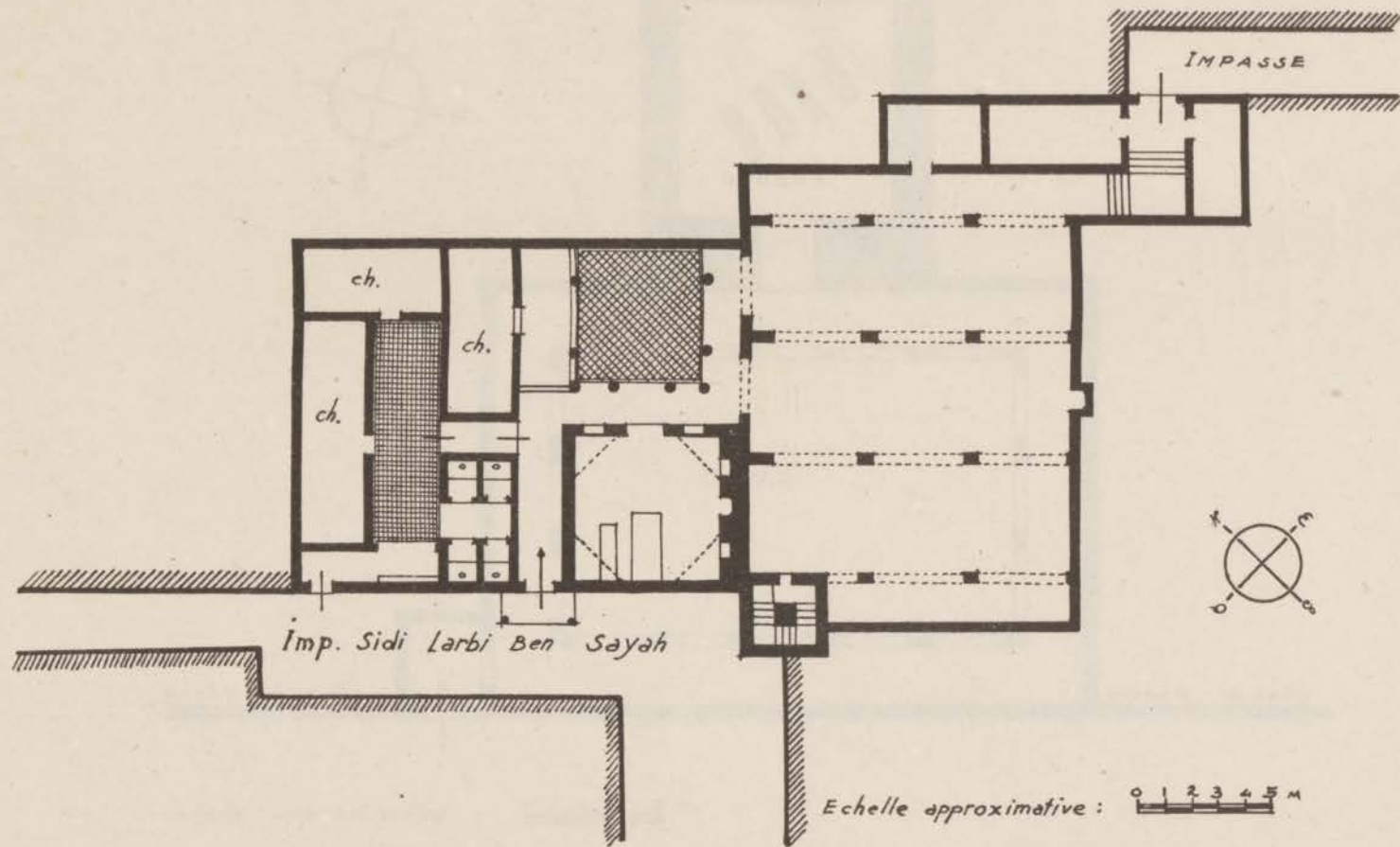

FIG. 170. — Zaouia de Sidi Larbi ben Sayah. Plan.

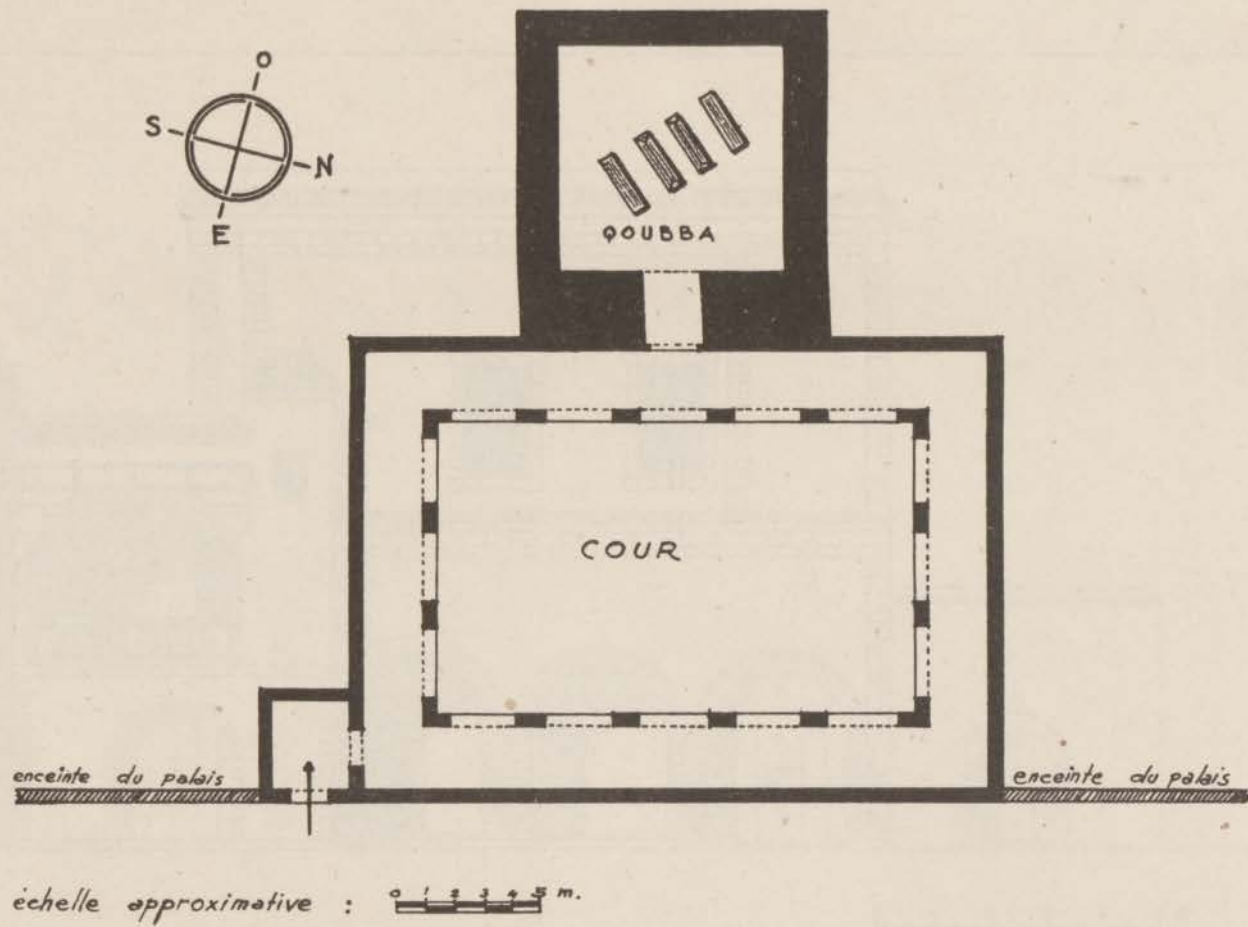

FIG. 171. — Qubba de Sidi Mohammed ben Abdallah et de Moulay Hassan. Plan.

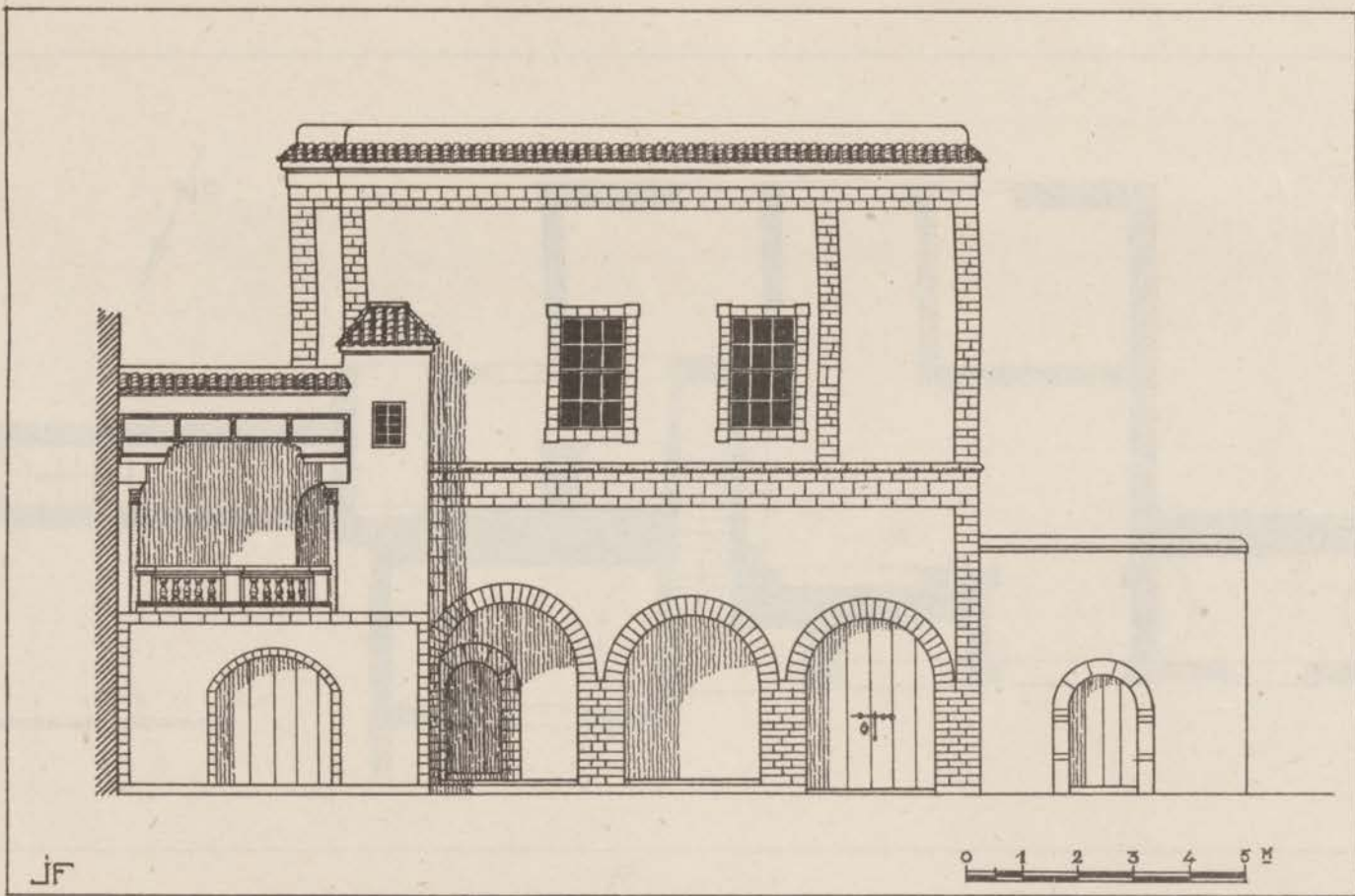

FIG. 172. — Dar Qebibat. Façade d'un pavillon.

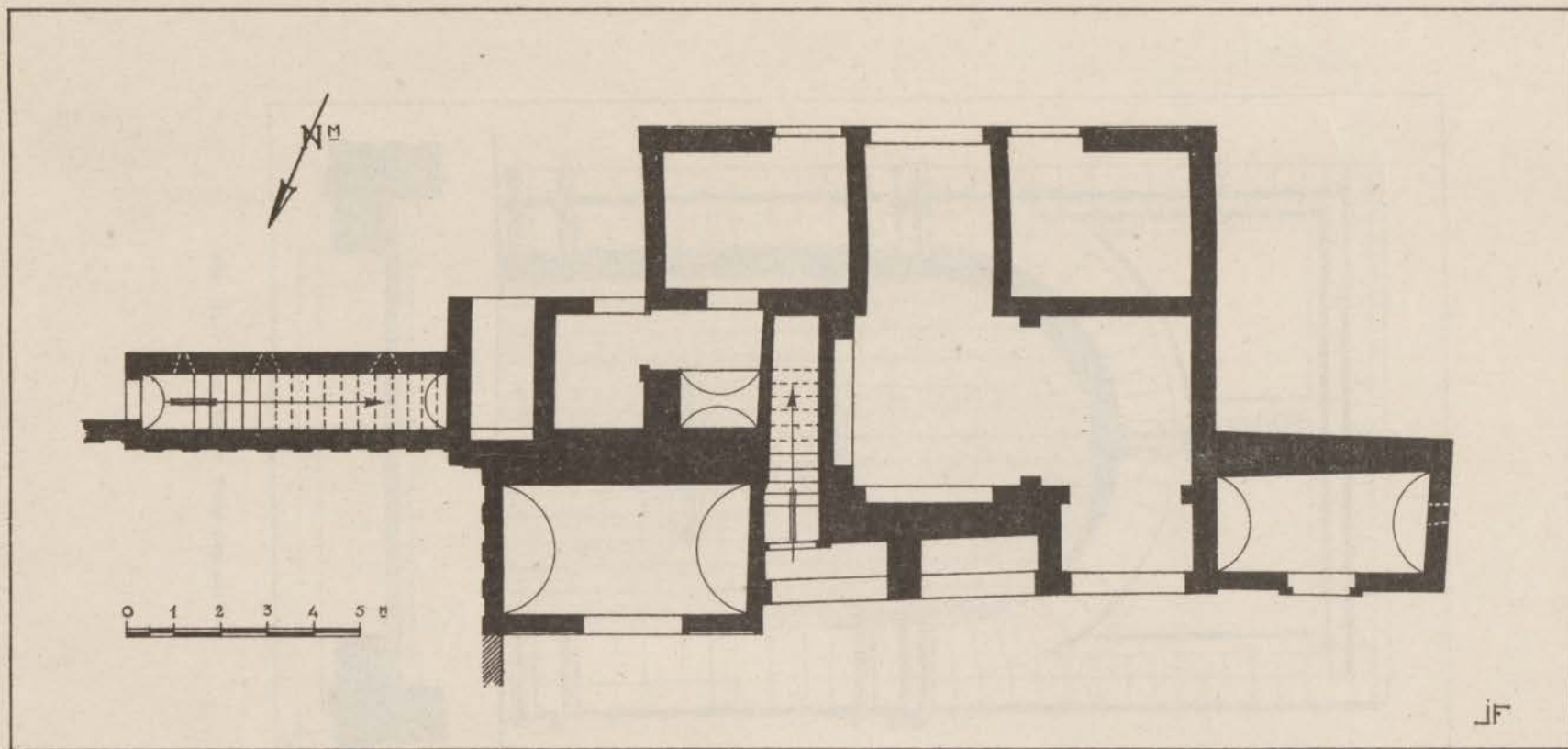

FIG. 173. — Dar Qebibat. Plan du rez-de-chaussée d'un pavillon.

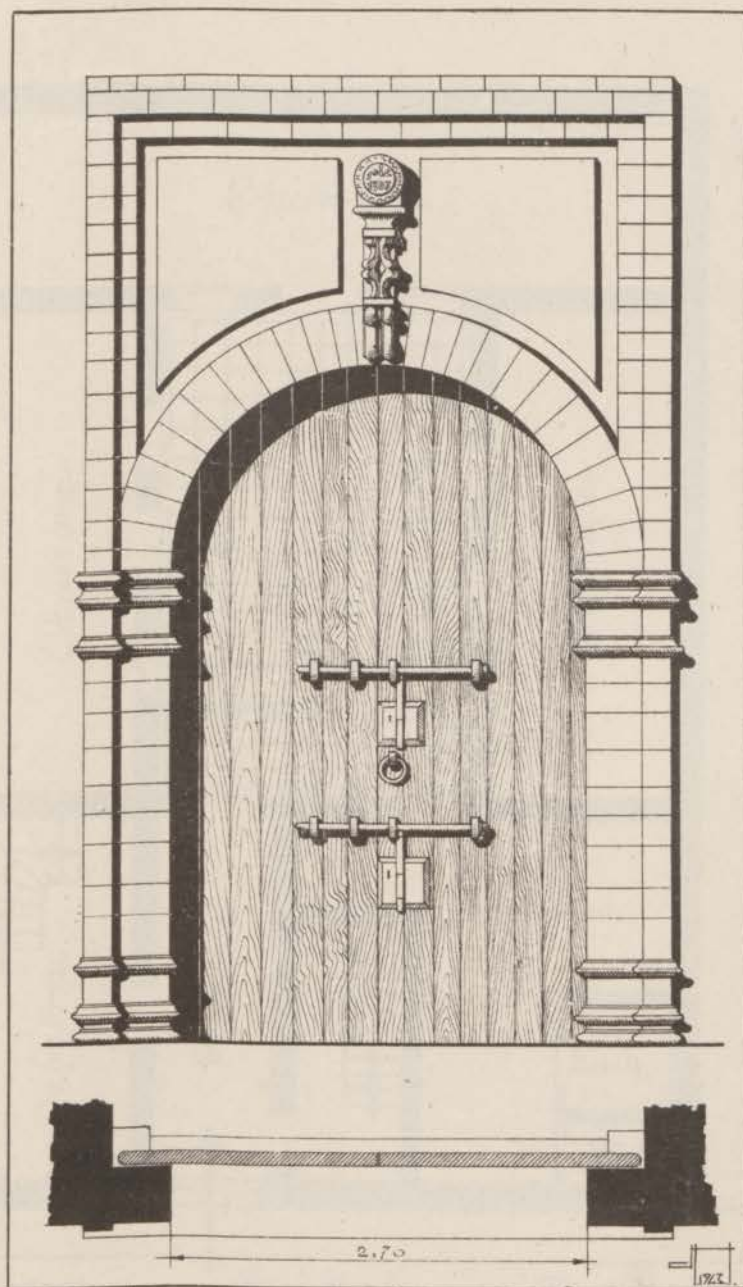

FIG. 174. — Dar Qebibat. Porte d'un pavillon.

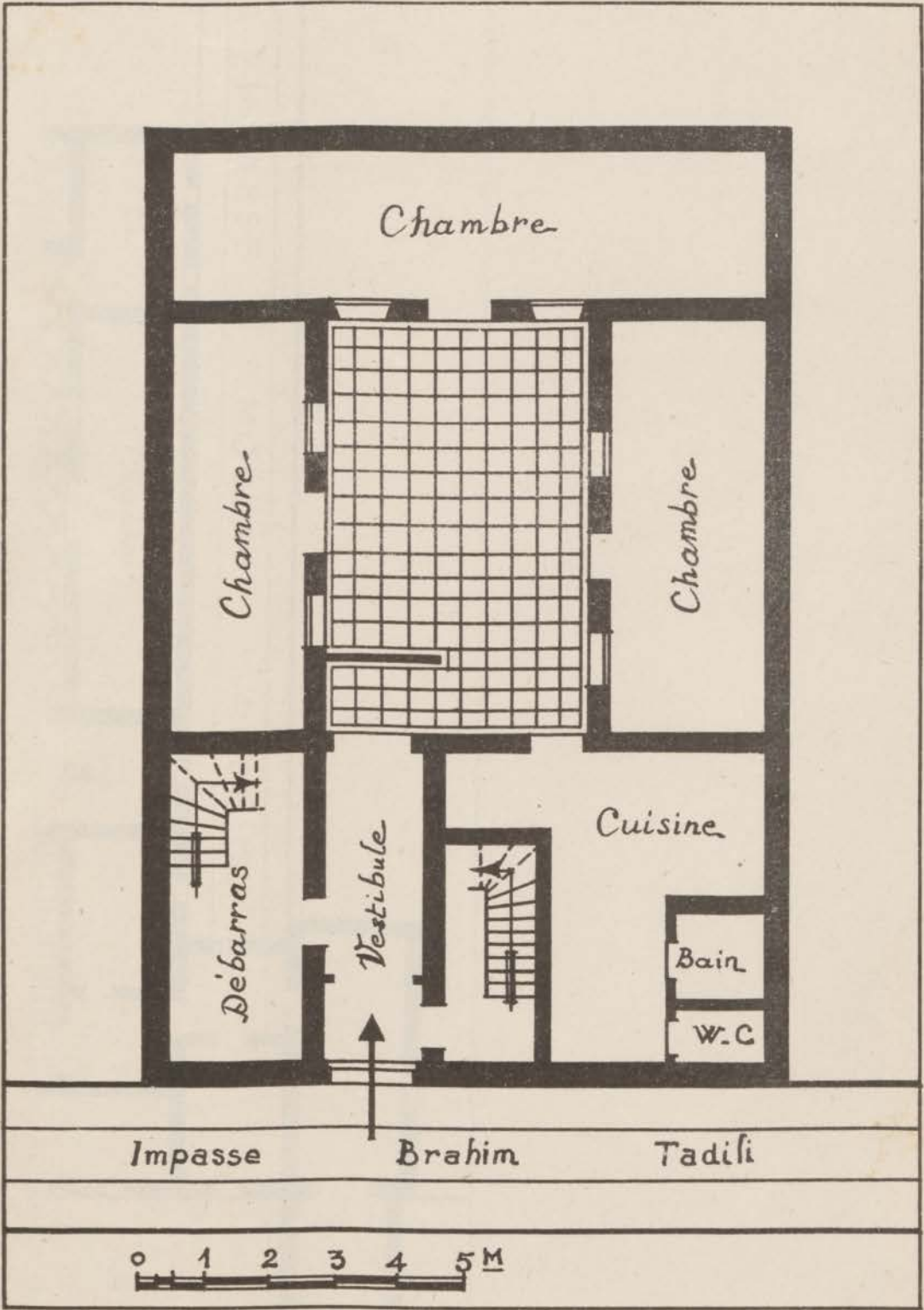

FIG. 175. — Maison d'habitation. Plan.

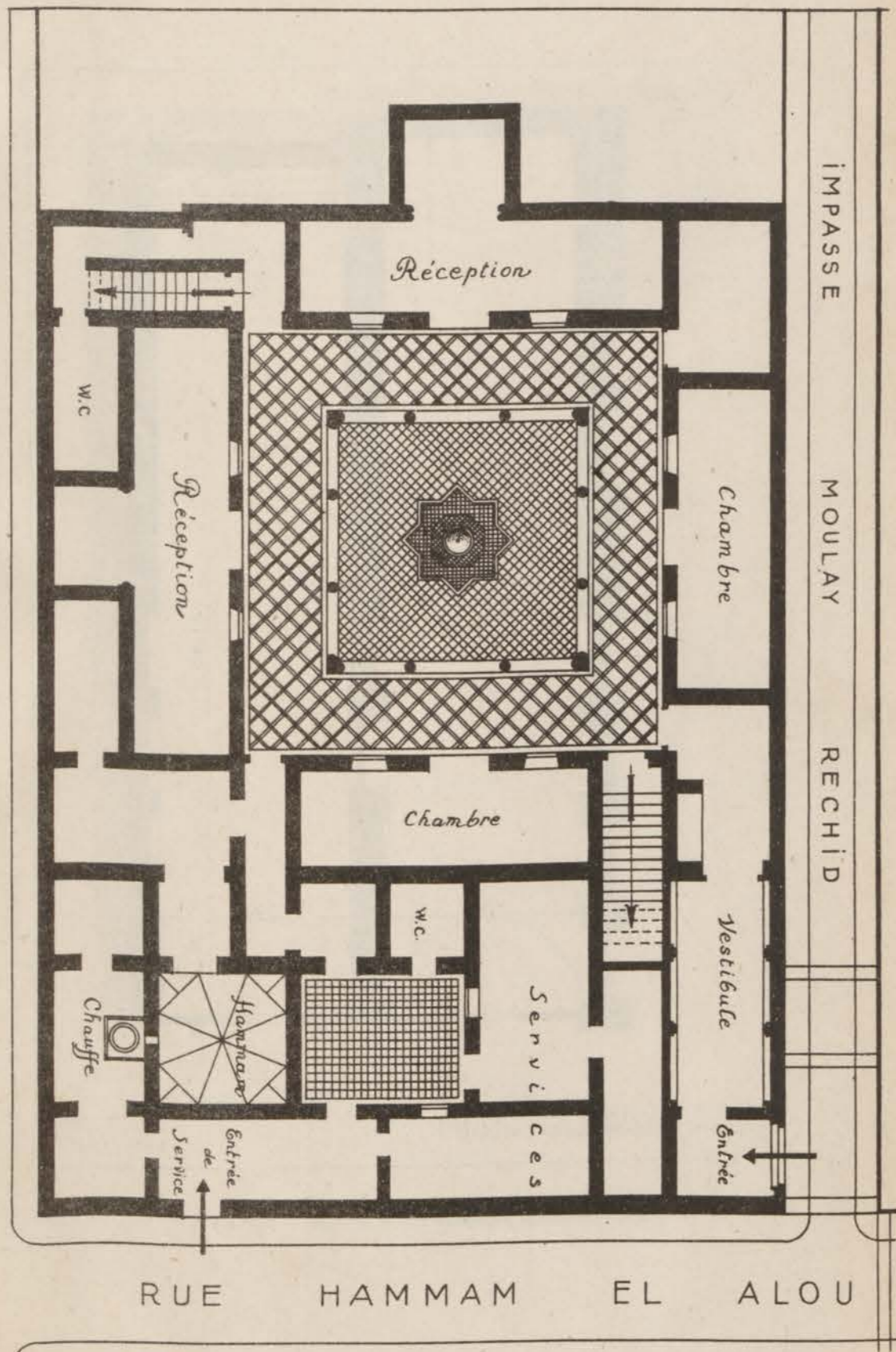

FIG. 176. — Dar Moulay er-Rechid. Plan du rez-de-chaussée.

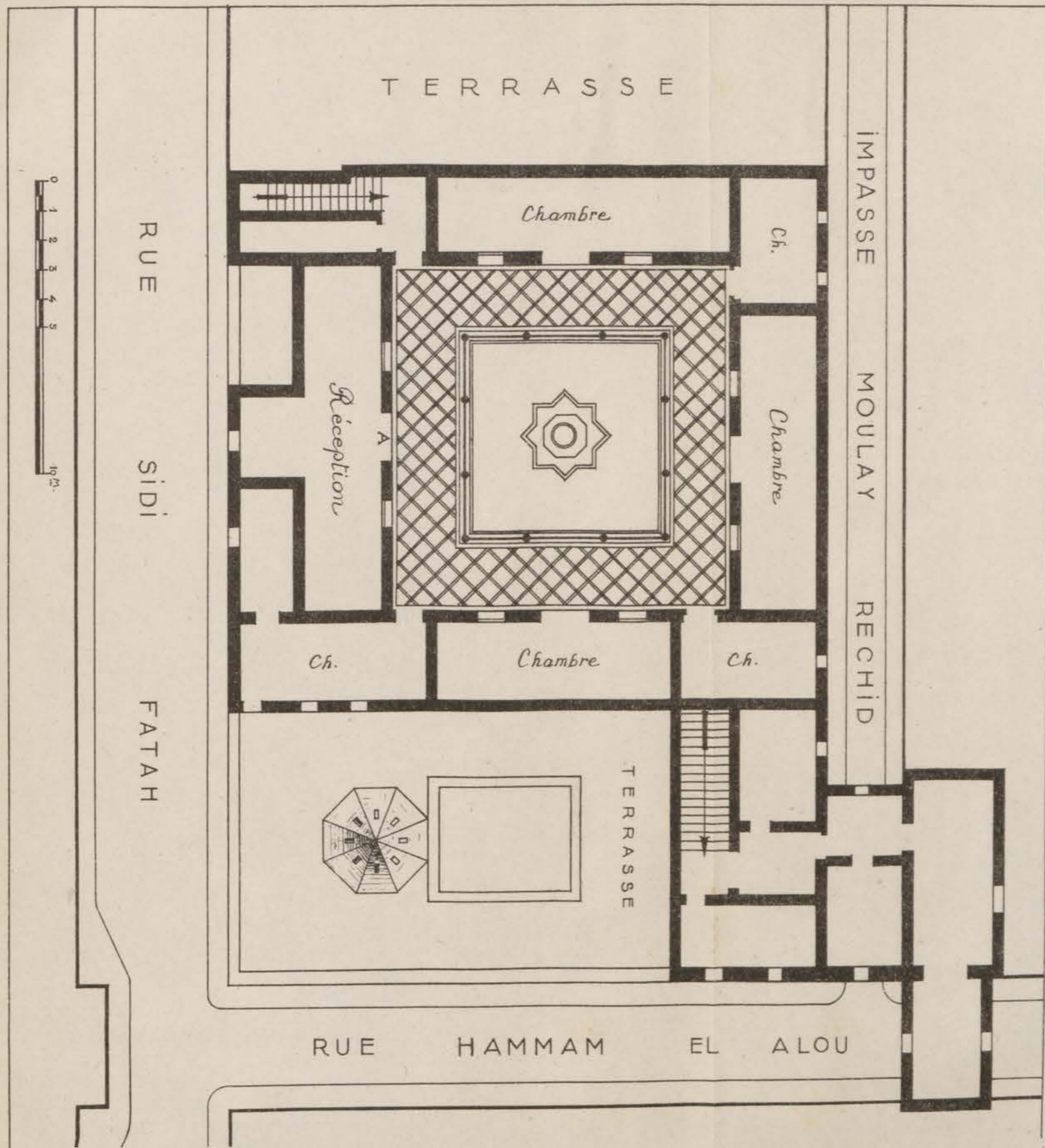

FIG. 177. — Dar Moulay er-Rechid. Plan de l'étage.

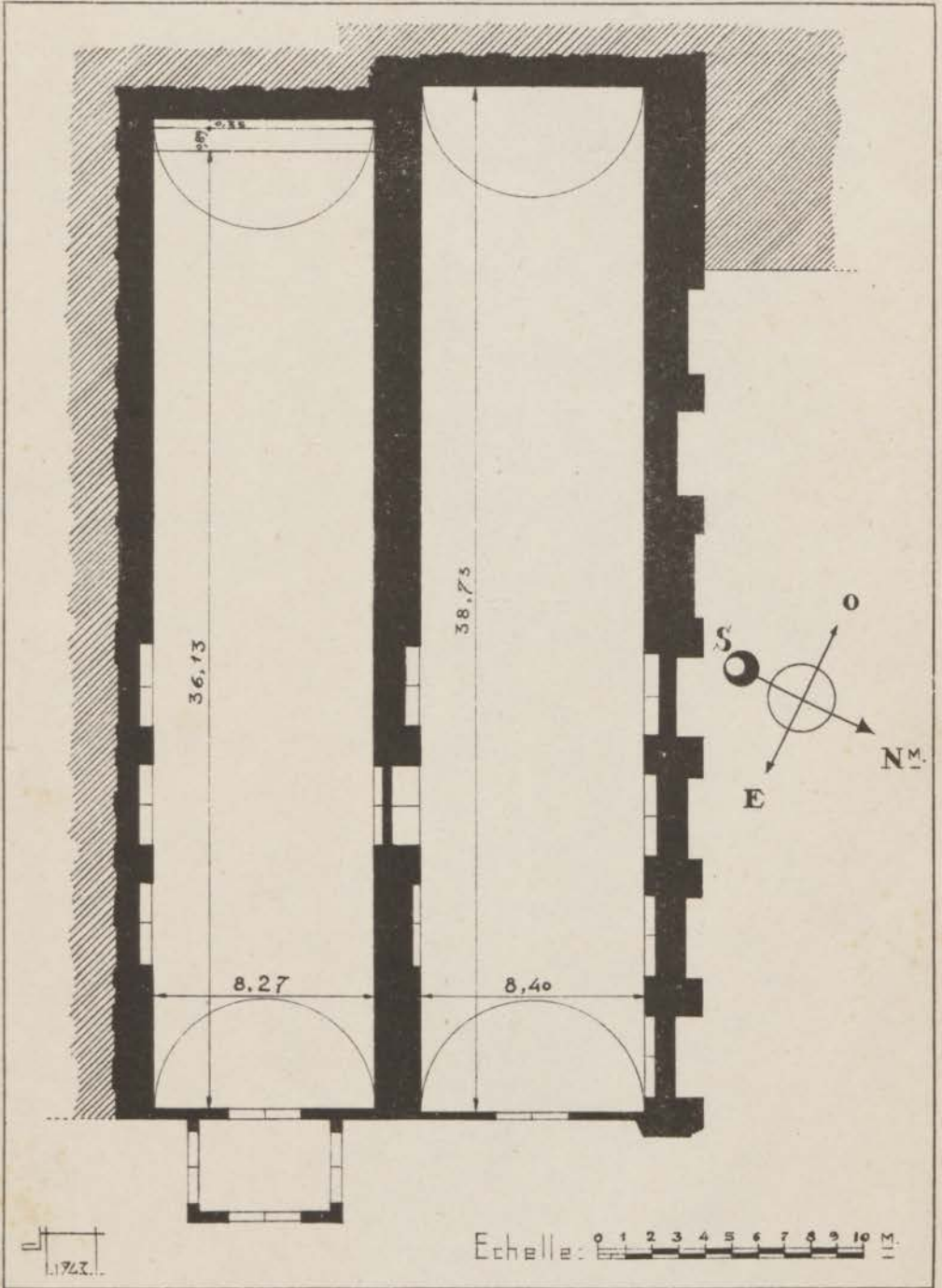

FIG. 178. — Magasins de Sidi Mohammed ben Abdallah. Plan.

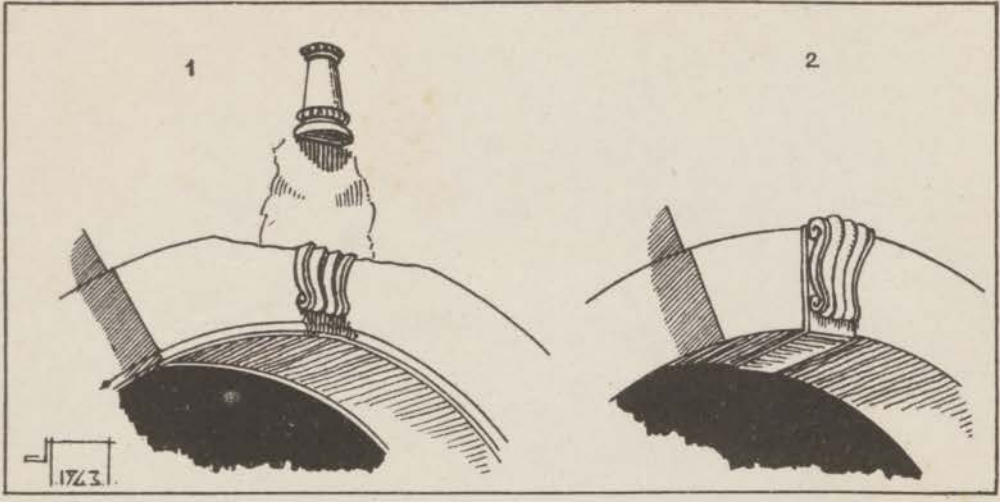

Fig. 179. — Magasins de Sidi Mohammed ben Abdallah. Motifs des portes.

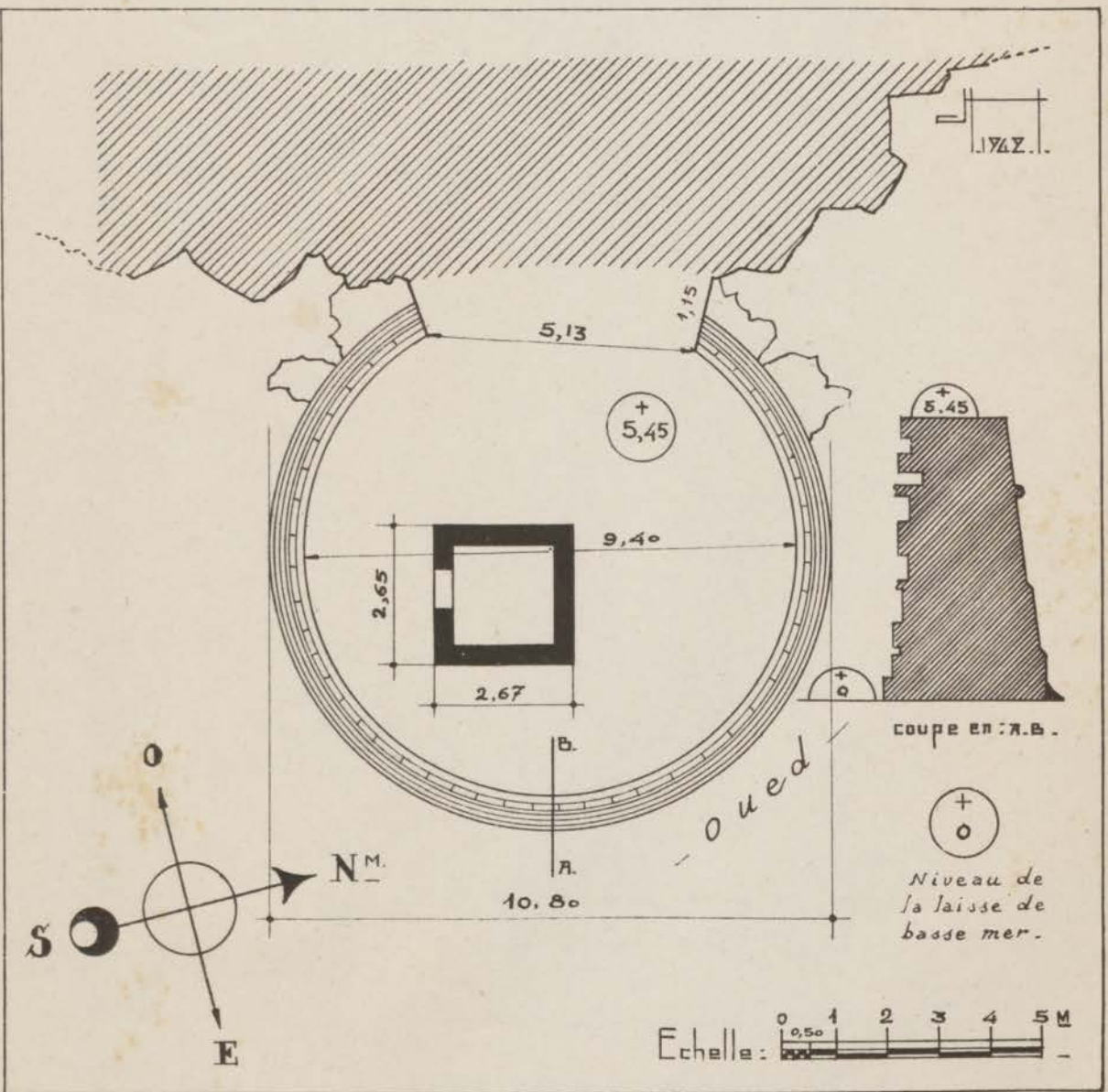

Fig. 180. — La Mdoura. Plan et coupe.

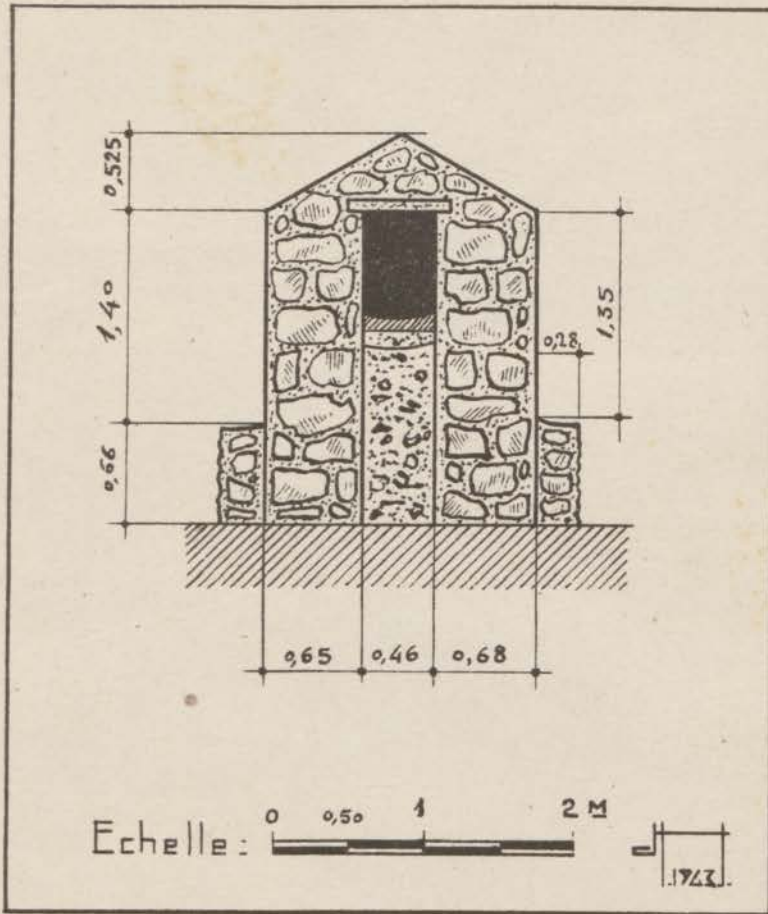

FIG. 181. — Aqueduc de l'Ain Ahig. Coupe.

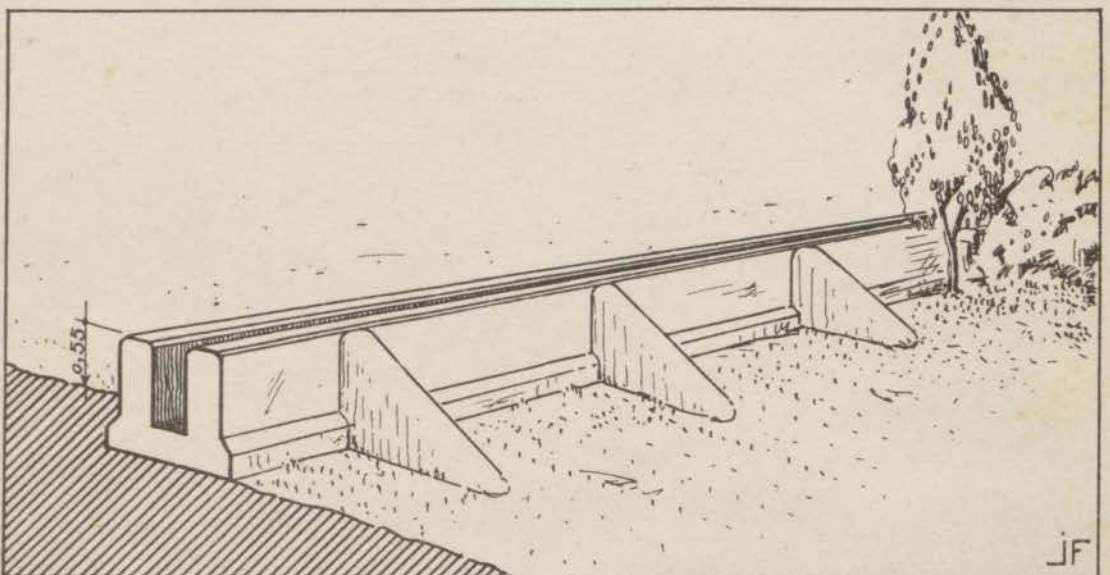
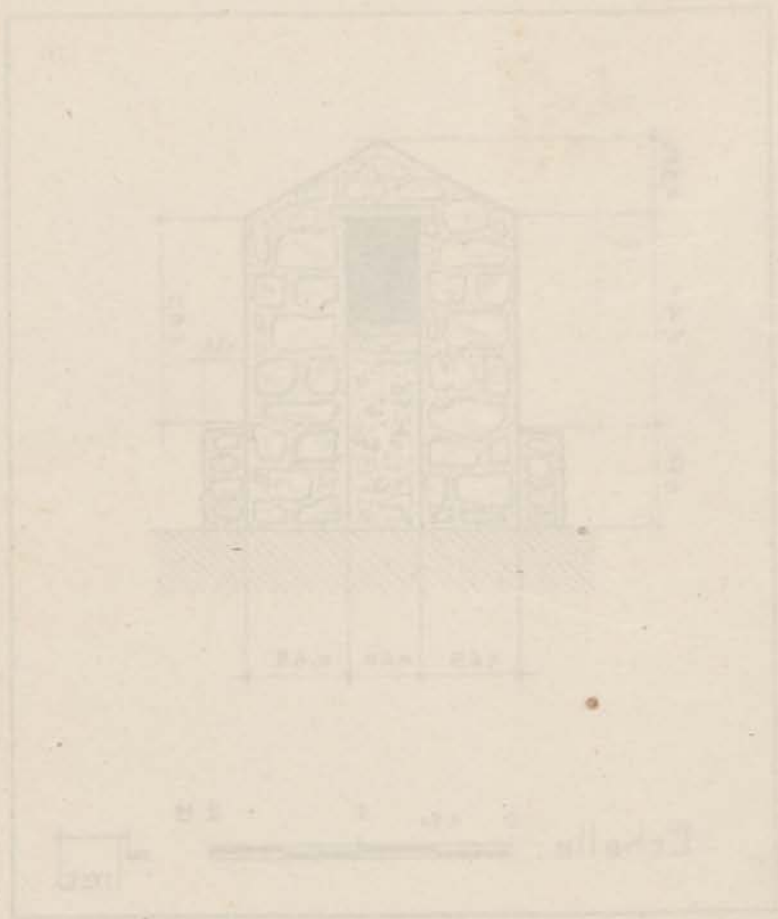

FIG. 182. — Aqueduc de l'Ain Gheboula. Perspective.



The plan of the building shown in the above section.



The elevation of the building shown in the above section.

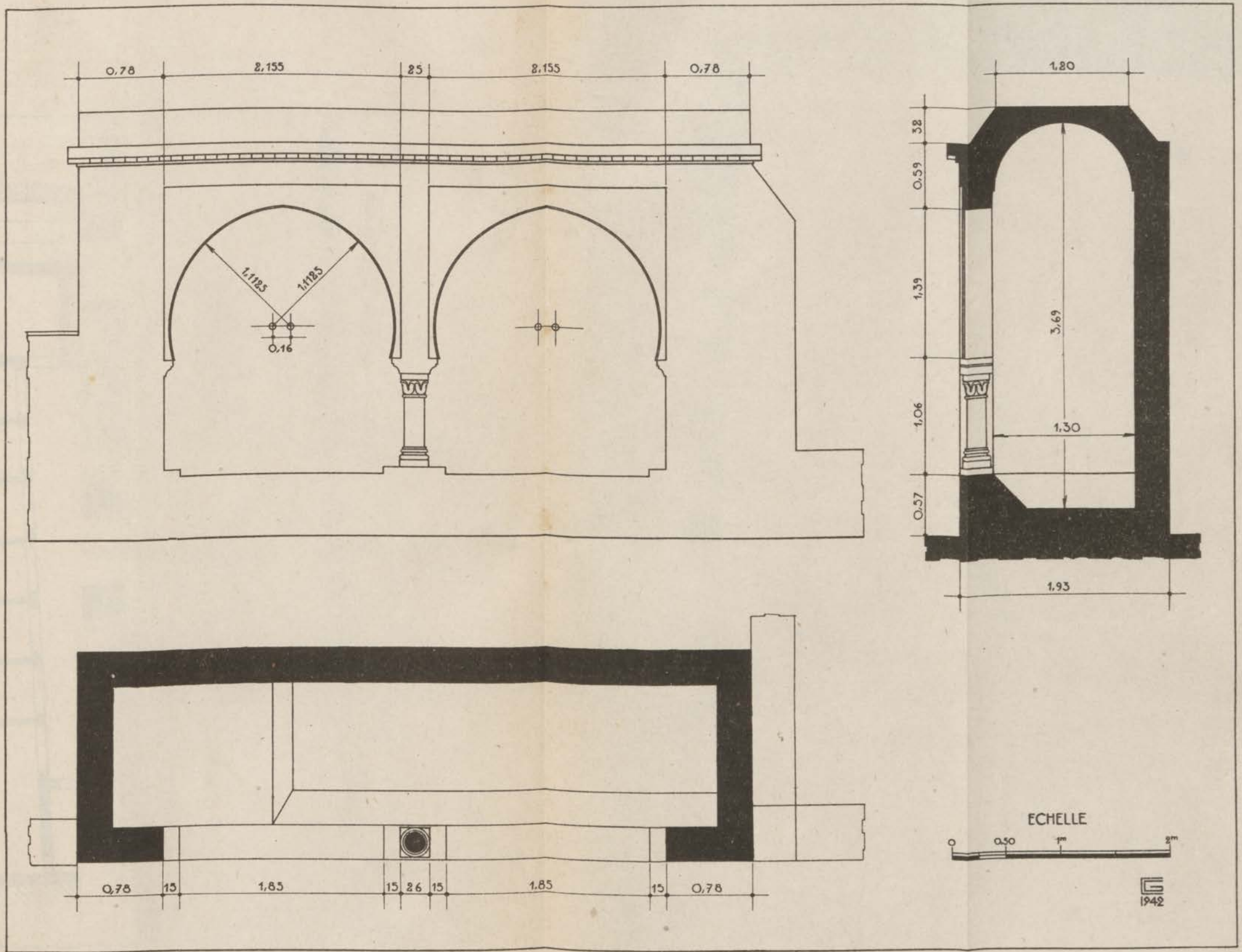

FIG. 183. — Fontaine du Foyer scolaire. Plan, coupe et élévation.

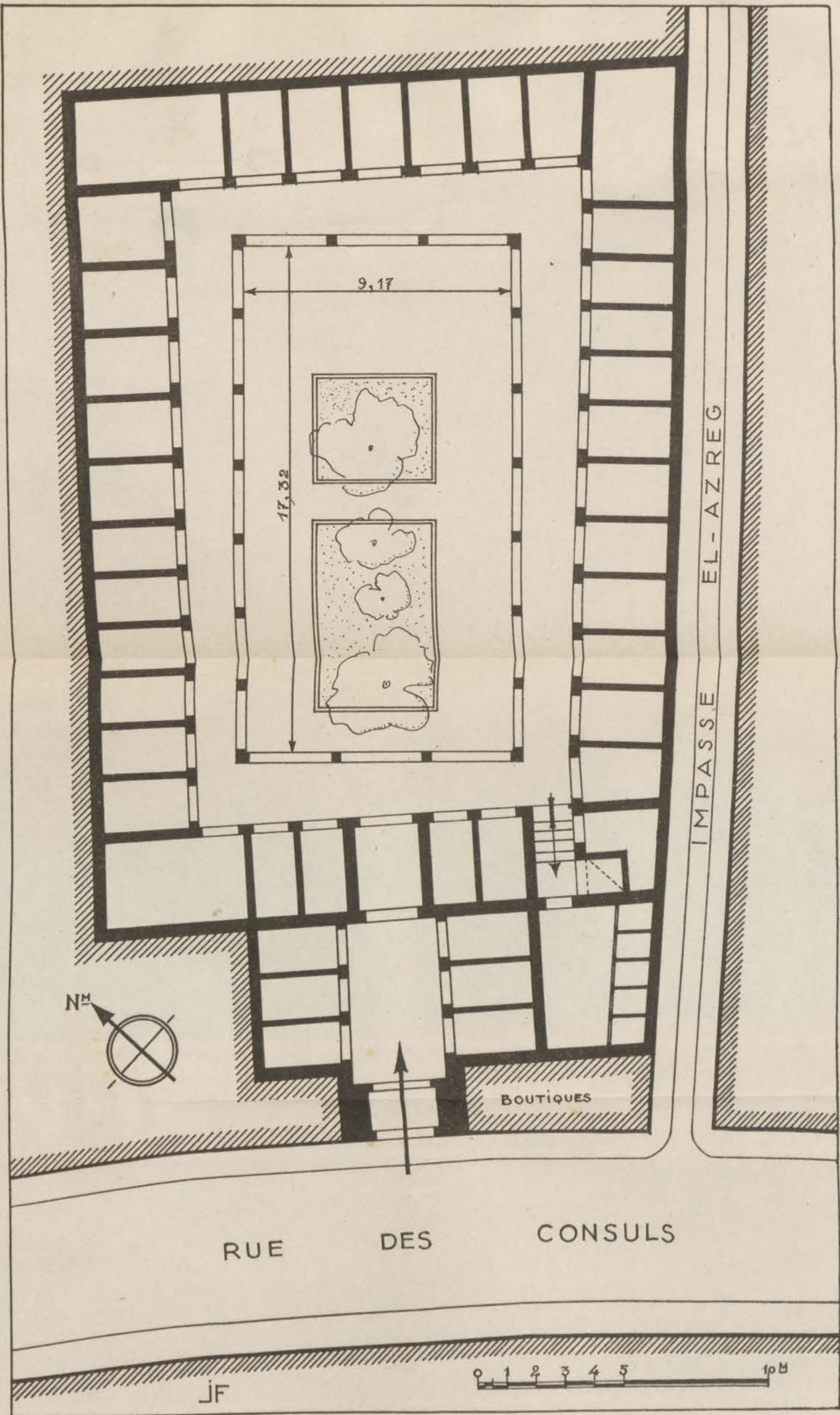

FIG. 184. — Fondouq de Ben Aicha. Plan.

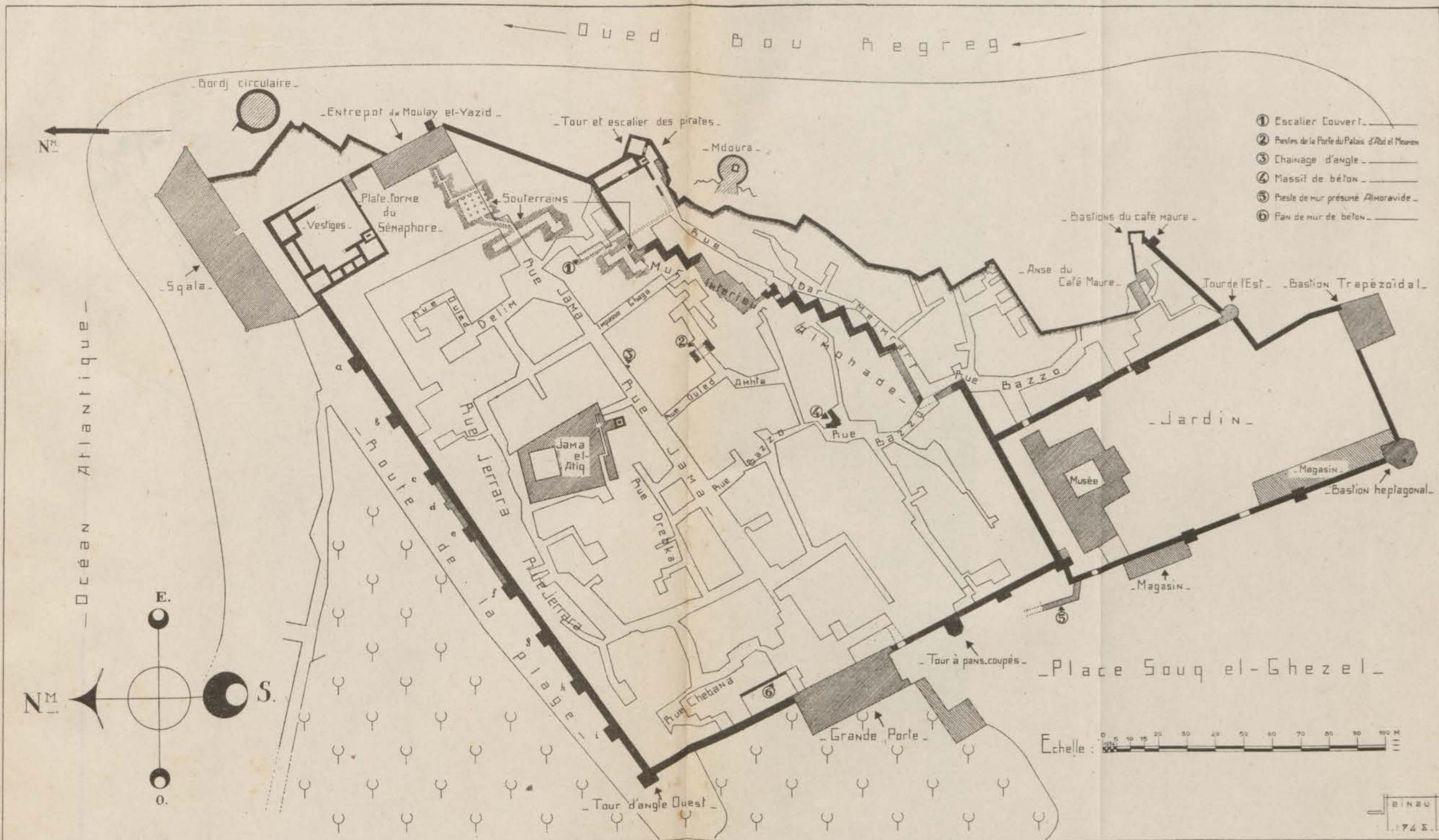
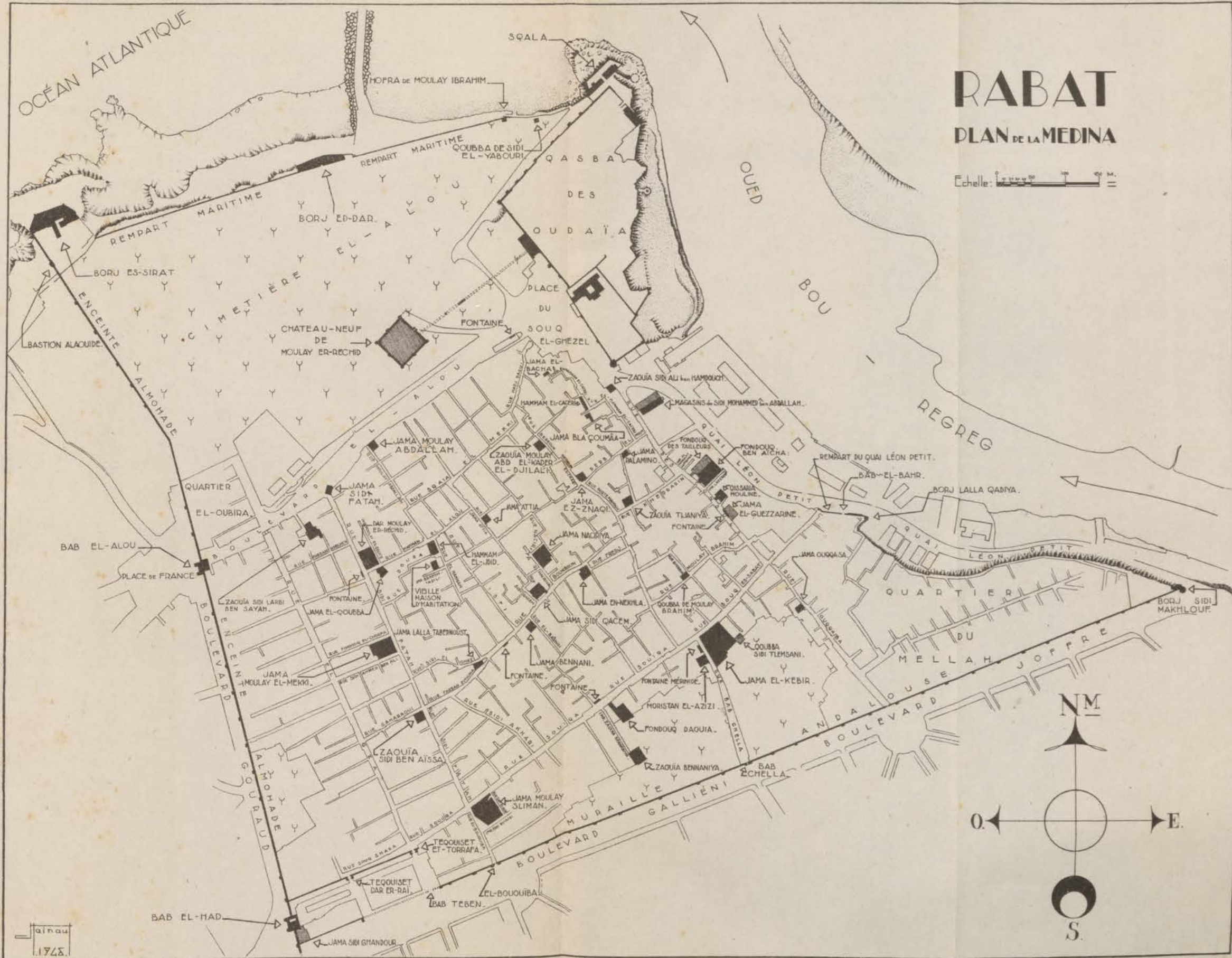

FIG. 185. — Plan de la kasba des Oudaïa.



RABAT

PLAN DE LA MEDINA

Echelle: 1:50,000

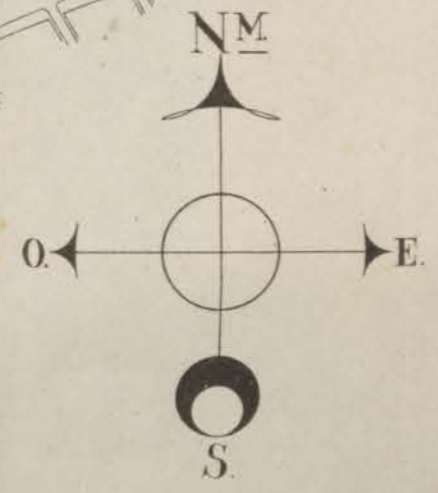

FIG. 186. — Plan de la médina.

